

LK 810 ThermoMat G



Техническая информация

Напряжение	230 VAC 50 Hz
Потребление мощности	65-95 W в зависимости от скорости насоса
Макс. мощность котла	90 kW при 30°C ΔT
Температуры обратного потока	55°C, 60°C, 65°C или 70°C
Рабочая температура	Мин. +5°C/ Макс. +110°C
Температура окружающего воздуха	Мин. +5°C/ Макс. +60°C
Макс. рабочее давление	1,0 МПа (10 бар)
Макс. поток	2800 л/ч
Теплоноситель	Водный раствор гликоля макс. 50%
Стандарт резьбы	Rp - внутренняя резьба
Циркуляционный насос	Grundfos UPSO 65 Low Energy
Материал корпуса клапана	Латунь EN 1982 CB752S
Материал изоляции	Пенополипропилен EPP

LK 810 ThermoMat G является загрузочным блоком для соединения котлов на биотопливе с аккумуляторной системой. Он предназначен для обеспечения оптимального температурного расслоения в аккумуляторном баке и поддержания высокой обратной температуры к котлу для увеличения КПД установки. Предотвращается образование смолы и конденсата, что повышает срок службы котла.

LK 810 ThermoMat G - компактный блок со встроенным циркуляционным насосом и термическим наполнительным клапаном, регулирующим два канала. Загрузочный блок состоит из трёх запорных клапанов, облегчающих установку и техобслуживание; три термометра позволяют удобно и просто следить за процессом заполнения, а изоляция снижает потери тепла. Загрузочный блок изготавливается в двух вариантах исполнения, с обратным клапаном или без него. С помощью обратного клапана обеспечиваются функции, описанные в п. 4 фаз нагрева.

LK 810 ThermoMat G устанавливается в обратную линию между котлом на биотопливе и аккумуляторным баком. Загрузочный блок должен устанавливаться вертикально, осью привода насоса в горизонтальном положении. Загрузочный блок можно поворачивать и легко адаптировать для монтажа справа или слева от котла.

В условиях нормальной эксплуатации клапан не требует никакого техобслуживания. Регулярно контролируйте оборудование. Благодаря запорным клапанам все детали можно заменять и проводить техобслуживание без необходимости опорожнения системы.

Функция загрузочного блока во время различных фаз процесса нагрева:

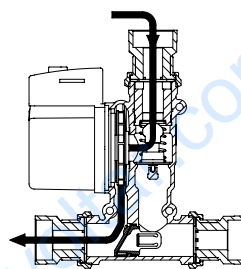

1. Фаза нагрева

Вода циркулирует между котлом и загрузочным блоком, тем самым, как температура в котле повышается.

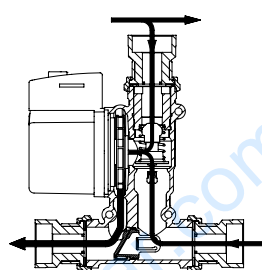

2. Фаза загрузки

Термический вкладыш начинает открываться и позволяет обратной воде из аккумуляторного бака смешиваться с водой из питающей линии до того, как она вернётся обратно в котёл. Температура в обратной линии поддерживается постоянной.

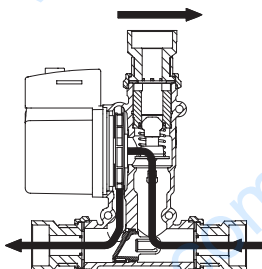

3. Фаза окончания

Термический вкладыш полностью открыт, а обводная линия удерживается закрытой. Это обеспечивает оптимальную теплопередачу из котла и аккумуляторного бака и заполнение аккумуляторного бака водой из питающей линии.

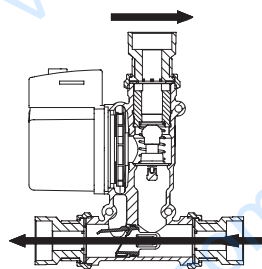

4. Самоциркуляция с обратным клапаном

Самоциркуляция начинается сразу же по окончании нагрева и остановки циркуляционного насоса. Оставшаяся горячая вода поступает в аккумуляторный бак. При возможном отключении питания или аварии насоса обратный клапан открывается автоматически, делая самоциркуляцию возможной. Обратный клапан также препятствует обратной циркуляции из аккумуляторного бака в котёл.

Технические характеристики насоса

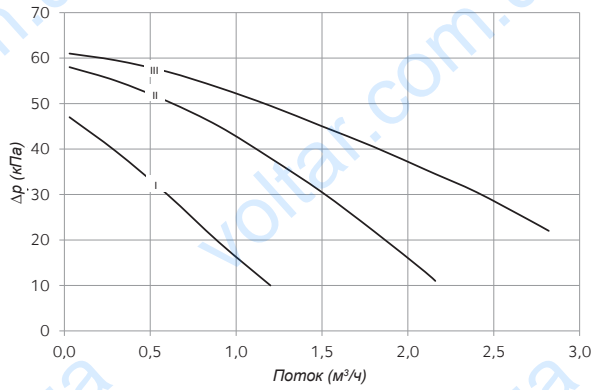

Мощность котла

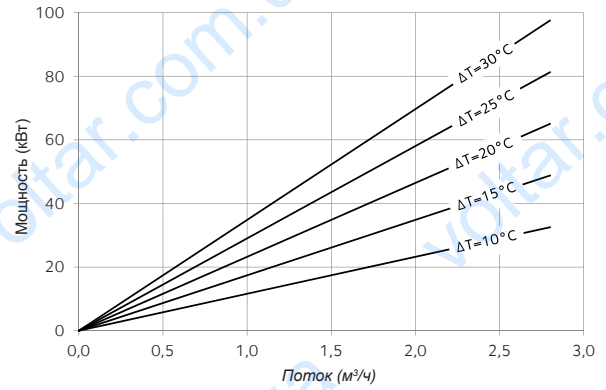

С обратным клапаном

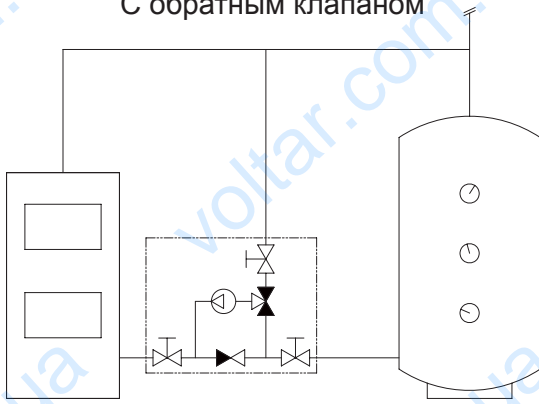

Без обратного клапана

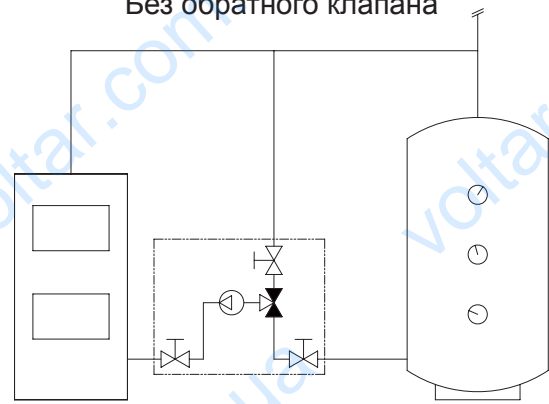

LK 810 G - Внутренняя резьба

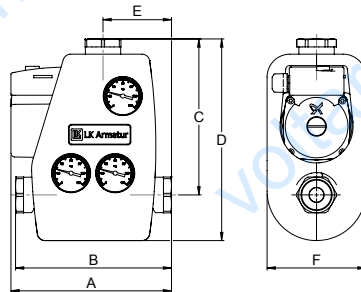

Артикул номер	Исполнение	Температура в обратной линии	Диам.	А мм	В мм	С мм	Д мм	Е мм	F мм	Вес, кг
180005	без обратного клапана	55°C	Rp 1"	209	201	203	263	88	130	3,9
180007	без обратного клапана	55°C	Rp 1¼"	211	205	205	265	90	130	3,9
180011	без обратного клапана	60°C	Rp 1"	209	201	203	263	88	130	3,9
180013	без обратного клапана	60°C	Rp 1¼"	211	205	205	265	90	130	3,9
180017	без обратного клапана	65°C	Rp 1"	209	201	203	263	88	130	3,9
180019	без обратного клапана	65°C	Rp 1¼"	211	205	205	265	90	130	3,9
180596	без обратного клапана	70°C	Rp 1"	209	201	203	263	88	130	3,9
180598	без обратного клапана	70°C	Rp 1¼"	211	205	205	265	90	130	3,9
180006	с обратным клапаном	55°C	Rp 1"	209	201	203	263	88	130	3,9
180008	с обратным клапаном	55°C	Rp 1¼"	211	205	205	265	90	130	3,9
180012	с обратным клапаном	60°C	Rp 1"	209	201	203	263	88	130	3,9
180014	с обратным клапаном	60°C	Rp 1¼"	211	205	205	265	90	130	3,9
180018	с обратным клапаном	65°C	Rp 1"	209	201	203	263	88	130	3,9
180020	с обратным клапаном	65°C	Rp 1¼"	211	205	205	265	90	130	3,9
180597	с обратным клапаном	70°C	Rp 1"	209	201	203	263	88	130	3,9
180599	с обратным клапаном	70°C	Rp 1¼"	211	205	205	265	90	130	3,9

LK 810 G - Муфта с кольцевым зажимом

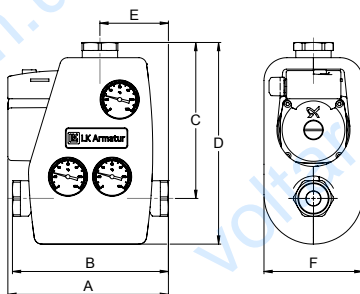

Артикул номер	Исполнение	Температура в обратной линии	Диам.	А мм	В мм	С мм	Д мм	Е мм	F мм	Вес, кг
180009	без обратного клапана	55°C	28 мм	214	211	208	268	93	130	3,9
180015	без обратного клапана	60°C	28 мм	214	211	208	268	93	130	3,9
180021	без обратного клапана	65°C	28 мм	214	211	208	268	93	130	3,9
180600	без обратного клапана	70°C	28 мм	214	211	208	268	93	130	3,9
180010	с обратным клапаном	55°C	28 мм	214	211	208	268	93	130	3,9
180016	с обратным клапаном	60°C	28 мм	214	211	208	268	93	130	3,9
180022	с обратным клапаном	65°C	28 мм	214	211	208	268	93	130	3,9
180601	с обратным клапаном	70°C	28 мм	214	211	208	268	93	130	3,9

Запчасти и принадлежности

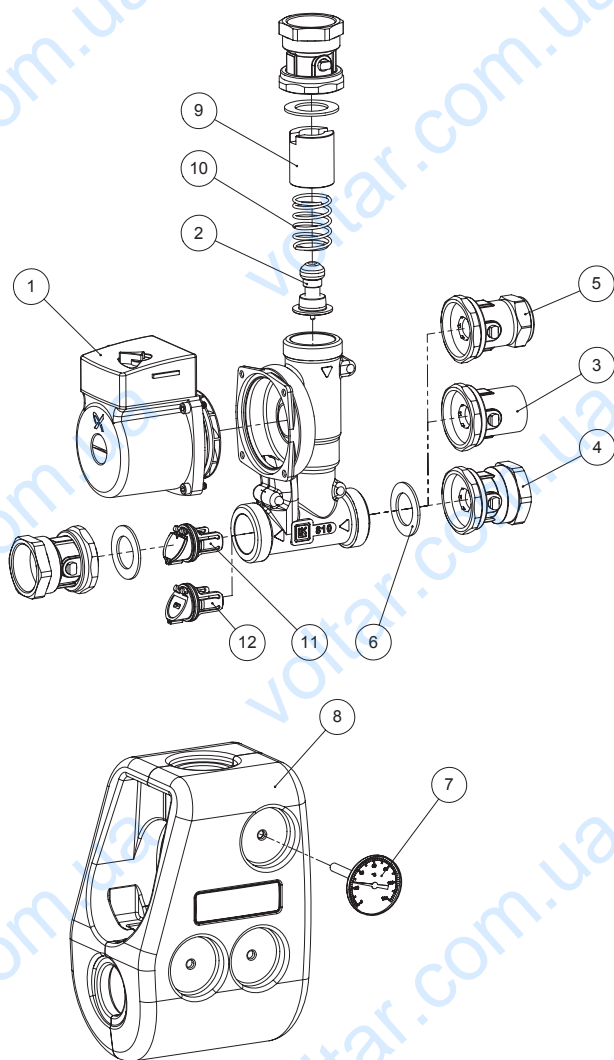

Артикул номер	Артикул	Номер позиции
187014	Привод насоса Grundfos UPSO 65	1
187015	LK 810 Термическая вставка 55°C	2
187016	LK 810 Термическая вставка 60°C	2
187023	LK 810 Термическая вставка 65°C	2
187024	LK 810 Термическая вставка 70°C	2
187017	Запорный клапан Rp 1"	3
187018	Запорный клапан Rp 1¼"	4
187019	Запорный клапан 28 мм	5
013025	Уплотнение EPDM 1½" - 44x27x2 мм	6
180352	Термометр 120°C, 51x7 мм, L60	7
187020	Изоляция EPP LK 810	8
016168	Гнездо клапана	9
014069	Пружина	10
187021	Обратный клапан LK 810	11
187022	Пробка LK 810	12