

Серия В2.1

Фланцевый шаровой кран из чугуна

Запорная арматура

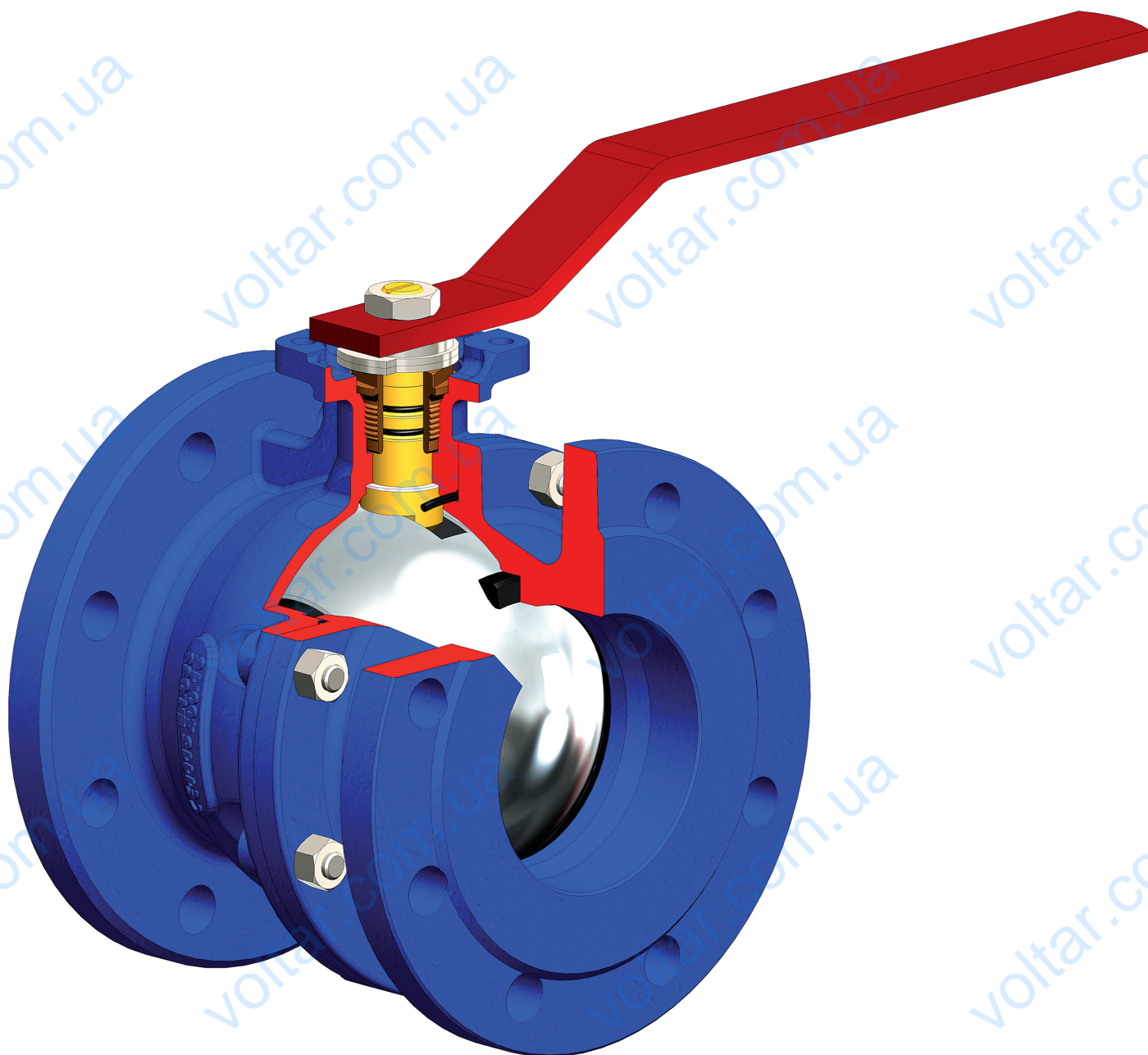

Область применения



ВОДОСНАБЖЕНИЕ



КОНДИЦИОНИРОВАНИЕ



ГАЗ



ОТОПЛЕНИЕ



ПРОТИВОПОЖАРНЫЕ



СИСТЕМЫ

Краны серии В2.1 являются межфланцевыми отсечными шаровыми кранами с разъемным корпусом (split-body) из сфероидального чугуна и плавающим шариком, выполненными в соответствии с требованиями основных отраслевых стандартов и системы контроля качества EN ISO 9001.

Подходят для отопления и кондиционирования (HVAC), центрального отопления, подготовки и распределения воды, сельского хозяйства и промышленности, для линий сжатого воздуха, масел и углеводородов (При условии правильного выбора артикула для конкретного приложения).

Подходят: для применения в линии и в конце линии и для случаев, где требуются частые включения; встроенная опора по стандарту ISO 5211 обеспечивает удобный монтаж широкого ассортимента сервоприводов.

Шаровые краны серии В2 имеют полный прямой проход, снижающий до минимума турбулентность и потерю напора.

Не подходят: для пара, для регулировки мощности и расхода.

1. Внутренняя и наружная окраска эпоксидной эмалью, устойчивой к высоким температурам. Краска на водной основе, экологичная.
2. Фланец стандарта ISO5211 встроен.
3. Стянув пластину и повернув ее на 90°, можно заблокировать рычаг в открытом или закрытом положении.
4. Двойное уплотнительное кольцо на штоке и металлическая втулка обеспечивают динамическую герметичность даже в самых тяжелых условиях.
5. Шток с конструкцией для защиты от извлечения.
6. Гнездо шарика из упрочненного ПТФЭ. При изменении температуры крутящий момент не меняется.
7. Шарик с полным прямым проходом, из хромированной латуни или из нержавеющей стали.

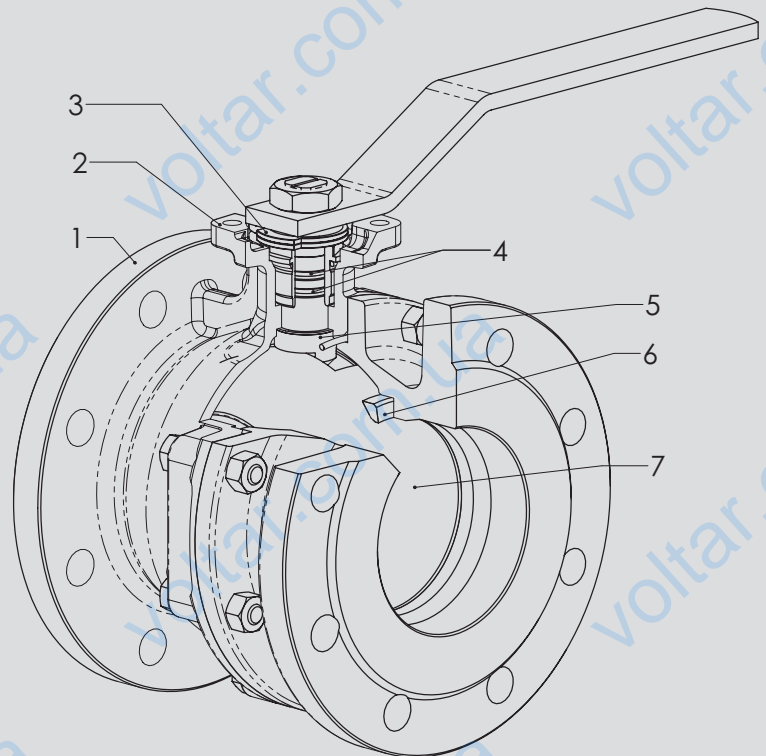

Аксессуары

- ➔ Удлинитель для теплоизоляции
- ➔ Колпачок квадратный для выхода наружу
- ➔ Удлинитель для выхода наружу
- ➔ Комплект фланцев ISO 5211
- ➔ Комплект рычага с блокировкой на замок
- ➔ Комплект концевых выключателей для индикации Открыто/Закрыто

См. спецификации на стр. 32

Органы управления

- ➔ Пневматические приводы с двойным и простым действием
Под заказ: коробка для концевых выключателей, позиционер
- ➔ Электрические приводы
- ➔ Ручные редукторы

Специальные исполнения

- ➔ Шарик с отверстием анти-легионелла
- ➔ Сливная заглушка



Отвечают требованиям Директивы 97/23/CE PED

Стандарты для производства и испытания (эквиваленты):

Монтажное расстояние: EN558/1 (ISO 5752) Фланцы: EN1092, ANSI B16.5 #150

Конструкция: EN 1983, EN13445, ISO 5211

Маркировка: en19

Испытание: испытаны на 100%, EN 12266 кат. А (ISO 5208 кат. А)



Отвечают требованиям стандарта EN 13774, сертификация DVGW для газа

Фланцевый шаровый кран из чугуна

Запорная арматура

B2.1 - DN 15-150

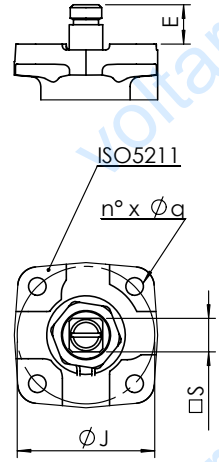
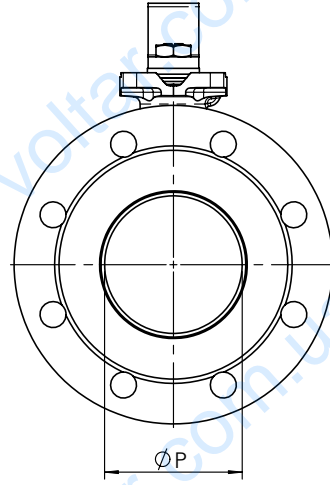
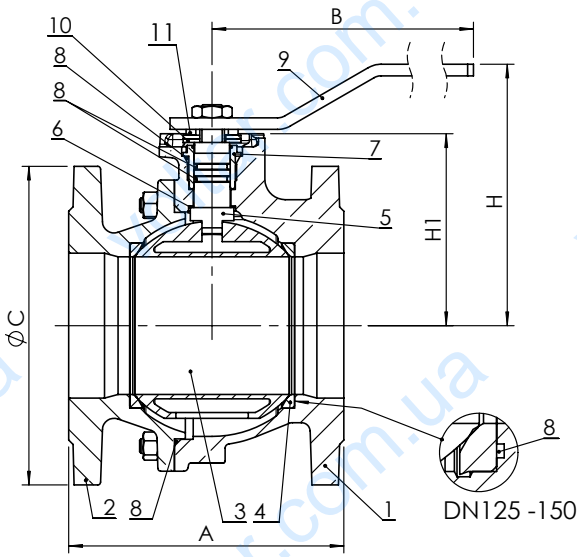

B2.0/B2.1 - DN 200

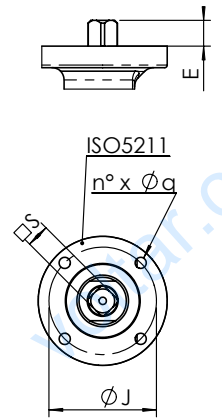
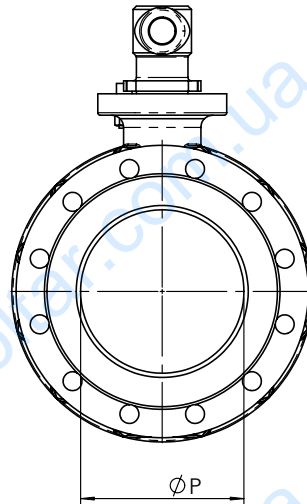
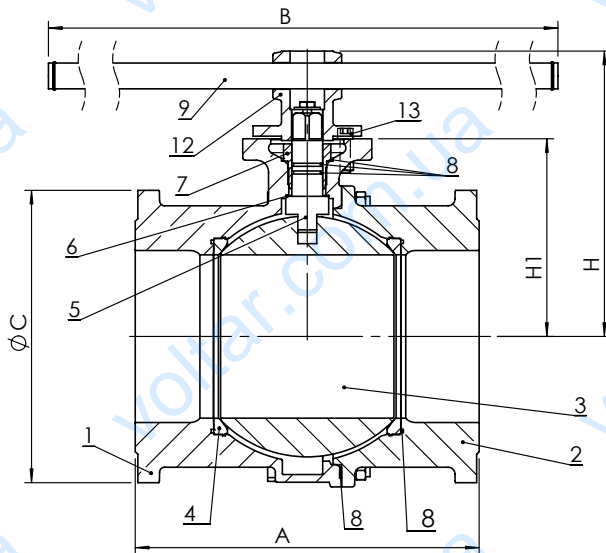

B2.0/B2.1 - DN 250

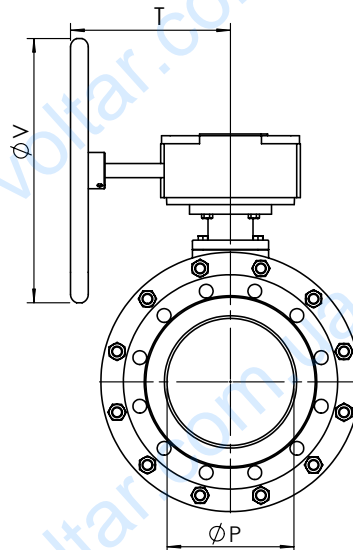
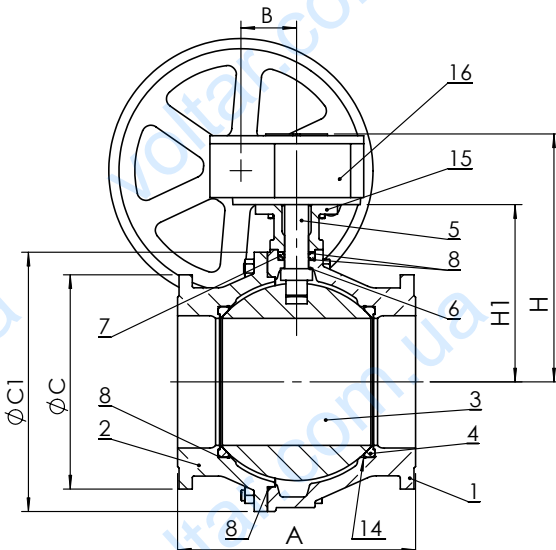

Шпонка 14x60
ISO R773 / DIN6885A
Chiavetta 14x60
ISO R773 / DIN6885A

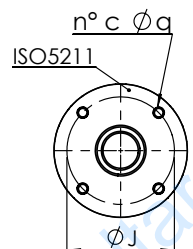
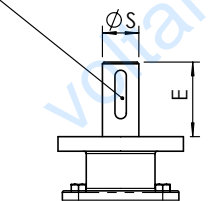

Материалы

	Компонент	Материал
1	Корпус	EN GJS 400-15 / EN GJL250*, эпоксидное покрытие
2	Фланец	EN GJS 400-15 / EN GJL250*, эпоксидное покрытие
3	Шарик	Латунь CuZn40Pb2 хромированная / AISI304 / AISI316 // EN GJL250**
4	Гнездо шарика	ПТФЭ + Углерод
5	Шток	Латунь CuZn40Pb2 / AISI304 / AISI316
6	Кольцо антифрикционное	ПТФЭ
7	Шайба	Латунь CuZn40Pb2 / AISI304 / AISI316
8	Уплотнительное кольцо	НБР / FKM (Viton®)
9	Рычаг	Углеродистая сталь, эпоксидное покрытие
10	Пластина-стопор	Углеродистая сталь оцинкованная
11	Упругое кольцо	Углеродистая сталь оцинкованная
12	Втулка рычага	EN GJS 400-15
13	Стороп рычага	Углеродистая сталь оцинкованная
14	Кольцо защиты от извлечения	AISI302
15	Опора редуктора	EN GJS 400-15 / EN GJL250
16	Редуктор ручной	-
17	Болты	Углеродистая сталь оцинкованная

*: только DN 200-250

**: для DN 250 с шариком EN GJL 250 - КОД: 02.040

Габариты (мм)

DN		15	20	25	32	40	50	65	80	100	125	150	200	250***
P		15	20	25	32	40	50	63	76	95	120	145	190	240
A (B2.1)	EN 558/1 - 14 (ex DIN 3202 F4)	115	120	125	130	140	150	170	180	190	200	210	-	-
A (B2.0)	EN 558/1 - 14 (ex DIN 3202 F5)	-	-	-	-	-	-	-	-	-	-	-	400	450
A (F2.1)	EN 558/1 - 29 (ex NF 29-323)	-	-	-	-	136	142	154	160	172	186	200	-	-
H		84	84	96	101	125	135	143	165	180	225	243	320	448
H1		50,5	52	59	64	78,5	87	95	118	132,5	165	182,5	230	335
B		160	160	170	170	230	230	230	280	360	450	560	1000	101
C	EN1092/2 PN 16	95	105	115	140	150	165	185	200	220	250	285	340	405
C1		-	-	-	-	-	-	-	-	-	-	-	-	490
V		-	-	-	-	-	-	-	-	-	-	-	-	500
T		-	-	-	-	-	-	-	-	-	-	-	-	284
ISO 5211		F04	F04	F04	F04	F05	F05	F05	F07	F07	F10	F10	F12	12
J		42	42	42	42	50	50	50	70	70	102	102	125	125
n° x Øq		4 x 6	4 x 6	4 x 6	4 x 6	4 x 7	4 x 7	4 x 7	4 x 9	4 x 9	4 x 11	4 x 11	4 x 13	4 x 13
E		11,5	11,5	14,5	14,5	17,5	17,5	17,5	20	20	24,5	24,5	27	92
S		Ø 9	Ø 9	Ø 11	Ø 11	Ø 14	Ø 14	Ø 14	Ø 17	Ø 17	Ø 22	Ø 22	Ø 27	Ø 45

Вес (кг)

B2.100	2,6	3,3	4,2	5,8	7,5	9	10,5	15,5	18,5	28	38,5	93	180
B2.111 - B2.122	2,6	3,3	4,2	5,8	7,8	9,7	12,2	16,7	22,2	35,8	46,6	117	180

Крутящий момент (Нм)

Нм	15	15	18	18	18	20	40	70	100	180	250	600	2000
----	----	----	----	----	----	----	----	----	-----	-----	-----	-----	------

ПРИМ. для оптимизации выбора сервопривода рекомендуется умножить крутящий момент на коэффициент безопасности K=1,5

***: Кран типоразмера DN 250 поставляется серийно с ручным редуктором

Отверстия

DN		15	20	25	32	40	50	65	80	100	125	150	200	250
Размер фланца по стандарту PN 16EN1092/2	Отверстие PN 16 EN1092/2	стан.	стан.	стан.	стан.	стан.	стан.	стан.	стан.	стан.	стан.	стан.	стан.	стан.
	Отверстие PN 10 EN1092/2	=	=	=	=	=	=	=	=	=	=	=	опц.	опц.
	Отверстие PN 6 EN1092/2	опц.	опц.	опц.	опц.	опц.	опц.	опц.	опц.	опц.	опц.	опц.	опц.	опц.
	Отверстие PN 25 EN1092/2	=	=	=	=	=	=	=	опц.	=	нет	нет	нет	нет
	Отверстие ANSI B16.5 #150	опц.	опц.	опц.	опц.	опц.	опц.	опц.	опц.	опц.	опц.*	опц.	опц.	опц.

стан.: стандартный / опц.: опция под заказ / =: как и для PN16

Фланцевый шаровой кран из чугуна

Запорная арматура

Максимальное давление

Тип жидкости *	Монтаж	
	МЕЖДУ ФЛАНЦЕВ	КОНЕЦ ЛИНИИ
Опасные газы	16 бар DN15-200 10 бар DN250	10 бар DN15-100 NO DN125-250
Опасные жидкости	16 бар DN15-200 10 бар DN250	10 бар
Все другие жидкости	16 бар DN15-200 10 бар DN250	10 бар

*: газ, опасные жидкости (взрывоопасные, горючие, токсичные) по стандарту 97/23/CE PED и 67/548/EEC

Температура

Температура	мин. °C	макс. °C	
		непрерывно	пиковая
НБР	-10	100	110
FKM (Viton®)	-10	150	170

Внимание: смотри график "Давление/Температура"

График Давление/Температура

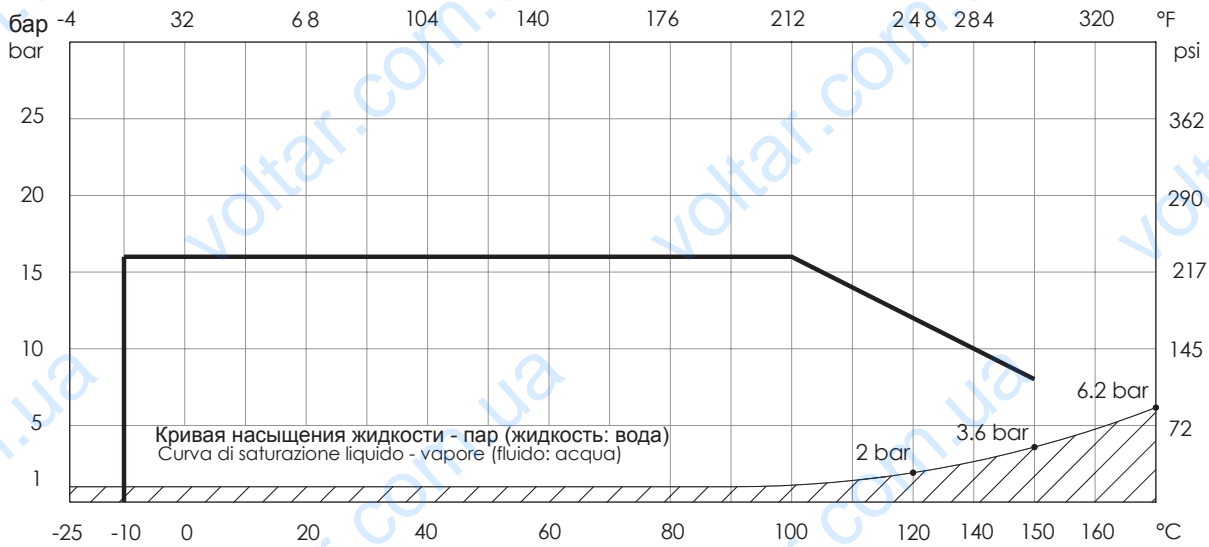

Не подходит для пара. НЕ использовать в условиях температуры и давления ниже кривой насыщения жидкости-пар (заштрихованная зона)

Потеря напора Жидкость: вода (1 м H2O = 0,098бар)



Таблица Kv - DN

DN	15	20	25	32	40	50	65	80	100	125	150	200	250
Kv	22,3	47,7	83,5	150,4	255	435	672	947	1508	2633	4261	5957	10510

Варианты

Уплотнит. кольцо из НБР

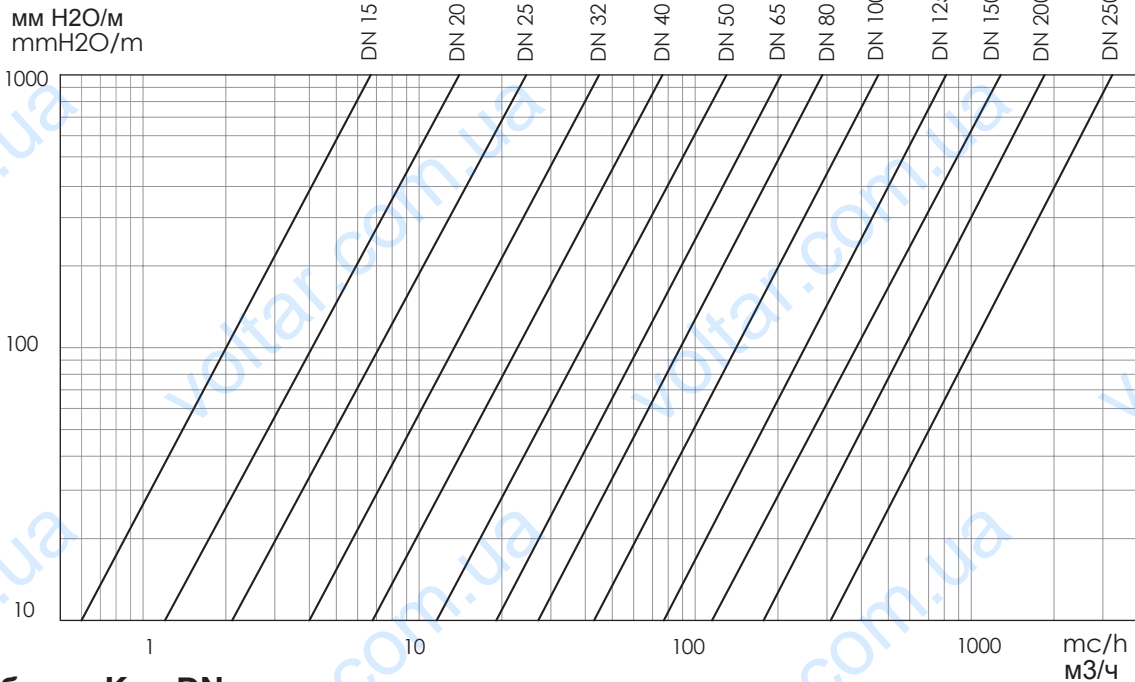

В2.100

Корпус: EN GJS 400-15
Шарик: Латунь CuZn40Pb2
Шток: Латунь CuZn40Pb2
Уплотнит. кольцо: НБР
Темп.: от -10 до +100°C

В2.110

Корпус: EN GJS 400-15
Шарик: AISI 304
Шток: Латунь CuZn40Pb2
Уплотнит. кольцо: НБР
Темп.: от -10 до +100°C

В2.111

Корпус: EN GJS 400-15
Шарик: AISI 304
Шток: AISI 304
Уплотнит. кольцо: НБР
Темп.: от -10 до +100°C

В2.121

Корпус: EN GJS 400-15
Шарик: AISI 316
Шток: AISI 304
Уплотнит. кольцо: НБР
Темп.: от -10 до +100°C

Имеется с кодом b2.0 â для типоразмеров DN 200 - 250

В2.000

Корпус: EN GJL 250

В2.010

Корпус: EN GJL 250

В2.011

Корпус: EN GJL 250

В2.021

Корпус: EN GJL 250

Имеется с кодом F2 â варианты с монтажным расстоянием по EN 558/1-29 (ex NF 29-323)

F2.100

Смотри В2.100

F2.110

Смотри В2.110

F2.111

Смотри В2.111

F2.121

Смотри В2.121

Окраска: Цвет RAL 5002

Для газа



В2.100 Gas

Корпус: EN GJS 400-15
Шарик: Латунь CuZn40Pb2
Шток: Латунь CuZn40Pb2
Уплотнит. кольцо: НБР
Темп.: от -10 до +70°C

В2.110 Gas

Корпус: EN GJS 400-15
Шарик: AISI 304
Шток: Латунь CuZn40Pb2
Уплотнит. кольцо: НБР
Темп.: от -10 до +70°C

В2.111 Gas

Корпус: EN GJS 400-15
Шарик: AISI 304
Шток: AISI 304
Уплотнит. кольцо: НБР
Темп.: от -10 до +70°C

В2.121 Gas

Корпус: EN GJS 400-15
Шарик: AISI 316
Шток: AISI 304
Уплотнит. кольцо: НБР
Темп.: от -10 до +70°C

Окраска: Цвет RAL 5002

Уплотнит. кольцо из FKM



В2.100 FKM

Корпус: EN GJS 400-15
Шарик: Латунь CuZn40Pb2
Шток: Латунь CuZn40Pb2
Уплотнит. кольцо: FKM
Темп.: от -10 до +150°C

В2.110 FKM

Корпус: EN GJS 400-15
Шарик: AISI 304
Шток: Латунь CuZn40Pb2
Уплотнит. кольцо: FKM
Темп.: от -10 до +150°C

В2.111 FKM

Корпус: EN GJS 400-15
Шарик: AISI 304
Шток: AISI 304
Уплотнит. кольцо: FKM
Темп.: от -10 до +150°C

В2.121 FKM

Корпус: EN GJS 400-15
Шарик: AISI 316
Шток: AISI 304
Уплотнит. кольцо: FKM
Темп.: от -10 до +150°C

Окраска: Цвет RAL 5002

* Особенно рекомендуется для систем центрального отопления â для воды Т до 150°C

Аксессуары для серий В1 - В2.1 - В2.3/7

Удлинитель для теплоизоляции

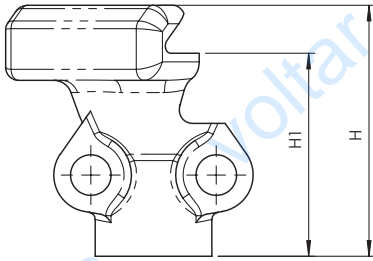

DN	40-50-65	80-100-125-150
H	68	68
H1	55	55

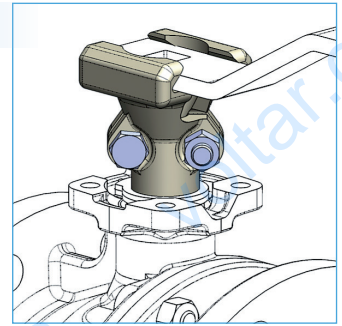

Колпачок квадратный для выхода наружу

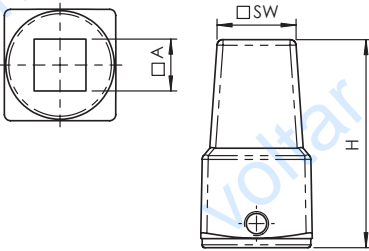

DN	40-50-65	80-100	125-150
SW	26	26	26
A	14	17	22
H	69	69	71

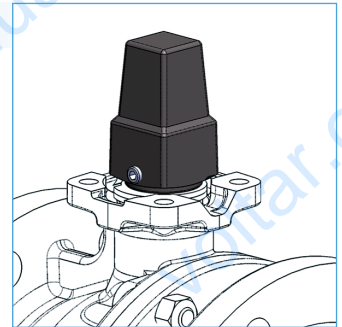

Удлинитель для выхода наружу

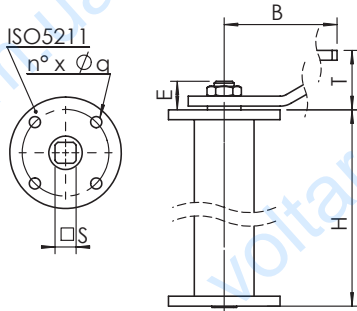

DN	40	50	65	80	100	125	150
H	250-500-800-1000						
T	48	48	48	48	48	59	59
B	230	230	230	280	360	450	560
ISO 5211	F05	F05	F05	F07	F07	F10	F10
J	50	50	50	70	70	102	102
n° x Øq	4 x 7	4 x 7	4 x 7	4 x 9	4 x 9	4 x 11	4 x 11
E	22	22	22	23	23	27	27
S	14	14	14	17	17	22	22

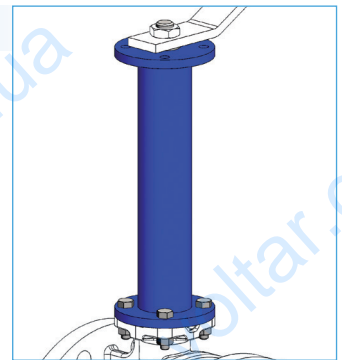

Комплект фланцев ISO 5211

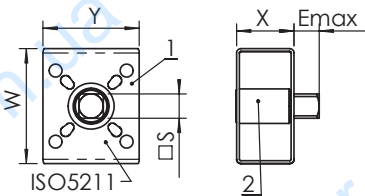

- 1) Фланец
- 2) Муфта

DN	15-20	25-32	40-50-65	80	100	125	150
ISO 5211*	F04-05-07	F04-05-07	F05-07	F10-12	F10-12	F10-12	F10-12-14
S x E	14 x 14	17 x 17	17 x 17	22 x 22	27 X 27	27 X 27	36 X 36
S1 x E1**	11 x 11	11 x 11	-	-	-	-	-
Отверстие стороны крана	F03-04	F03-04	F05-07	F07-10	F07-10	F07-10	F10-12-14
X	40	40	50	60	60	60	80
Y	70	70	70	120	120	120	140
W	80	80	100	120	120	120	160

* отверстие со стороны привода ** для Серии В1 другие размеры под заказ

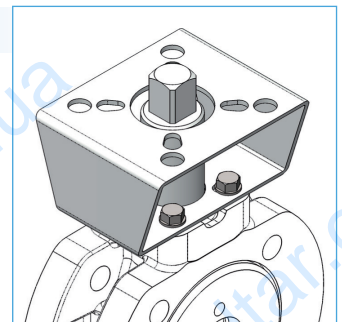

Комплект рычага с блокировкой на замок

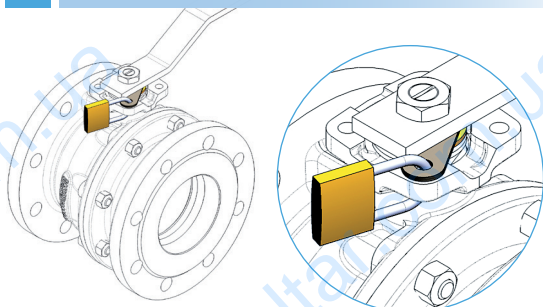

Комплект концевых выключателей для индикации Открыто/Закрыто

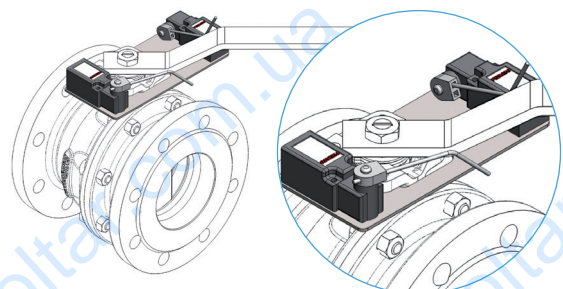

Инструкции и Меры предосторожности для серий В1 - В2.1 - В2.3/7

Приведенная ниже информация прилагается к каждому изделию в "Руководстве по эксплуатации и ТО" и ее также можно скачать с нашего сайта <http://www.brandoni.it> (раздел для скачивания)

ХРАНЕНИЕ

- Хранить в свежем и сухом месте.
- Во время хранения кран должен быть полностью открытым для предотвращения повреждения герметичных гнезд.

ТЕХ. ОБСЛУЖИВАНИЕ

- Для большей безопасности герметичности рекомендуется менять резиновые уплотнительные кольца не реже, чем через каждые 24 месяца и гнезда из ПТФЭ не реже, чем через каждые 48 месяцев. Периодичность тех. обслуживания зависит от типа использования.
- Периодически чистить поверхность крана для предотвращения скапливания пыли.

МЕРЫ ПРЕДОСТОРОЖНОСТИ

Перед проведением любой операции по ТО или демонтажа: дождаться охлаждения труб, клапанов и жидкостей, сбросить давление и слить жидкость из клапана и труб при наличии токсичных, коррозионных, горючих или едких жидкостей. Жидкости с температурой выше 50°C и ниже 0°C могут привести к травмированию.

УСТАНОВКА

- Обращаться осторожно. Кран должен устанавливаться в открытом или закрытом положении.
- Разместить кран между фланцами трубы и вставить уплотнения между фланцами крана и фланцами трубы. Проверить, что уплотнения расположены правильно.
- Расстояние между контрфланцами должно быть равно монтажному расстоянию крана. Не использовать болты контрфланцев для приближения труб. Болты должны затягиваться перекрестным методом.
- Фланцы не должны привариваться к трубам после установки крана.
- Гидравлические удары могут привести к повреждениям и поломке. Наклон, кручение и потеря соосности труб могут привести к чрезмерной нагрузке на кран после установки. Рекомендуется предупреждать их насколько возможно или использовать упругие муфты для амортизации.
- Во время нагрева с температуры воздуха до высокой рабочей температуры жидкость между корпусом и шариком (при открытом кране) или в проходе шарика (при закрытом кране) расширяется и может повредить шарик и гнезда. Рекомендуется выполнить движение открытия и закрытия во время нагрева (например, при 40-60°C). Для этой операции имеются специальные краны со сливом.
- При отрицательной температуре жидкость между корпусом и шариком может замерзнуть и привести к неустранимым повреждениям. Если имеется риск попадания крана в такие условия, рекомендуется теплоизолировать кран.
- Рекомендуется периодически выполнять движения ручкой шарового крана во избежание отложения материалов на шарике и гнездах.

Процедура опломбирования

