

Погружные электронасосы

 Грязная вода

 В быту



РАБОЧИЙ ДИАПАЗОН

- Производительность до **400 л/мин** (24 м³/ч)
- Напор до **11 м**

ЭКСПЛУАТАЦИОННЫЕ ОГРАНИЧЕНИЯ

- Глубина погружения до **5 м**
(с кабелем электропитания соответствующей длины)
- Температура жидкости до **+40 °C**
- Прохождение твердых частиц во взвешенном состоянии до **40 мм**
- Минимальный уровень осушения **50 мм**
- Минимальный уровень погружения при непрерывном режиме работы **240 мм**

ИСПОЛНЕНИЕ И НОРМЫ БЕЗОПАСНОСТИ

- Кабель питания длиной 5 м
- Внешний поплавковый выключатель для однофазных версий

EN 60335-1
IEC 60335-1
CEI 61-150

EN 60034-1
IEC 60034-1
CEI 2-3



СЕРТИФИКАЦИЯ

Сертифицированная система менеджмента DNV
ISO 9001: Система менеджмента качества
ISO 14001: Экологический менеджмент



ОБЛАСТИ ПРИМЕНЕНИЯ И УСТАНОВКА

Насосы **ZX** рекомендуются для дренажа сточных вод в бытовом секторе, для отвода загрязненной воды, в том числе при присутствии в взвеси твердых частиц размером до Ø 40 мм. Отличаются простотой монтажа и надежностью работы в автоматическом режиме при использовании в стационарном варианте.

ИСПОЛНЕНИЕ ПО ЗАКАЗУ

- Электронасосы с кабелем питания длиной 10 м.
 - ➔ N.B.: Кабель электропитания длиной 10 м обязателен при эксплуатации вне помещений в соответствии со стандартом EN 60335-2-41
- Однофазные электронасосы без поплавкового выключателя
- Другое напряжение питания или частота 60 Гц

ГАРАНТИЯ

2 года в соответствии с нашими общими условиями продажи

РАБОЧИЕ ХАРАКТЕРИСТИКИ И ТЕХНИЧЕСКИЕ ДАННЫЕ

50 Гц n= 2900 об/мин

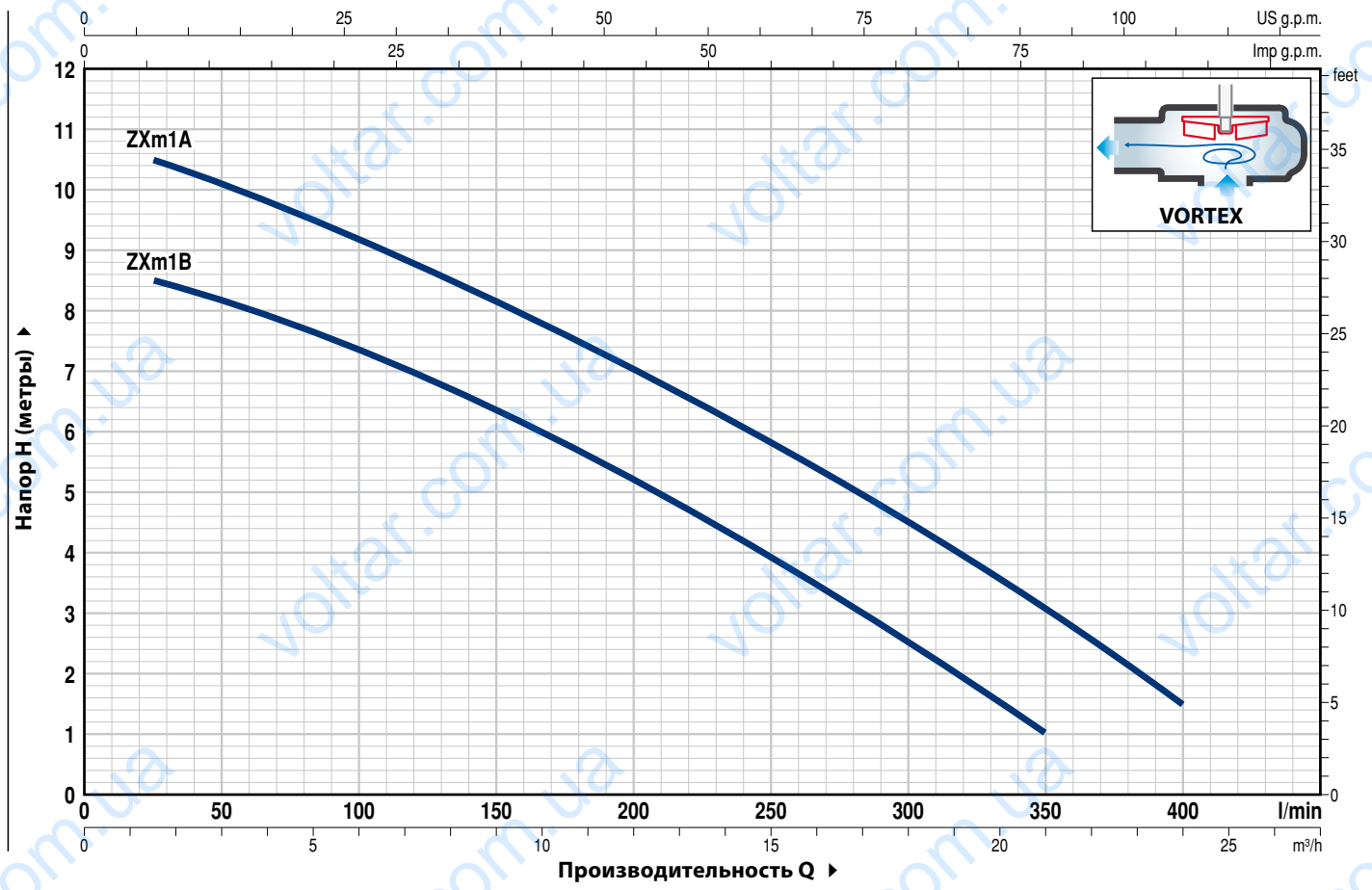

ТИП Однофазный	МОЩНОСТЬ (P ₂)		Q	Flow Rate (Q)													
	кВт	л.с.		м³/ч	0	1,5	3,0	4,5	6,0	9,0	12,0	15,0	18,0	21,0	24,0		
			л/мин	0	25	50	75	100	150	200	250	300	350	400			
ZXm 1B/40	0,50	0,70	H метры	9	8,5	8,3	8	7,5	6,5	5,2	4	2,5	1				
ZXm 1A/40	0,60	0,85		11	10,5	10	9,5	9,2	8,2	7	5,7	4,3	2,8	1,5			

Q - Производительность H - Общий манометрический напор

Допустимое отклонение характеристик насосов соответствует классу 3B согласно EN ISO 9906.

ПОЗ. КОМПОНЕНТ КОНСТРУКТИВНЫЕ ХАРАКТЕРИСТИКИ

1	КОРПУС НАСОСА	Чугун, патрубок с резьбой согласно ISO 228/1
2	ОСНОВАНИЕ НАСОСА	Нержавеющая сталь AISI 304
3	РАБОЧЕЕ КОЛЕСО	Тип VORTEX, технополимер
4	КОЖУХ ДВИГАТЕЛЯ	Нержавеющая сталь AISI 304
5	КОРПУС ДВИГАТЕЛЯ	Сталь
6	ВАЛ ДВИГАТЕЛЯ	Нержавеющая сталь EN 10088-3 - 1.4104

7 ДВОЙНОЕ УПЛОТНЕНИЕ ВАЛА

Уплотнение Тип	Вал Диаметр	Материалы		
		Неподвижное кольцо	Вращающееся кольцо	Эластомер
STA-12R	Ø 12 мм	Керамика	Графит	NBR

8	САЛЬНИК	Ø 12 x Ø 22 x H 6 мм
---	----------------	----------------------

9	ПОДШИПНИКИ	6201 ZZ / 6201 ZZ
---	-------------------	-------------------

10 КОНДЕНСАТОР

Электронасос	Емкость
Однофазный	(230 В или 240 В)
ZXm 1B/40	12,5 µF 450 В
ZXm 1A/40	16 µF 450 В

11 ЭЛЕКТРОДВИГАТЕЛЬ

ZXm: однофазный 230 В - 50 Гц
с тепловой защитой, встроенной в обмотку

- изоляция класса F,
- степень защиты IP X8

12 КАБЕЛЬ ЭЛЕКТРОПИТАНИЯ

Тип H07 RN-F, с вилкой Schuko
Стандартная длина 5 метров

13 ВНЕШНИЙ ПОПЛАВКОВЫЙ ВЫКЛЮЧАТЕЛЬ

(только для однофазных версий)

14 ШТУЦЕР

Ø 50 мм

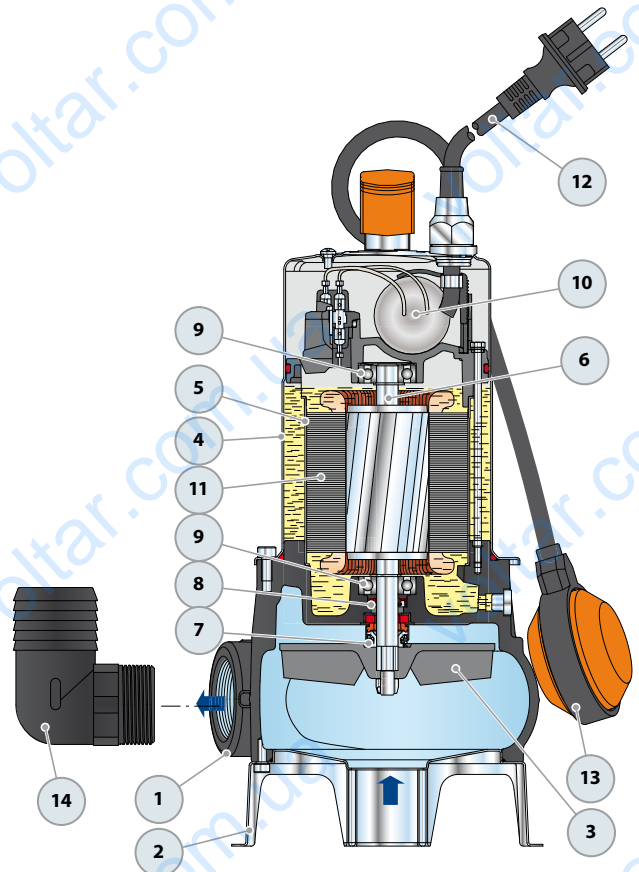

РАЗМЕРЫ И ВЕС

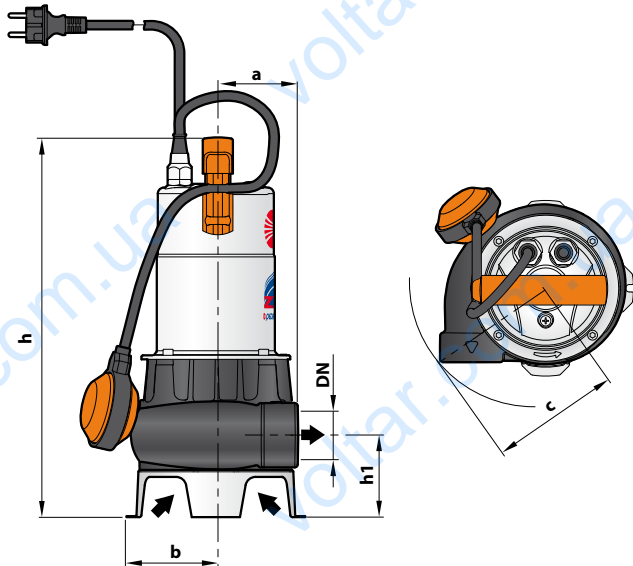

Типовая схема монтажа

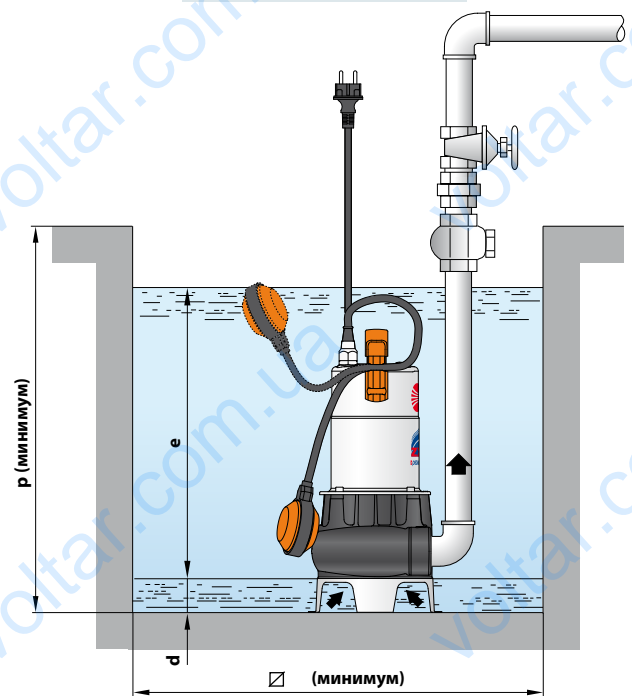

ТИП	ПАТРУБОК	Прохождение твердых частиц во взвешенном состоянии	РАЗМЕРЫ, мм									кг	
			a	b	c	h	h1	d	e	p	∅		
Однофазный	DN												1~
ZXm 1B/40	1½"	∅ 40 мм	75	87	130	378	82	50	регулir.	450	450	11,5	
ZXm 1A/40												11,9	

ПОТРЕБЛЯЕМЫЙ ТОК

ТИП	НАПРЯЖЕНИЕ	
	230 В	240 В
ZXm 1B/40	3,3 А	3,2 А
ZXm 1A/40	4,5 А	4,4 А

ПАЛЛЕТИЗАЦИЯ

ТИП	Перевозка автотранспортом
ZXm 1B/40	60
ZXm 1A/40	60