

# Распределительные гребенки Поколение 7

Технический паспорт и  
инструкция по монтажу

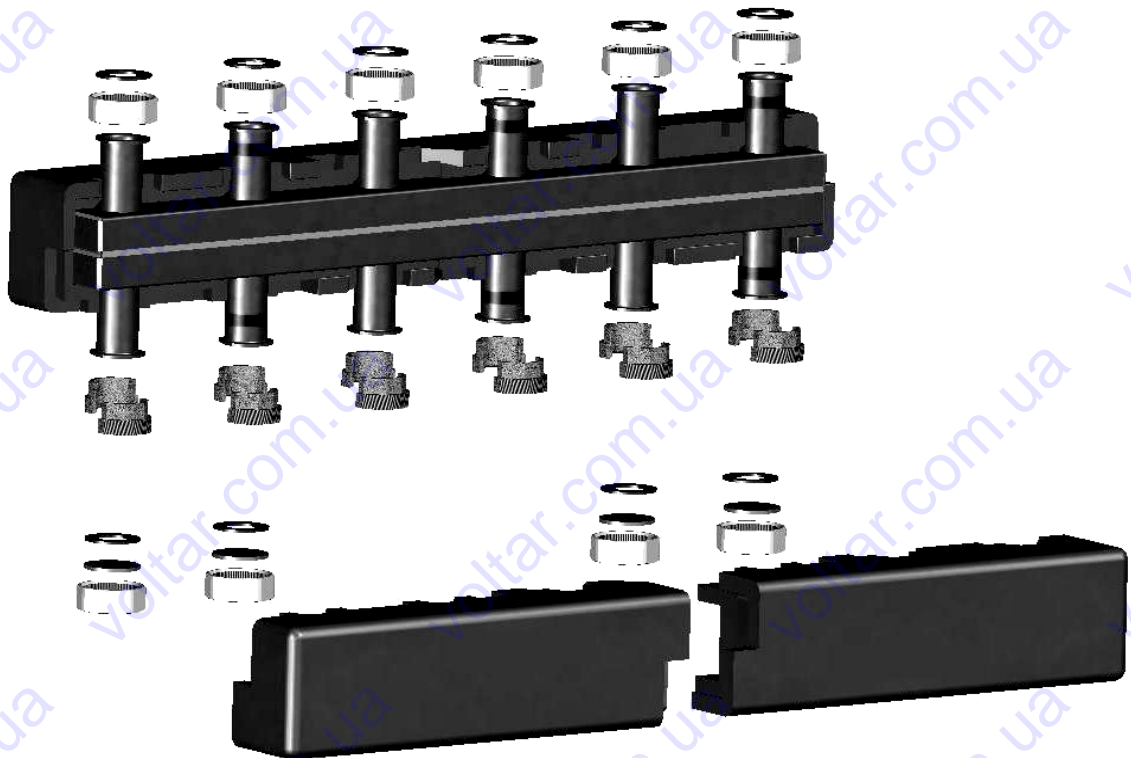

## 1. Назначение изделия

1.1. Распределительные гребенки Поколения 7 предназначены для распределения теплоносителя, поступающего из нагревателя(котла), между контурами. Без смешения между линиями подачи и обратной линией.

1.2 Существуют модификаций с 2(3), 3(5), 4(7) выходами на контуры потребителей из черной стали. И для 2(3), 3х контуров потребителей из нержавеющей стали. В скобках указано количество контуров с учётом задействованных нижних подключений.

## 2. Технические характеристики

Распределительные коллекторы с полным термогидравлическим разделением подающей и обратной линий. Из черной стали с лаковым покрытием, либо из нержавеющей стали в блочной негорючей термоизоляции. Расположение осей подающего и обратного патрубков сверху и снизу соответствуют.

Верхние подключения 1 1/2“ НГ, с плоским уплотнением EPDM для подключения насосных групп.

Нижние центральные подключения 1 1/2“ НР под плоское уплотнение.

Остальные нижние подключения 1 1/2“ НР заглушены 1 1/2“ НГ.

Для отопительных систем, мощностью до 85 кВт при  $\Delta T=25$  К.

Теплоноситель: Вода или пропиленгликоль до 40%

Технические характеристики	
Расход	до 3 м <sup>3</sup> /час
Верхн. подключение	1 1/2” НГ, подача справа
Нижн. подключение	1 1/2” НР (плоское уплотнение)
Межосевое расстояние	125 мм
Максимальная температура	110 °С
Класс давления	PN 6
Расчётная мощность при $\Delta T=25$ К $\Delta T=20$ К	85кВт 70кВт
Габаритные размеры	См. рис. 1 -5
Монтаж	на стене с помощью кронштейнов
Расположение	горизонтально

Габаритные размеры распределительных гребенок из чёрной стали:

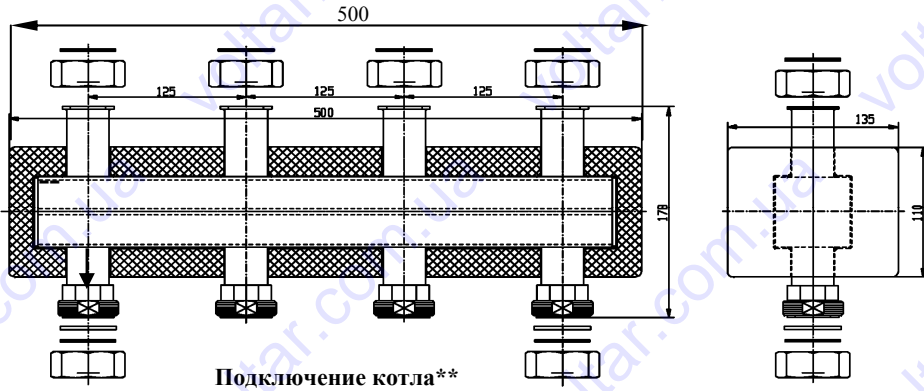

Линия подачи отмечена  
красной полосой!

Рис.1 Коллектор до 2(3)\* отопительных контуров. Арт 66301.2



Рис.2 Коллектор до 3(5)\* отопительных контуров. Арт 66301.3



Рис.3 Коллектор до 4(7)\* отопительных контуров. Арт 66301.4

\* Указано количество верхних контуров, в скобках максимальное количество, учитывая задействованные нижние.

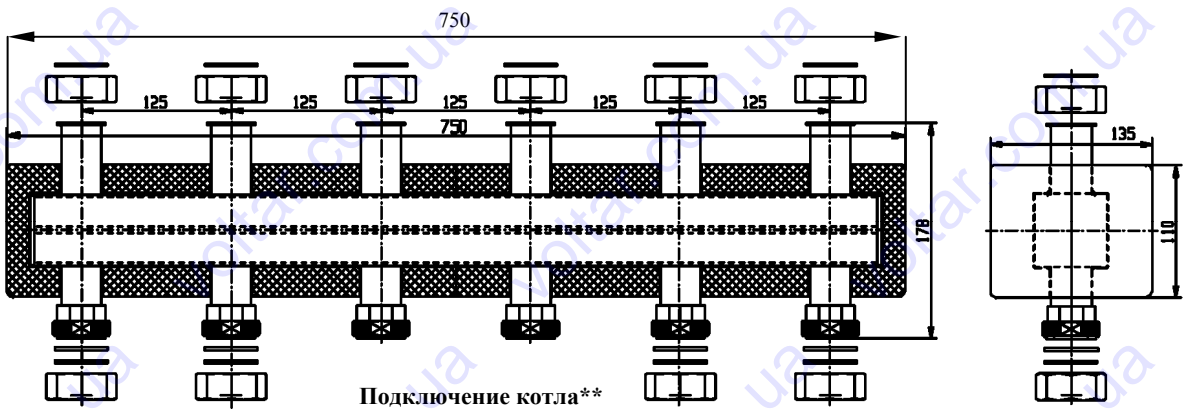
Габаритные размеры распределительных гребенок из нержавеющей стали:

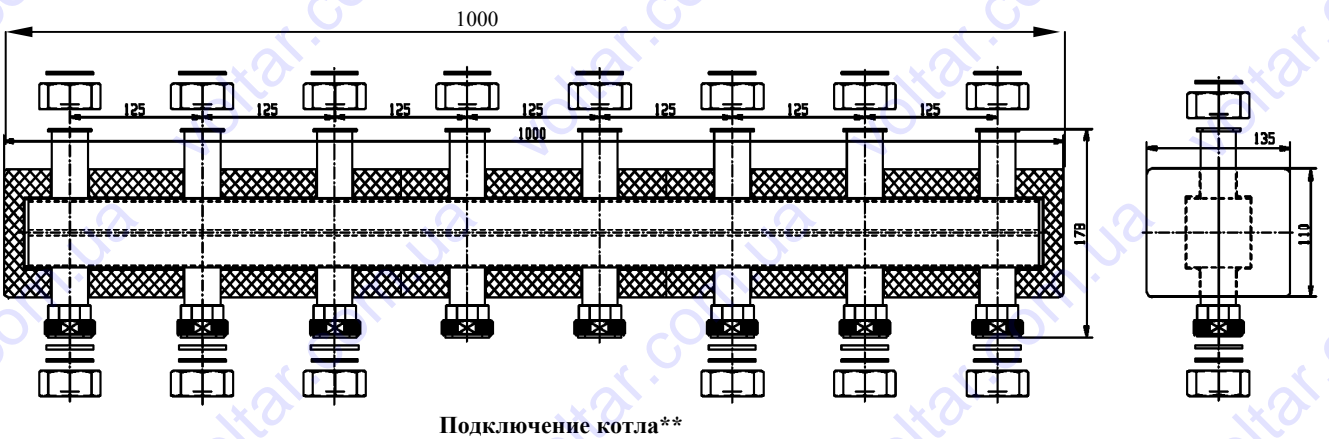
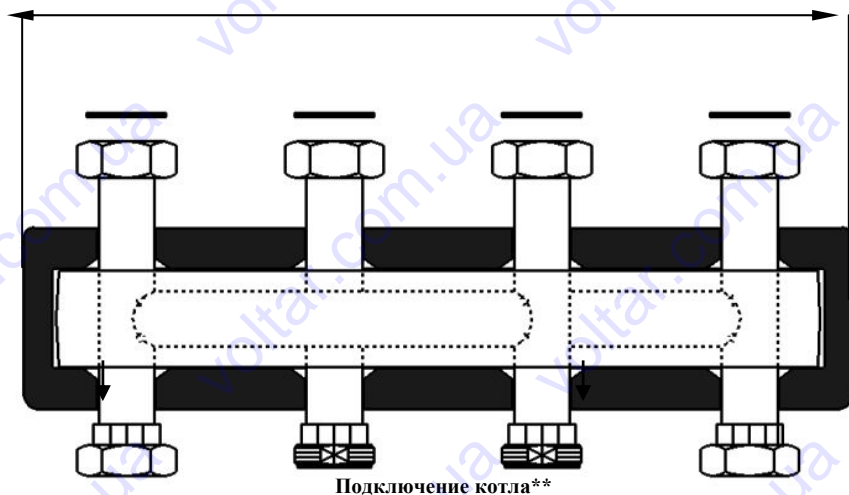

**Рис.4 Коллектор до 2(3)\* отопительных контуров, нержавеющая сталь  
Арт 66306.1D**

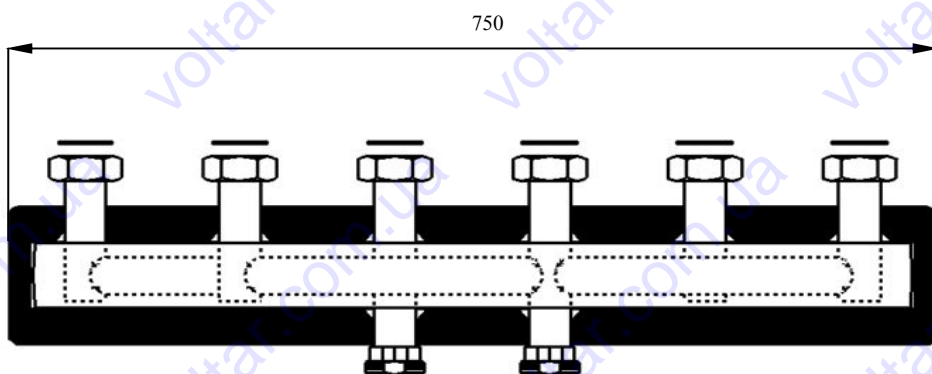

**Рис.5 Коллектор до 3 отопительных контуров, нержавеющая сталь  
Арт 66301.41D**

\* Указано количество верхних контуров, в скобках максимальное количество, учитывая задействованные нижние.

\*\* При заводской поставке, возможно изменять патрубки подключения к котлу путем переноса заглушек. При этом необходимо соблюдать подающий и обратный патрубки.

### **3. Комплект поставки**

Распределительные гребенки Поколения 7 поставляются в собранном виде, опрессованные на заводе, с упаковкой и документацией на русском языке. В комплект поставки входит:

Комплект поставки. Распределительные системы.	
Наименование	Количество
Распределительная гребенка , шт.	1
Паспорт, шт	1
Съёмная ЕРР изоляция, шт.	1
Комплект накидных гаек, уплотнений, заглушек.	1

#### 4. Устройство и работа

4.1. Распределительные гребенки Поколения 7 предназначены для разделения потока теплоносителя идущего от контура нагревателя (котла) между контурами потребителей . Комплект рассчитан на работу при максимальном давлении 6 бар и температуре теплоносителя 110<sup>0</sup>С. Подключение к контуру нагревателя(котла), 1 1/2” наружная резьба, при поставке располагается снизу по центру. Подключение к контуру потребителя , 1 1/2” НГ (сверху); 1 1/2” НР или НГ(в зависимости от удобства монтажа) снизу.

4.2. Теплоноситель поступает от контура нагревателя(котла). Попадая в распределительную гребенку, теплоноситель перераспределяется по контурам. Далее теплоноситель собирается в обратную камеру распределителя и направляется в нагреватель (котёл).

#### 5. Размещение и монтаж

5.1. Распределительные гребенки Поколения 7 могут устанавливаться только в помещениях с положительной температурой. Монтаж и пуск в эксплуатацию должен быть осуществлен специализированной фирмой. Перед запуском должна проводиться опрессовка – проверить систему на утечки в местах соединений. В качестве теплоносителя применять воду или пропиленгликолевую смесь с концентрацией гликоля до 40%.

##### 5.2. Монтаж коллектора на стене.

Монтаж осуществляется на стене с помощью кронштейнов (арт 66337.3), поставляемых отдельно(рис 6), строго в горизонтальном положении, при этом линия подачи должна быть справа.

При монтаже насосных групп на распределительный коллектор Майбес обратите внимание, что линии подачи коллектора отмечены красной полосой сверху и снизу коллектора.

При монтаже распределителей 66301.3 и 66301.4 с подключениями насосных групп к нижним отводам следует устанавливать 2 комплекта кронштейнов.



Рис 6

##### 5.3 Подключение насосных групп к нижним отводам распределительно гребенки.

Для установки насосных групп Поколения 7 на нижние отводы требуется первоначальная подготовка отводов, для этого:

- 1) Открутить накидную гайку, и извлечь из неё заглушку
- 2) Снять 2 «сухарика» с освобождённого отвода гребенки

3) Перевернуть накидную гайку и благодаря подрезанным фланцам на гребенке, одеть накидную гайку на освободившийся отвод, при этом накидная гайка должна смотреть резьбой от гребенки

После этого возможно монтировать насосные группы к нижним отводам, принимая во внимание следующее:

**При монтаже насосных групп снизу нужно учитывать, что при развороте меняются местами подающая и обратная линии. При этом чтобы согласовать отводы распределителя и насосных групп по направлению движения теплоносителя нужно сместить группы снизу на 1. В случае применения насосных групп МК и УК возможно сделать следующее:**

1) Для групп МК - заказать группу с левым исполнением линии подачи.

2) Для групп УК - поменять местами подающую и обратную линию.

**Внимание: При монтаже обращайтесь внимание, чтобы подающая и обратная линии на насосной группе и на распределительной гребенке совпадали.**

#### **5.4 Подключение контура котла к другим нижним отводам.**

При поставке, для контура котла предназначены нижние центральные отводы (1 1/2" НР).

При необходимости для котлового контура могут быть использованы другие отводы. Для этого требуется:

1) Открутить накидные гайки с заглушками в отводах, планируемых для подключения котлового контура.

2) Установить накидные гайки с заглушками на первичные котловые отводы

3) Подключить котловой контур к освобождённым отводам.

**Внимание: При монтаже обращайтесь внимание, чтобы подающая и обратная линии на котловом контуре и на распределительной гребенке совпадали.**

## **6. Требования безопасности**

### **6.1 Осторожно. Высокая температура. Риск ожога.**

6.2 Все действия по обслуживанию и монтажу должны проводиться квалифицированным персоналом.

6.3 Регулярно производите техническое обслуживание оборудования для обеспечения его нормальной работы, не менее чем 1 раз в год совместно с сервисным обслуживанием котельного оборудования.

6.4 При возможности замерзания необходимо обеспечить защитой от замерзания или полностью слить воду из контура.

## **7. Правила хранения, транспортирования и утилизации**

7.1 Распределительная гребенка должна храниться в закрытом помещении, в условиях, исключающих возможность воздействия солнечных лучей, влаги, резких колебаний температуры. Температура окружающего воздуха при хранении от 1°C до 40°C и относительной влажности воздуха не более 80 % при 25°C.



7.2. Транспортирование допускается производить любым видом транспорта на любые расстояния. Условия транспортирования в части воздействия климатических факторов - по группе условий хранения 3 по ГОСТ 15150-69.

7.3. Изделие не содержит драг/металлов, вредных веществ и компонентов и подлежит утилизации после окончания срока эксплуатации.

## **8. Гарантия производителя.**

8.1. Изготовитель гарантирует нормальную работу распределительных гребенок при условии соблюдения правил эксплуатации и хранения.

8.2. Гарантийный срок эксплуатации 24 месяца с даты ввода в эксплуатацию, но не более 27 месяцев с даты отгрузки со склада.

8.3. Изготовитель обязуется в течение гарантийного срока эксплуатации безвозмездно исправлять дефекты изделия или заменять его, если дефекты не возникли вследствие нарушения покупателем правил пользования изделием или его хранения. Гарантийный ремонт осуществляет предприятие-изготовитель или его представитель.

8.4. Изготовитель не принимает претензии за некомплектность и механические повреждения, несоблюдения требований настоящего паспорта, попадание вовнутрь посторонних предметов, веществ, жидкостей, наличия следов самостоятельной разборки, ремонта или доработок, стихийных бедствий, пожаров.

**Производитель оставляет за собой право на внесение технических изменений.**

## 9. Гарантия

Наименование изделия			
Артикул изделия			
Заводской номер изделия (наклейка/штамп на корпусе) *заполняется при монтаже			
Дистрибьютор/Дилер/Партнер	дата	Подпись/расшифровка	печать
Отметка о продаже через розничную сеть	дата	Подпись/расшифровка	печать
Отметка о вводе в эксплуатацию	дата	Подпись/расшифровка	печать

Гарантийный срок на оборудование составляет 24 месяца с даты ввода в эксплуатацию, но не более 27 месяцев с даты продажи, указанной в накладной.

Условием предоставления гарантии является наличие товарной накладной на оборудование.

При возникновении гарантийного случая покупатель предоставляет следующий перечень документов:

1. Акт в произвольной форме с описанием дефекта
2. Качественную фотографию места дефекта (2-3 ракурса).
3. Описание рабочих параметров системы (температура, давление, рабочая жидкость)
4. Накладную на оборудование
5. Настоящий гарантийный талон.

Регламент рассмотрения гарантийного случая.

Перечисленные выше документы направляются в адрес розничного продавца или официального Дистрибьютора/Дилера/Партнера компании «Майбес РУС» в зависимости от того, через какую организацию была произведена окончательная покупка оборудования. Процесс рассмотрения случая при необходимости участия ООО «Майбес РУС» занимает не более 7 рабочих дней с момента:

1. Предоставления пакета документов и фотографий
2. Поступления оборудования на склад ООО «Майбес РУС» при невозможности оценить дефект по п.1

Срок службы оборудования составляет не менее 15 лет непрерывной эксплуатации при условии соблюдения требований завода-изготовителя.