



**kratki.pl**

kominki • kratki • akcesoria

## Żeliwne Piece wolnostojące



Instrukcja obsługi i karta gwarancyjna

Freestanding Cast Iron Stoves/User Manual and Warranty Card (EN)



Чугунные печи-камины/Руководство по эксплуатации и гарантийные обязательства (RU)



Samostatné zliatinové krby/Návod na použitie a Záručný list (SK)



Μαντεμένιες τζακόςομπες/Εγχειρίδιο Χρήσης και Κάρτα εγγύησης (GR)



Autonominės ketaus krosnelės/Naudotojo vadovas ir garantinė kortelė (LT)



Malmkamin/Kasutus - ja paigaldusjuhend (EE)



**UWAGA!** Aby zapobiec ryzyku pożaru, to urządzenie musi być zainstalowane zgodnie z obowiązującymi normami i regulami technicznymi, o których mowa w instrukcji. Jego montaż musi być wykonany przez profesjonalistę lub osobę wykwalifikowaną. Urządzenie jest zgodne z normą EN 13240 i posiada certyfikat CE.

Zawsze należy przestrzegać przepisów obowiązujących w miejscu gdzie urządzenie jest instalowane. W pierwszej kolejności należy się upewnić czy przewód kominowy jest odpowiedni.

### Informacje ogólne

Urządzenie musi być zainstalowane zgodnie z obowiązującymi normami prawa budowlanego.

Piec musi być ustawiony w bezpiecznej odległości od wszelkich łatwopalnych produktów. Może zachodzić konieczność zabezpieczenia ściany i otaczających piec materiałów. Urządzenie musi stać na solidnej, niepalnej podstawie. Komin musi być szczelny, a jego ścianki gładkie, przed podłączeniem powinien być oczyszczony z sadzy i wszelkich zanieczyszczeń. Połączenie między kominem a urządzeniem, musi być szczelne i wykonane z niepalnych materiałów, zabezpieczone przed utlenianiem (emaliowana lub stalowa rura kominowa). Jeśli komin wytwarza słaby ciąg należy rozważyć ułożenie nowych przewodów. Ważne jest również, by komin nie wytwarzał nadmiernego ciągu, należy wtedy zainstalować stabilizator ciągu w kominie. Alternatywą są też specjalne zakończenia kominu regulujące siłę ciągu. Kontrolę przewodu kominowego należy zlecić mistrzowi kominarskiemu, a ewentualne przeróbki mogą być wykonane przez uprawnioną firmę, tak by zostały spełnione wymogi zawarte w PN-89/B-10425.

### Przykłady łączenia z kominem

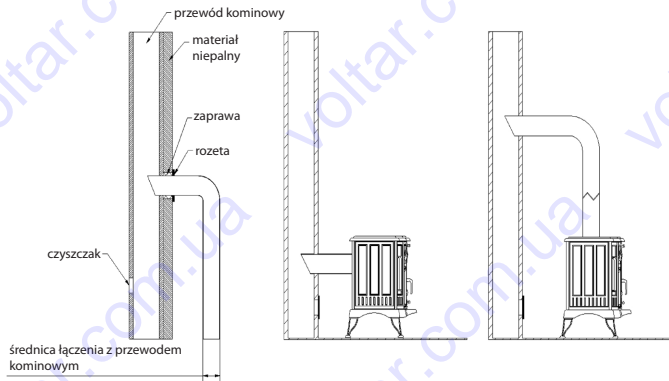

Piec wolnostojący powinien być ustawiony na niepalnym podłożu o odpowiedniej nośności.

W przypadku podłoża nieprzystosowanego do utrzymania ciężaru kozy należy podjąć odpowiednie przedsięwzięcia poprawiające nośność podłoża (np. użycie płyt rozkładających obciążenie na większej powierzchni). Piec wolnostojący powinien być podłączony do samodzielnego przewodu kominowego (spalinowego).

Piec wolnostojący do swojej pracy zużywa powietrze, dlatego wymagane jest zapewnienie odpowiedniej wentylacji pomieszczenia, w którym zainstalowano urządzenie. Kratki wlotowe systemu wentylacyjnego powinny być zabezpieczone przed samoczynnym zamykaniem.

## Pierwsze rozpalenie

### UWAGA!

- przy pierwszych rozpalaniach urządzenie powinno funkcjonować na biegu zwolnionym, co ma umożliwić częściom normalną dyatację
- klamki i inne uchwyty są ciepłe podczas działania pieca

**Gryzący dym i ostry zapach wydobywające się z ogrzewacza pomieszczeń podczas pierwszych rozpalai nie są powodem do niepokoju – zjawisko to wywołane jest przez wypalanie się farby (polimeryzację farby) na różnych częściach urządzenia.**

Przed pierwszym rozpaleniem należy usunąć wszystkie naklejki lub części wyposażenia, znajdujące się w popielniku lub palenisku. Podczas pierwszego palenia w piecu należy utrzymywać minimalną temperaturę oraz nieco uchylić drzwiczki (ok. 1-2 cm), aby materiał uszczelniający połączył się z lakierem. Wszystkie materiały muszą powoli przystosować się do wysokiej temperatury. Podczas kilku pierwszych palai każdy piec wydziela nieprzyjemny zapach, spowodowany wypalaniem się farby. Zapach ten po krótkim czasie zniknie. Podczas wydzielania się zapachu należy zawsze wywietrzyć pomieszczenie, w którym znajduje się piec.

**Ważne:** Przed rozpaleniem osadzonego ognia należy dwa lub trzy razy rozpalic mały. To pozwoli konstrukcji pieca na właściwe osadzenie, a farbie na utwardzenie się. Nie należy całkowicie wypełniać paleniska drewnem, optymalna ilość opału to taka, która wypełni komorę spalania około 1/3 jej objętości. Przed dołożeniem drewna należy odczekać, aż płomień opadną, nie należy dokładać drewna na zbyt duży żar.

**Paliwo:** Ze względu na konstrukcję naszych urządzeń zalecany paliwem, które może być stosowane jest drewno: dąb, grab, jesion, buk, etc. Dopuszczalne jest także stosowanie brykietu węgla brunatnego. Najlepszym paliwem jest drewno sezonowane (przynajmniej rok w miejscu przewiewnym i suchym); w pociętych i połupanych polanach. Ze względu na zbyt gwałtowny zapłon nie doradza się stosowania drewna drzew iglastych. Świeże drewno lub źle wysuszone nie jest dobrym paliwem, ponieważ ma ograniczone właściwości energetyczne. Palenie takim drewnem może doprowadzić do większej emisji kreozotu osiadającego w przewodach spalinowych. W urządzeniach tego typu nie wolno palić: minerały (np.: węgiel), drewno tropikalne (np.: mahoń), produkty chemiczne lub substancje płynne, takie jak: olej, alkohol, benzyna, naftalina, płyt laminowanych, impregnowanych lub sprasowanych kawałków drewna związanych klejem, śmieci.

Jeżeli jest dopuszczalne inne paliwo, informacja będzie umieszczona na tabliczce znamionowej.

## Ogólny schemat piecyka wolnostojącego

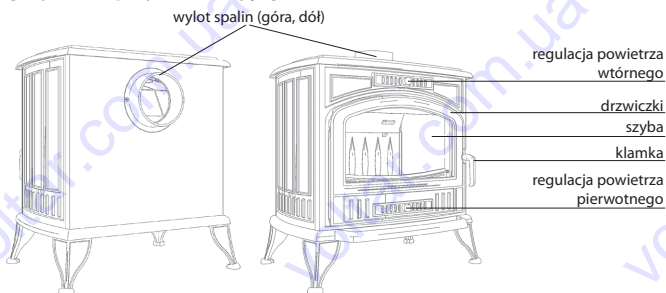

## Bezpieczeństwo

Podczas wszelkich czynności związanych z obsługą i eksploatacją pieca należy pamiętać, iż jego żelazne elementy mogą mieć wysoką temperaturę, w związku z czym do obsługi należy stosować

rękawice ochronne. Podczas eksploatacji i użytkowania pieca należy zachować zasady, które zapewniają podstawowe warunki bezpieczeństwa:

- zapoznać się z instrukcją obsługi wkładu kominowego i bezwzględnie przestrzegać jej postanowień;
- piec winien być zainstalowany i uruchomiony przez instalatora posiadającego stosowne uprawnienia;
- nie pozostawiać w pobliżu szyby pieca rzeczy wrażliwych na działanie temperatury, nie gasić ognia w palenisku wodą, nie eksploatować pieca z pękniętą szybą, w pobliżu pieca nie mogą znajdować się elementy łatwopalne;
- przedmioty wykonane z materiałów łatwopalnych, muszą znajdować się w odległości co najmniej 1,5 m od paleniska;
- nie dopuszczać dzieci w pobliżu pieca;
- wszelkie naprawy powierzać instalatorowi z uprawnieniami oraz stosować części zamienne producenta pieca;
- niedopuszczalne są jakiegokolwiek zmiany konstrukcji, zasad instalacji, użytkowania, bez pisemnej zgody producenta.

Ze względu na bezpieczeństwo użytkowania pieca, w czasie jego eksploatacji, zaleca się zdjęcie klamki.

#### **Określenie minimalnego ciągu kominowego dla nominalnej mocy cieplnej [Pa]:**

Wielkość ciągu kominowego winna wynosić:

- minimalny ciąg -  $6 \pm 1$  Pa;
- średni, zalecany ciąg -  $12 \pm 2$  Pa;
- maksymalny ciąg -  $15 \pm 2$  Pa.

#### **Wiadomości ogólne**

Podstawą poprawnego i bezpiecznego działania pieca jest właściwie czyszczony i konserwowany komin. Częstotliwość czyszczenia i konserwacji jest zależna od jego izolacji oraz od rodzaju używanego drewna. Stosowanie drewna nie sezonowanego o wilgotności większej niż 20% lub drewna drzew iglastych spowoduje ryzyko wystąpienia pożaru sadzy w kominie w związku z osadzeniem się grubej warstwy łatwopalnego kreozytu, który należy regularnie usuwać. Nieusunięta warstwa kreozytu wewnątrz wkładu kominowego niszczy uszczelnienie, jak również przyczynia się do powstania korozji. Części składowe pieca wolnostojącego wykonane z żeliwa: płyta górna, płyta dolna, ściana tylna, ściany boczne, ruszt lewy i prawy, futryna, drzwi, wylot spalin, pokrywa, noga, płotek, osłona tylna, osłona boczna, deflektor.

#### **Obsługa urządzenia**

- Zawsze stosować się do instrukcji obsługi
- Podczas pierwszych rozpalań dokładać tylko umiarkowane ilości drewna aby sprawdzić prawidłowe działanie całości instalacji. W ciągu kolejnych dni stopniowo zwiększać załadunki drewna
- nie używać urządzenia do spalania śmieci - odpadków
- używać tylko zalecanego paliwa - **patrz TABLICZKA ZNAMIONOWA** (na końcu instrukcji - parametry techniczne urządzenia)
- nie używać jeśli szyba jest rozbita lub pęknięta. Przed ponownym użyciem należy wymienić szybę. Najlepiej skontaktować się w tym celu ze sprzedawcą urządzenia. Przy okazji wymiany szyby zaleca się wymienić uszczelki szyby i drzwiczek. Nie należy przy tym zbyt mocno dokręcać śrub aby pozwolić na dyatację szyby.
- Po dłuższym okresie przestoju należy upewnić się czy przewód kominowy, rura łącząca i przepływy spalin w urządzeniu są drożne

#### **PARAMETRY TECHNICZNE**

**Patrz tabliczka znamionowa, pełna dokumentacja - [www.kratki.pl](http://www.kratki.pl).**

#### **Zasady konserwacji**

Sposób eksploatacji kominka oraz jakość drewna używanego do palenia mają zasadniczy wpływ na zjawiska zachodzące wewnątrz paleniska. W związku z tym istnieje konieczność okresowej kontroli i konserwacji pieca oraz elementów z nim współpracujących. Przed każdym sezonem grzewczym należy dokonać przeglądu i czyszczenia całego pieca.

Przed każdym sezonem grzewczym należy dokonać przeglądu i czyszczenia całego pieca. Należy zwrócić szczególną uwagę na stan uszczelek, wymienić je w razie konieczności.

W celu ograniczenia osadzania się kreozotu zaleca się czasowe ustawienie paleniska na maksymalne spalanie przy zamkniętych drzwiczkach.

Do czyszczenia kominia należy używać wyłącznie urządzeń przeznaczonych do tego celu.

Użytkownik zobowiązany jest do czyszczenia kominia zgodnie z obowiązującymi przepisami.

**UWAGA!** Farba żaroodporna nie jest odporna na wilgoć.

### **Usuwanie popiołu**

Regularne opróżnianie popielnika zapobiega wysypywaniu się popiołu na zewnątrz. Nie należy dopuszczać do tego, by popiół dotykał spodu rusztu (uniemożliwia to obieg powietrza koniecznego do spalania). Popiół należy przesypać do metalowego pojemnika zaopatrzonego w szczelną pokrywę.

### **Czyszczenie szyby**

Szyba nagrzewa się do wysokich temperatur, jej czyszczenie można wykonać jedynie przy wygaszonym piecu. Nie należy używać do tego celu środków ściernych. Szyba jest wykonana ze specjalnego szkła, wytrzymałego na działanie temperatury do 800 °C przy paleniu ciągłym. Drzwiczki należy każdorazowo zamykać przy pomocy klamki. Nie rozpalać ognia zbyt blisko szyby. Nie używać płynów łatwopalnych, tłuszczu lub innych nie stosownych preparatów ułatwiających rozpalenie. Ze względu na bezpieczeństwo użytkownika wkładu, w czasie jego eksploatacji, zaleca się zdjęcie klamki.

**UWAGA!** Powierzchnie ścierne zawiasów drzwiczek i mechanizmu zamykającego należy okazyjnie przesmarować smarem grafitowym.

### **WARUNKI GWARANCJI**

#### **Zakres gwarancji:**

Producent zapewnia sprawne działanie urządzenia zgodnie z warunkami techniczno - eksploatacyjnymi zawartymi w niniejszej gwarancji. Zastosowanie pieca, sposób podłączenia do instalacji oraz warunki eksploatacji muszą być zgodne z niniejszą instrukcją. Montażu urządzenia powinien dokonać specjalista z właściwymi uprawnieniami. Gwarancja obejmuje bezpłatną naprawę urządzenia w okresie 5 lat od daty zakupu. Roszczenia wynikające z gwarancji powstają z dniem zakupu urządzenia. Wygasają natomiast z upływem ostatniego dnia terminu gwarancji na dany produkt.

#### **Gwarancją nie są objęte:**

- ruszt i szyba;

- wady powstałe w wyniku: działania sił mechanicznych, zanieczyszczeń, przeróbek, zmian konstrukcyjnych, czynności związanych z konserwacją i czyszczeniem urządzenia, wypadków, działania czynników chemicznych, działania czynników atmosferycznych (odbarwienia itp.), niewłaściwego przechowywania, nieautoryzowanych napraw, transportu za pośrednictwem firmy spedycyjnej lub poczty, niepoprawnej instalacji urządzenia, niepoprawnej eksploatacji urządzenia.

W powyższych wypadkach roszczenia gwarancyjne zostają odrzucone.

**We wszystkich wkładach naszej produkcji zabronione jest stosowanie jako paliwa węgla.**

**Palenie węglem w każdym przypadku wiąże się z utratą gwarancji na palenisko. Klient zgłaszając w ramach gwarancji usterkę jest każdorazowo zobowiązany podpisać deklarację, iż nie używał do palenia w naszym wkładzie węgla oraz innych niedozwolonych paliw.**

**Jeżeli nastąpi podejrzenie stosowania w/w paliw kominiek będzie poddany ekspertyzie badającej obecność niedozwolonych substancji.**

**W przypadku, gdy analiza wykaże ich stosowanie klient traci wszelkie prawo gwarancyjne oraz jest zobowiązany pokryć wszystkie koszty związane z reklamacją (również koszty ekspertyzy).**

**Jeżeli jest dopuszczalne inne paliwo, informacja będzie umieszczona na tabliczce znamionowej.**

#### **Realizacja praw klienta następuje przez:**

- naprawę lub bezpłatną wymianę części uznanych przez producenta za wadliwe;

- usunięcie innych wad tkwiących w urządzeniu;

- pojęcie „naprawa” nie obejmuje czynności przewidzianych w instrukcji obsługi (konserwacja, czyszczenie), do których zobowiązany jest użytkownik we własnym zakresie;
- reklamacje ujawnione w okresie gwarancji będą usuwane przez producenta bezpłatnie w terminie 14 dni od daty zgłoszenia, pod warunkiem dostarczenia wraz z niesprawnym sprzętem prawidłowo wypełnionej niniejszej karty gwarancyjnej lub w przypadku jej braku - dowodu zakupu z datą sprzedaży reklamowanego wyrobu.

#### **Karta gwarancyjna jest ważna gdy:**

- została poprawnie wypełniona, zawiera datę sprzedaży, pieczętę i podpis;
- występuje zgodność daty zakupu na karcie gwarancyjnej z datą zakupu na paragonie czy kopii faktury.

#### **Dotatkowa opcja automatyczny system doprowadzenia powietrza - ASDP**

Oparty na bimetalu, samoregulujący się termostat zapewnia automatyczną regulację dopływu powietrza do paleniska, a co za tym idzie reguluje temperaturę spalania w piecu wolnostojącym.

Przed rozpaleniem należy ustawić kąt otwarcia termostatu na poziomie takim, aby był zapewniony swobodny przepływ powietrza do paleniska oraz otworzyć doloty powietrza w drzwiczkach i na froncie pieca.

Zalecane wstępne otwarcie termostatu (doświadczalnie) na poziomie 60% wówczas otrzymamy optymalną temperaturę spalania przy załadunku wsadu 3,5-4 kg drewna. Po rozpaleniu wsadu należy zamknąć doloty powietrza w drzwiczkach i na froncie pieca. Wraz ze wzrostem temperatury kominka, termostat zaczyna realizować swoją funkcję, stopniowo przysmkając się zaczyna ograniczać ilość powietrza w komorze spalania. Po osiągnięciu optymalnej temperatury 300°C dopływ powietrza zostanie znacznie ograniczony, co przekłada się na obniżenie temperatury pieca, aż do uzyskania minimalnej temperatury wymaganej do podtrzymania ognia. Kiedy temperatura spadnie poniżej 250°C rozpoczyna się proces automatycznego otwierania dolotu powietrza i następuje ponowne intensywniejsze palenie. W celu osiągnięcia wyższej temperatury spalania należy ustawić większy kąt otwarcia termostatu przed paleniem.

Dzięki zastosowaniu termostatu możemy ograniczyć ilość drewna potrzebnego do palenia o 30% w porównaniu z piecem nie wyposażonym w system automatycznego sterowania procesem spalania. Rozwiązanie to oprócz oszczędności w postaci mniejszego zużycia drewna podnosi komfort użytkowania kominka, nie ma potrzeby ciągłego doglądania i regulowania dopływu powietrza w drzwiczkach i na froncie pieca, aby utrzymać proces spalania na odpowiednim poziomie, termostat zrobi to za nas.

#### **CZĘŚCI ZAMIENNE**

Jeśli po wielu latach konieczna okaże się wymiana niektórych części skontaktuj się ze sprzedawcą lub z jakimkolwiek przedstawicielem naszej firmy.

Przy zamawianiu części zamiennych należy podać dane z tabliczki znamionowej znajdującej się z tyłu karty gwarancyjnej, którą należy zachować nawet po wygaśnięciu gwarancji.

Posiadając te dane oraz naszą dokumentację fabryczną sprzedawca będzie mógł w krótkim czasie dostarczyć wszystkie części zamienne i przystąpić do naprawy w granicach swoich kompetencji.

UWAGA: Pęknięcia jakie mogą wystąpić na płytach typu wermikulit są naturalne przy tego rodzaju materiale i nie wpływają na jego walory użytkowe.

UWAGA: Nie wolno stosować urządzeń wyciągowych w pomieszczeniu, w którym zainstalowany jest piec (według polskich przepisów).

#### **PRODUCENT**

KRATKI.PL odrzuca wszelką odpowiedzialność za szkody powstałe w wyniku wszelkich modyfikacji urządzenia i wszelkich modyfikacji pozostałej instalacji przez użytkownika.

W celu stałego polepszania jakości swoich produktów KRATKI.PL zastrzega sobie prawo do modyfikowania urządzeń bez wcześniejszego uprzedzenia.

**NOTE!** To prevent the risk of fire, the unit has to be installed in accordance with the applicable standards and technical rules indicated further in this user manual. Its installation should be carried out by professional and skilled workforce. The unit is EN 13240 compliant and CE certified.

**Always observe the laws applicable to the place of installation. First make sure that the flue is suitable.**

#### General

The unit has to be installed in accordance with applicable building standards. The stove has to be placed within a safe distance from all combustible products. It may be necessary to protect the wall and materials around the stove. The unit has to rest on a solid, non-inflammable foundation. The flue has to be tight, and its walls smooth; before connection, it should be cleaned of soot and all impurities. The connection between the flue and the unit has to be tight and made from non-inflammable materials and protected against oxidation (enamel or steel flue pipe). If the flue produces weak draught, a new piping system should be considered. It is also important that the flue do not produce excessive draught; a draught stabiliser should then be installed in the flue. Alternatively, special flue endings can also be used to control the strength of draught. You should have the flue pipe checked by a master chimney sweep, and modifications, if any, should be made by an authorised company so as to ensure compliance with PN-89/B-10425.

#### Flue connection examples

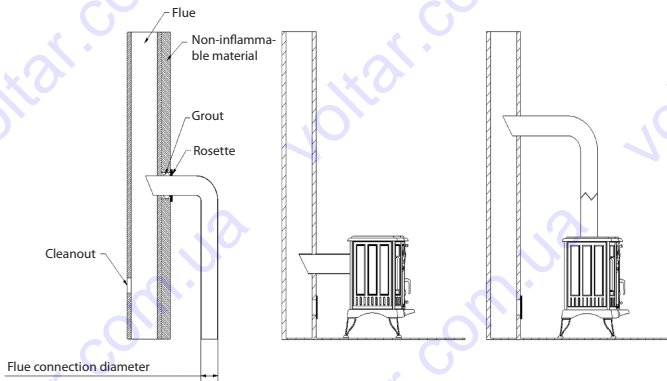

The freestanding stove should be placed on a non-inflammable foundation with a sufficient load-carrying capacity. If the foundation is not suitable for supporting the stove's weight, appropriate steps have to be taken to improve the load-carrying capacity of the foundation (e.g. use plates that distribute the load across a larger area). The freestanding stove should be connected to a self-dependent (exhaust gas) flue. The freestanding stove uses air for its operation, therefore it is necessary to ensure proper ventilation in the room where the unit is installed. The inlet gratings of the ventilation system should be protected against spontaneous closing.

## First Lighting

### NOTE!

- during the first lightings the unit should work in slow mode to allow normal expansion of its parts
- knobs and other handles are warm when the stove is operating

**Acrid smoke and burning smell issued from the room heater during the first lightings should not be of concern – this phenomenon is caused by the burning of the paint on various parts of the unit (paint polymerisation).**

All stickers and accessories should be removed from the ashpan and hearth before the first lighting. The minimum temperature should be maintained and the door should be set slightly ajar (approx. 1- 2cm) when the stove is lit for the first time so that the packing material could combine with the varnish. All the materials have to slowly adapt to high temperatures. During the first several lightings the stove produces an unpleasant smell caused by paint burning. So long as the smell is present, the room where the stove is installed should always be ventilated.

**Important:** Before lighting a big fire, you should try a small one for two or three times. This will help the stove structure to settle properly and the paint to become hardened. The hearth should not be entirely filled up with wood; the fuel amount is optimal when it fills up the combustion chamber up to approx. one-third of its capacity. Before stoking up the fire wait until the flames faint; do not put wood on the glowing embers when they are too hot.

**Fuel:** Considering how our equipment is designed, the recommended fuel that can be used is wood such as oak, hornbeam, ash and beech. Brown coal briquette can also be used. The best fuel is seasoned wood (seasoned in a well-ventilated and dry place for at least one year) in cut and split logs. Coniferous wood is not recommended as the ignition is too intense. Fresh or poorly dried wood is not a good fuel because of its limited energetic properties. Burning such wood can result in increased emission of creosote that collects in the flue pipes. Minerals (e.g. coal), tropical wood (e.g. mahogany), chemicals or liquid substances such as oil, alcohol, petrol, naphthalene, laminated or impregnated boards, compressed pieces of wood bound with glue or rubbish cannot be burnt in such equipment.

If another fuel is permitted, such information will be included in the rating plate.

## General Diagram of the Freestanding Stove

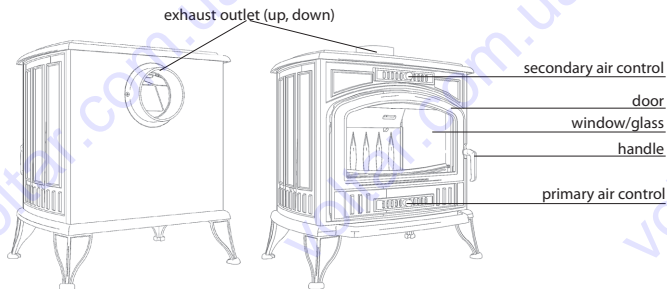



## Safety

Whenever you take any action with regard to the operation or maintenance of the stove, you should bear in mind that its cast iron components may be hot, so you should wear protective gloves. When operating or maintaining the stove, you should follow the rules that ensure basic safety conditions:

- read the instructions for use of the fireplace insert and strictly comply with its provisions;
- the stove should be installed and put into service by a properly qualified installer;
- not leave any objects vulnerable to temperature near the stove window, do not use water to extinguish the hearth fire, do not operate the stove when the glass is cracked and do not leave any combustible components near the stove;
- objects made from combustible materials have to be at least 1.5m away from the hearth;
- keep children away from the stove;
- have all repairs carried out by a qualified installer and use spare parts supplied by the stove's manufacturer;
- it is not allowed to make any modifications or change the installation or operation rules without the manufacturer's approval.

For the operational safety of the stove, it is recommended to remove its handle during operation.

## Determination of the minimum flue draught for the nominal thermal power [Pa]:

The flue draught should be as follows:

- minimum draught -  $6 \pm 1$  Pa;
- average recommended draught -  $12 \pm 2$  Pa;
- maksimal draught -  $15 \pm 2$  Pa.

## General

The flue has to be properly cleaned and maintained for the stove to work in a correct and safe way. How often it should be cleaned and maintained depends on how well the stove is insulated and which type of wood is used. The use of non-seasoned wood with a humidity of more than 20% or coniferous wood poses a risk of soot fire in the flue due to a thick layer of inflammable creosote, which should be removed on a regular basis. If not removed, the creosote layer inside the flue insert damages the packing and leads to corrosion. The components of the freestanding stove that are made from cast iron include: upper plate, lower plate, rear wall, side walls, left and right grates, door frame, door, exhaust outlet, lid, leg, fence, rear cover, side cover and deflector.

## Operation

- Always observe the user manual;
- During the first lightings use only moderate amounts of wood to ensure the proper operation of the entire system. Gradually increase wood batches on subsequent days;
- Do not use the unit to incinerate rubbish or waste;
- Use only the recommended fuel – **SEE THE RATING PLATE** (at the end of the user manual – technical parameters of the unit);
- Do not use the stove if the glass is broken or cracked. Replace the glass before reuse. You had better contact the unit's vendor for this purpose. It is recommended to replace the glass and door gaskets when replacing the glass. Do not tighten the screws too closely so that the glass could freely expand;
- After prolonged stoppage make sure that the flue, the connecting pipe and the exhaust system of the unit are open.

## Technical Parameters

See the rating plate, complete documentation – [www.kratki.eu](http://www.kratki.eu)

## Maintenance Rules

The way in which the fireplace is operated and the quality of the wood used for burning have a fundamental impact on the phenomena occurring inside the hearth. Therefore, it is necessary to check and maintain the stove and its components on a regular basis. Before each heating season you have to inspect and clean the whole stove.

Particular attention should be drawn to the condition of the gaskets; they should be replaced if necessary. To reduce creosote accumulation, it is recommended to set the hearth from time to time to the maximum combustion while leaving the door closed. To clean the flue, use only the equipment intended for this purpose. The user is obliged to clean the flue in accordance with applicable laws.

**NOTE!** Heat-proof paint is not resistant to humidity.

#### **Ash Removal**

The ash does not spill out if the ashpan is emptied on a regular basis. Do not allow the ash to touch the grate bottom (this prevents air flow that is necessary for combustion). The ash should be poured into a metal container with a tight lid.

#### **Glass Cleaning**

The glass heats up to high temperatures; it can be cleaned only when the stove is put out. Do not use abrasive materials for this purpose. The window is made from special glass that is resistant to temperatures of up to 800°C during continuous burning. Every time close the door using the handle. Do not light the fire too close to the glass. Do not use combustible liquids, fat or any other unsuitable products to facilitate lighting. It is recommended to remove the handle for the safety of the insert's user.

**NOTE!** From time to time lubricate the abrasive surfaces of the door hinges and the locking device with graphite grease.

### **WARRANTY TERMS AND CONDITIONS**

#### **Scope of Warranty:**

The manufacturer warrants the efficient operation of the unit in accordance with the technical and performance specifications contained in this warranty. The use of the stove, the way in which it is connected to the piping system and the operational conditions have to be as described in this user manual. The unit should be installed by a properly qualified professional. The warranty includes free repair of the unit within five years after its purchase. Warranty claims can be raised starting from the purchase date of the unit. They expire on the last day of a product's warranty period.

#### **The warranty does not include:**

- grate and glass;
- defects caused by mechanical forces, contamination, modifications, alterations, maintenance and cleaning of the unit, accidents, chemical agents, weather (discolorations, etc.), inappropriate storage, unauthorised repairs, transport with a forwarding company or by post, improper installation or operation of the unit.

Warranty claims will be rejected in the cases above.

**For all our inserts it is forbidden to use coal as a fuel. In each case firing coal invalidates the warranty for the hearth. When reporting a warranty defect the customer is obliged to sign a declaration that they have not burnt coal or any other unauthorised fuels in our insert. If the use of the said fuels is suspected, the fireplace will be examined for the presence of unauthorised substances. If the examination shows that such substances have been used, the customer loses all warranty rights and is obliged to pay all costs related to the complaint (including the cost of the examination). If another fuel is permitted, the relevant information will be included on the rating plate.**

#### **The customer can exercise their rights through:**

- free repair or replacement of parts recognised by the manufacturer as defective;
- elimination of any other defects found in the unit;
- the concept of 'repair' does not include the actions described in the user manual (maintenance, cleaning) which the user is obliged to take on their own;
- complaints raised within the warranty period will be processed by the manufacturer free of charge within 14 days after the complaint is reported provided that once properly completed this warranty card and if the card is not available, a receipt showing the purchase date of the product concerned,

is supplied together with the defective equipment.

**The warranty card is valid if:**

- it has been properly completed and shows the purchase date, seal and signature;
- the purchase date shown in the warranty card is the same as that shown on the receipt or a copy of the invoice.

**Automatic Air Supply System (ASDP) – System** The bimetal based, self-regulating thermostat automatically controls the supply of air to the hearth, and consequently controls the combustion temperature inside the freestanding stove.

Before lighting the stove set the opening angle of the thermostat so as to ensure free air flow to the hearth and open the air inlets in the door and on the stove front.

It is recommended to open the thermostat initially (through experimentation) at 60%; then you will obtain an optimal combustion temperature for a 3,5 - 4kg large batch of wood. Once the batch is lit close the air inlets in the door and on the stove front. As the temperature in the fireplace is growing, the thermostat starts to perform its function: while closing gradually, it reduces the amount of air in the combustion chamber. When the optimal temperature of 300°C is reached, air supply is largely reduced, resulting in the stove's temperature falling down until the minimum temperature necessary to maintain the fire is achieved. When the temperature drops below 250°C, air supply starts to be automatically opened and combustions becomes more intense once again. To obtain a higher combustion temperature, you should set a larger opening angle of the thermostat before lighting the stove.

When the thermostat is in place, you can reduce the amount of wood needed to burn by 30% as compared with the stove without an automatic combustion control system. In addition to wood savings, this solution improves the comfort of the stove's use; there is no need to keep checking and adjusting air supply in the door and on the stove front to maintain proper combustion: the thermostat will do this for you.

**SPARE PARTS**

If after many years some parts have to be replaced, please contact the vendor or any representative of our company. When ordering spare parts, please name the details from the rating plate shown on the reverse side of the warranty card, which should be retained even after the expiry of the warranty period.

Having these details and our factory documentation, the vendor will be able to supply all spare parts within a short time and proceed with repairs as part of their responsibilities. NOTE: Cracks that may occur in vermiculite boards are natural for this type of material and do not affect its utility values.

NOTE: Do not use any air exhaust equipment in the room where the stove is installed (as required by Polish laws).

**MANUFACTURER**

KRATKI.PL declines all liability for damage caused by the user's modifications of the unit and the remaining piping system. To continually improve the quality of its products, KRATKI.PL reserves the right to alter its equipment without prior notice.

**ВНИМАНИЕ!** Для предотвращения возгорания печь должна быть установлена в соответствии с применяемыми стандартами и техническими инструкциями, описанными далее в данном руководстве. Установка должна выполняться квалифицированными специалистами. Данное изделие соответствует стандарту EN 13240 (СТБ EN 13240-2009) и имеет сертификат СЕ.

Необходимо учитывать требования, предъявляемые к месту установки.  
Прежде всего, проверьте пригодность дымохода.

#### Основные требования

Изделие должно быть установлено в соответствии со строительными нормами. Печь должна находиться на безопасном расстоянии от горючих материалов. Стена и предметы вблизи от печи должны быть защищены. Печь должна размещаться на надежном невоспламеняемом основании. Дымоход должен быть герметичным, с гладкими стенками; перед подсоединением его необходимо очистить от сажи и любых загрязнений. Соединитель между дымоходом и печью должен быть уплотнен, выполнен из невоспламеняемых материалов и защищен от окисления (эмалированный или стальной соединительный патрубок). В случае плохой тяги необходимо заменить дымоход. Тяга не должна быть и слишком сильной; в этом случае в дымоходе следует установить регулятор тяги. Для регулировки тяги можно также использовать специальные насадки на трубу дымохода. Дымоход должен быть проверен опытным трубочистом; при необходимости любые изменения должны выполнять специалисты уполномоченной компании в соответствии с требованиями пожарной безопасности и обеспечения необходимой тяги в дымоходе.

#### Примеры подключения дымохода

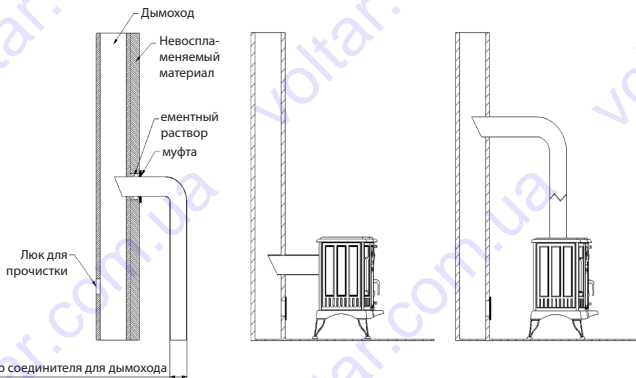

Диаметр соединителя для дымохода

Отдельно стоящая печь должна размещаться на невоспламеняемом основании достаточной несущей способности. Если основание не соответствует весу печи, то следует предпринять соответствующие меры для повышения несущей способности основания (например, использовать плиты, которые распределяют нагрузку по большей площади). Отдельно стоящая печь должна подключаться к отдельному дымоходу для отработанных газов.

Для горения печь использует воздух, поэтому в помещении, где она установлена, должна быть обеспечена соответствующая вентиляция. Воздухоприемные решетки вентиляционной системы должны быть защищены от случайного закрытия.

## Первый розжиг

### ВНИМАНИЕ!

- Во время первого розжига печь должна функционировать в медленном режиме, чтобы все ее компоненты могли нормально расшириться
- у растопленной печи ручки горячие

При первом розжиге не следует обращать внимание на едкий дым и запах гари – это происходит из-за обгорания краски на различных частях изделия (полимеризация краски).

Перед первым розжигом удалите все наклейки и вспомогательные предметы из зольника и топки. Разжигая печь впервые, поддерживайте минимальную температуру и держите дверцу немного приоткрытой (приблизительно 1–2 см), чтобы изоляционный материал соединился с лаком. Материалы постепенно адаптируются к высоким температурам. При первых розжиге от печи будет исходить неприятный запах вследствие обгорания краски. До тех пор пока запах не уйдет, помещение, в котором стоит печь, нужно интенсивно проветривать.

**Важно:** Прежде чем разжигать сильный огонь, нужно несколько раз развести слабый. Это позволит краске затвердеть, а компонентам печи - принять правильное положение. Не следует полностью заполнить топку дровами; оптимальное количество топлива занимает примерно третью часть объема камеры сгорания. Прежде чем подбрасывать топливо, дождитесь, пока пламя ослабеет; не кладите дрова на слишком горячие угли.

**Топливо:** С учетом конструкции данного изделия в качестве топлива рекомендуется использовать древесину дуба, граба, ясеня и бука. Подходят и брикеты бурого угля. Наилучшим топливом является сухая древесина (выдержанная в течение года в хорошо проветриваемом сухом месте) в виде пиленых или колотых дров. Хвойные породы нежелательны, так как они горят слишком интенсивно. Сырая древесина не годится из-за недостаточной энергетической емкости. При ее горении может выделяться много креозота, который собирается на трубах дымохода. В этой печи нельзя сжигать минералы (например, уголь), тропические породы дерева (например, красное дерево), химикаты или жидкие вещества, в том числе масло, спирт, бензин, нафталин, ламинированные или пропитанные доски, прессовано-импрегнированную древесину, а также мусор.

Дополнительные разрешенные виды топлива перечислены в таблице технических данных.

### Принципиальная схема отдельно стоящей печи

выпускное отверстие для отработанного газа (вверх, вниз)

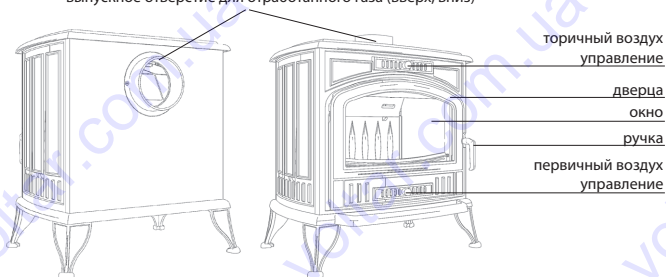

### Безопасность

При выполнении каких-либо действий с печью и при ее техническом обслуживании помните, что чугунные компоненты печи могут быть горячими, поэтому нужно надевать защитные перчатки. При работе с печью, а также при ее техническом обслуживании следуйте правилам,

которые обеспечивают соблюдение основных требований безопасности:

- прочтите инструкции по использованию данной топки и неукоснительно выполняйте все указания
- печь должна устанавливаться и вводиться в эксплуатацию квалифицированным специалистом;
- не оставляйте вблизи от окна печи предметы, чувствительные к воздействию теплового излучения; не гасите огонь в топке водой, не разжигайте печь, если стекло разбито; и не оставляйте вблизи от печи легковоспламеняющиеся предметы;
- изделия из легковоспламеняющихся материалов должны находиться на расстоянии не менее 1,5 м от топки;
- не позволяйте детям находиться около печи;
- ремонтные работы должны выполняться квалифицированным специалистом с использованием запасных частей, поставляемых производителем печи;
- без разрешения производителя запрещается производить какие-либо модификации, изменять правила установки или эксплуатации.

Для эксплуатационной безопасности печи рекомендуется на время работы снимать ручку.

#### **Определение минимальной тяги в дымоходе для номинальной тепловой мощности [Па]:**

Тяга в дымоходе должна быть:

- минимальная тяга -  $6 \pm 1$  Па;
- рекомендованная обычная тяга -  $12 \pm 2$  Па;
- максимальная тяга -  $15 \pm 2$  Па.

#### **Основные требования**

Для правильной и безопасной работы печи дымоход нужно тщательно вычищать и поддерживать в рабочем состоянии. Частота очистки и проведения технического обслуживания зависит от качества изоляции печи и от используемой древесины. Применение сырой древесины с влажностью выше 20 % или хвойных пород может привести к появлению искр в дымоходе из-за толстого слоя негорючего креозота, который нужно регулярно удалять. Если это не делать, то слой креозота внутри дымохода повредит изоляцию, что приведет к коррозии.

Из чугуна выполнены следующие компоненты печи: верхняя плита, нижняя плита, задняя стенка, боковые стенки, левая и правая решетки, рама дверцы, дверца, выпускное отверстие для отработанного газа, крышка, ножки, ограждение, задняя крышка, боковая крышка и дефлектор.

#### **Эксплуатация**

- Изучите руководство по эксплуатации
- При первых розжигах кладите немного дров, чтобы убедиться, что система работает нормально. Постепенно увеличивайте объем дров в последующие дни
- Не используйте камин для сжигания мусора и отходов
- Используйте только рекомендованное топливо - **СМОТРИ ТАБЛИЦУ ТЕХНИЧЕСКИХ ДАННЫХ** (в конце руководства по эксплуатации - технические характеристики устройства)
- Не используйте камин с разбитым или треснувшим стеклом. Перед повторным использованием замените стекло. Для этого свяжитесь с поставщиком устройства.
- При замене стекла рекомендуется заменить уплотнение стекла и дверцы. Не затягивайте винты слишком сильно - стекло должно свободно расширяться
- После длительного простоя проверьте, чтобы дымоход, соединительный трубопровод и выпускная система камина были открыты

#### **Технические характеристики**

**Табличку с техническими данными и подробную документацию можно найти на сайте [www.kratki.eu](http://www.kratki.eu)**

#### **Техническое обслуживание**

Способ эксплуатации печи и качество используемых дров значительно влияет на процессы, проходящие в топке. Поэтому нужно регулярно проверять и выполнять техническое обслуживание печи и ее компонентов.

Перед началом отопительного сезона необходимо проверить и вычистить всю печь. Особое внимание следует уделить состоянию прокладок; при необходимости их следует заменить. Для уменьшения объема скопившегося креозота рекомендуется периодически протапливать камин на полную мощность при закрытой дверце топки. Для чистки дымохода используйте только предназначенное для этого оборудование. В соответствии с правилами эксплуатации пользователь обязан организовать чистку дымохода. **ВНИМАНИЕ!** Жаропрочная краска неустойчива к сырости.

#### **Удаление золы**

При нерегулярной очистке зольника в него не будет сыпаться зола. Не давайте золе соприкасаться с нижней частью решетки (это препятствует прохождению потока воздуха, необходимого для горения). Зола нужно высыпать в металлический контейнер с плотной крышкой.

#### **Очистка стекла**

Стекло сильно нагревается; его чистят только при остывшей печи. Не используйте для чистки стекла абразивные материалы. Окно печи изготовлено из специального стекла, выдерживающего длительный нагрев до 800 °С. Закрывая дверцу, пользуйтесь ручкой. Не разжигайте огонь слишком близко от стекла. Не используйте для облегчения розжига горючие жидкости, жир и другие неподходящие вещества. Для безопасности пользователя рекомендуется снимать ручку.

**ВНИМАНИЕ!** Время от времени смазывайте трущиеся поверхности дверных петель и запоров графитовой смазкой.

#### **СРОК И УСЛОВИЯ ГАРАНТИИ**

##### **Объем гарантийных обязательств:**

Производитель гарантирует эффективную работу изделия в соответствии с техническими характеристиками, перечисленными в данной гарантии. Способ эксплуатации печи и подключения ее к трубопроводной системе, а также условия работы должны соответствовать описанию в данном руководстве по эксплуатации. Изделие должен устанавливать специалист соответствующей квалификации. Гарантия включает бесплатный ремонт изделия в течение пяти лет с момента приобретения. Гарантийные жалобы можно подавать начиная с даты покупки изделия. Они теряют силу в последний день гарантийного периода продукта.

##### **гарантийное обслуживание не включает:**

- колосники и стекло;
- дефекты, возникшие вследствие механического воздействия, загрязнения, модификации, перестраивания, при обслуживании и чистке изделия; вызванные воздействием химических веществ, погодных условий (обесцвечивание и т. д.), неправильным хранением; вследствие ремонта не квалифицированным специалистом, при неправильной транспортировке транспортной компанией, неправильной установке или эксплуатации изделия. Во всех вышеперечисленных случаях жалоба будет отклонена.

**Для всех печей запрещается использовать в качестве топлива уголь. При сжигании угля в любом случае гарантия на топку теряет силу. Сообщая о гарантийном дефекте покупатель обязан подписать заявление о том, что он не сжигал в печи уголь или другие запрещенные виды топлива.**

**При подозрении об использовании такого топлива печь проверяется на наличие следов запрещенных веществ. Если проверка показывает использование таких веществ, то покупатель лишается гарантийных прав и обязан заплатить все сопутствующие расходы (включая стоимость проверки).**

**Список других видов разрешенного топлива можно найти в таблице технических данных.**

##### **Покупатель имеет право на следующие услуги:**

- бесплатный ремонт или замена деталей, которые производитель признал дефектными;
- устранение любых дефектов изделия;

- в понятие «ремонт» не входят действия, описанные в руководстве по эксплуатации (техническое обслуживание, чистка), выполнение которых пользователь должен взять на себя;
- жалобы, возникающие в течение гарантийного периода, рассматриваются производителем бесплатно в течение 14 дней после сообщения о жалобе при условии предоставления правильно заполненного гарантийного талона..

#### **Гарантийный талон действителен, если:**

- он правильно заполнен и содержит дату приобретения, печать и подпись;
- дата приобретения в гарантийном талоне совпадает с датой на кассовом чеке или копии счета.

#### **Система автоматической подачи воздуха – дополнительная функция**

Термостат с автоматической регулировкой, изготовленный с использованием биметаллического элемента, управляет подачей воздуха к топке, регулируя таким образом температуру сгорания в отдельно стоящей печи-каmine.

Перед розжигом печи установите угол раскрытия термостата так, чтобы обеспечить свободное прохождение воздушного потока к топке, и откройте воздухоприемники на дверце и на передней части печи.

Рекомендуется сначала раскрыть термостат приблизительно на 60 % (экспериментальные данные); в этом случае температура сгорания будет оптимальной для объема дров весом 3,5 – 4кг. После розжига топлива закройте воздухоприемные отверстия на дверце и на передней части печи. Как только температура в топке поднимется, термостат начнет выполнять свои функции: постепенно закрываясь, он уменьшит объем воздуха в камере сгорания. При достижении оптимальной температуры, равной 300 °С, подача воздуха резко сократится, в результате чего температура печи начнет падать, пока не будет достигнута минимальная температура, необходимая для поддержания горения. Когда температура снизится до 250 °С, автоматически запустится подача воздуха и интенсивность горения вновь усилится. Для получения более высоких температур горения нужно выставить больший угол термостата перед розжигом печи.

Если установлен термостат, объем дров, необходимых для горения, уменьшается на 30 % по сравнению объемом, который необходим для печи, не оборудованной системой автоматического управления горением. Это решение не только экономит дрова, но и делает печь более комфортной в использовании; теперь не нужно постоянно проверять и настраивать подачу воздуха в дверце и на передней стороне печи, чтобы получить нужную интенсивность горения: термостат делает это автоматически..

#### **ЗАПАСНЫЕ ДЕТАЛИ**

Если впоследствии возникнет необходимость замены некоторых деталей, обратитесь к поставщику или любому представителю нашей компании.

При покупке запасных деталей укажите сведения из таблички технических данных, размещенной на обратной стороне гарантийного талона, который следует хранить и после окончания гарантийного срока.

На основании этих сведений и производственной документации поставщик может быстро доставить все нужные детали и выполнить ремонт согласно обязательствам.

**ВНИМАНИЕ!** На панелях из вермикулита могут появиться трещины; это нормально для данного материала и не влияет на его рабочие характеристики.

**ВНИМАНИЕ!** Не используйте оборудование, выделяющее выхлопные газы в помещение с установленным камином.

#### **ПРОИЗВОДИТЕЛЬ**

Компания KRATKI.PL не несет ответственность за подключаемый дымоход и повреждения, возникшие при модификации изделия пользователем.

Компания KRATKI.PL постоянно совершенствует качество продукции и оставляет за собой право модифицировать оборудование без предварительного уведомления.



**UPOZORNENIE!** Aby sa predišlo riziku požiaru, zariadenie sa musí nainštalovať v súlade s platnými normami a technickými predpismi, ktoré sa uvádzajú v tejto príručke. Inštaláciu by mal vykonať iba odborný, kvalifikovaný a skúsený pracovník. Zariadenie vyhovuje norme EN 13240 a má certifikát CE.

**Vždy dodržiavajte zákony, ktoré sa vzťahujú na miesto inštalácie. Najprv sa presvedčíte, že komín je vhodný.**

#### Všeobecné

Zariadenie sa musí nainštalovať podľa platných stavebných noriem. Krbové kachle sa musia umiestniť v bezpečnej vzdialenosti od všetkých horľavých predmetov. Stenu a materiály okolo krbových kachlí možno bude potrebné chrániť. Zariadenie musí stáť na pevnom a nehorľavom podklade. Komín musí byť úzky s hladkými stenami. Pred pripojením by sa mal očistiť od sadzí a všetkých nečistôt. Pripojenie komína s krbovými kachľami musí byť tesné a z nehorľavého materiálu, s ochranou proti oxidácii (smaltované alebo aj oceľové komínové komíny). Ak majú krbové kachle slabý ťah, malo by sa uvažovať o novom komíne. Dôležité je aj to, aby komín nemal príliš silný ťah. V takom prípade by sa mal do komína zabudovať stabilizátor ťahu. Prípadne sa môžu použiť aj špeciálne komínové zakončenia na reguláciu sily ťahu. Komín by ste mali dať skontrolovať profesionálnemu kominárovi, a prípadné úpravy by mala vykonať autorizovaná spoločnosť, aby sa dodržala norma PN-89/B-10425.

#### Príklady pripojenia komína

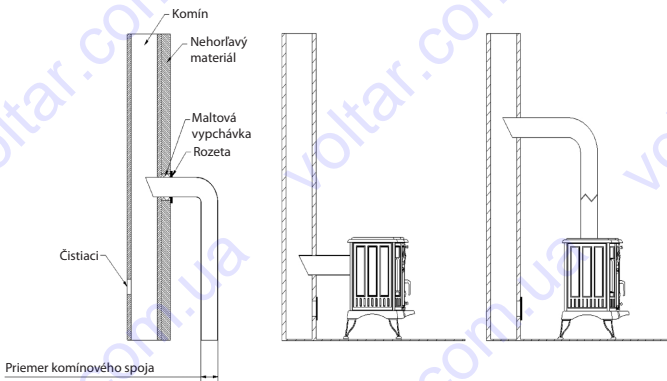

Samostatné krbové kachle by sa mal umiestniť na nehorľavý podstavec s dostatočnou nosnosťou. Ak podklad nemá na hmotnosť krbových kachlí vhodnú nosnosť treba na zlepšenie nosnosti podkladu urobiť príslušné opatrenia (napr. použitie platní, ktoré zatažením rozložia na rozľahlejšiu plochu). Samostatné krbové kachle by sa mal pripojiť k samostatnému komínu (na odvod spalín). Samostatné krbové kachle pri svojej prevádzke používajú vzduch z miestnosti, kde sú krbové kachle nainštalované, je preto potrebné zaistiť dostatočné vetranie. Rošty prívodu vetracieho systému by sa mali chrániť pred samovoľným zatvorením.

#### Prvé zapálenie

##### UPOZORNENIE!

**- počas prvých zapálení by zariadenie malo pracovať v pomalom režime, aby sa jeho časti rozťahovali normálne**

- počas prevádzky krbových kachlí sú držiaky a rukoväte teplé!

**Štiplavý dym a zápach spálenín v miestnosti, kde sa krbové kachle prevádzkujú, počas prvých zapálení by nemali byť dôvodom na znepokojenie – tento úkaz spôsobuje spaľovanie náteru na rôznych častiach zariadenia (polymerizácia náteru).**

Pred prvým zapálením by sa z nádoby na popol a z ohniska mali odstrániť všetky nálepky a príslušenstvo. Keď sa krbové kachle zapalujú prvý krát, mala by sa udržiavať minimálna teplota a dvierka by sa mali nechať pootvorené (cca 1.2 cm), aby sa materiál upchávky nezlúčil s povrchovým náterom. Všetky materiály by sa vysokým teplotám mali prispôbovať pomaly. Počas niekoľkých prvých zapálení krbové kachle produkujú nepríjemný zápach spôsobený pálením náteru. Kým je tento zápach prítomný, by sa mala miestnosť, kde je krb nainštalovaný, vždy vetrať.

**Dôležité:** Pred zapálením veľkého ohňa by ste mali dva alebo tri krát skúsiť iba malý. Pomôže to správne nastaviť štruktúru krbových kachlí na vytvrdenie náteru. Ohnisko by sa nemalo drevom plniť úplne. Množstvo paliva je optimálne vtedy, keď spaľovacia komora plníme do približne jednej tretiny. Pred priložením do ohňa vyčkajte, kým plamene nezoslabnú. Nekladte drevo do žeravej pahreby, keď je príliš rozpálená.

**Palivo:** Vzhľadom na prevedenie zariadenia sa odporúča používať palivo v podobe dubového, hrabového, jaseňového a bukového dreva. Najlepším palivom je vyschnuté drevo (sušené na dobre vetranom a suchom mieste najmenej jeden rok) v podobe triesok a polienok. Ihlčité drevo sa neodporúča, pretože horí príliš intenzívne. Čerstvé alebo nedostatočne vysušené drevo nie je dobré palivo kvôli svojim obmedzeným energetickým vlastnostiam. Pálenie takéhoto dreva môže mať za následok zvýšené emisie, decht, ktorý sa hromadí v kominovom potrubí. Minerály (napr. uhlie), tropické drevo (napr. mahagón), chemikálie alebo kvapaliny ako olej, alkohol, benzín, naftalín, laminátové alebo impregnované dosky, zväzky stlačeného dreva s obsahom lepidla alebo odpadu sa v takomto zariadení páliť nesmú.

Informácie o možnosti/povolení iného paliva sa uvádzajú na typovom štítku.

### Všeobecná ilustrácia samostatných krbových kachlí

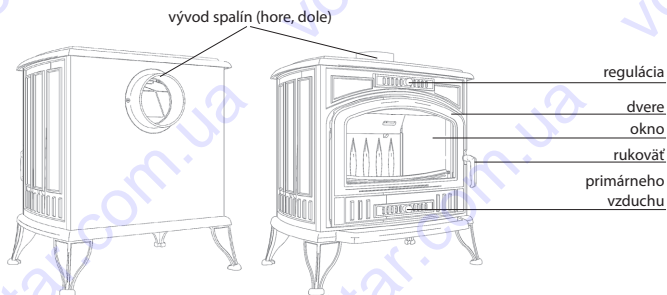

### Bezpečnosť

Vždy, keď budete v súvislosti s prevádzkou alebo údržbou s krbovými kachľami manipulovať, myslíte na to, že jeho zliatinové komponenty môžu byť horúce, preto by ste mali používať ochranné rukavice. Pri prevádzke a údržbe krbových kachlí by ste mali dodržiavať pravidlá zaisťujúce základné bezpečnostné podmienky:

- prečítajte si pokyny na použitie krbových kachlí a tieto ustanovenia prísne dodržiavajte;
- krbové kachle by mal nainštalovať a do prevádzky uviesť kvalifikovaný inštalátor;

- v blízkosti krbového okna nenechávajte žiadne predmety náchylné na teplotu, oheň v ohnisku nehaste vodou, krbové kachle neprevádzkujte, ak je prasknuté sklo a nenechávajte v jeho blízkosti žiadne horľavé predmety;
  - predmety z horľavého materiálu musia byť najmenej 1,5 m od ohniska;
  - zabráňte prístup ku krbovým kachliam deťom;
  - všetky opravy nechajte vykonať kvalifikovanému inštalatérovi a používajte náhradné diely od výrobcu krbových kachlí;
  - nie je dovolené vykonávať žiadne úpravy alebo zmeny v inštalácii alebo v prevádzkových pravidlách bez schválenia výrobcu.
- Kvôli bezpečnosti pri prevádzke krbových kachlí, sa počas prevádzky odporúča odobrať rukoväť.

#### **Určenie minimálneho ťahu komína pre menovitý tepelný výkon [Pa]:**

Ťah komína by mal byť nasledovný:

- minimálny ťah -  $6 \pm 1$  Pa;
- priemerný odporúčany ťah -  $12 \pm 2$  Pa;
- maximálny ťah -  $15 \pm 2$  Pa.

#### **Všeobecné**

Komín sa má riadne vyčistiť a udržiavať, aby prevádzka krbových kachlí bola správna a bezpečná. Ako často by sa mal čistiť a udržiavať závisí od toho, ako kvalitne sú krbové kachle izolované a aký druh dreva sa používa. Používanie nevysušeného dreva s vlhkosťou viac než 20% alebo ihličnatého dreva predstavuje riziko požiaru následkom vznietenia sadzi v komíne kvôli hrubej vrstve horľavého dechtu, ktorý by sa mala pravidelne odstraňovať. Ak sa vrstva dechtu v komíne neodstraňuje, môže poškodiť upchávky a spôsobiť koróziu krbových kachlí. Medzi komponenty krbových kachlí vyrobených zo zliatiny, patrí: vrchná platňa, spodná platňa, zadná stena, bočné steny, ľavé a pravé rošty, rám dverí, dvere, vývod spalin, veko, noha, ohrada, zadný kryt, bočný kryt a tienidlo.

#### **Prevádzka**

- Vždy dodržiavajte návod na použitie (používateľskú príručku).
- Aby sa zaistila správna prevádzka celého systému, pri prvých zapáleniach použite iba malé množstvo dreva. Nasledovné dni dávky dreva postupne zvyšujte.
- Toto zariadenia nepoužívajte na spaľovanie odpadkov.
- Používajte odporúčané palivo - **POZRITE SI TYPOVÝ ŠTÍTOK** (technické parametre zariadenia na konci návodu na použitie/používateľskej príručky).
- Krb nepoužívajte, ak je sklo rozbité alebo prasknuté. Pred opätovným použitím sklo vymeňte. Za týmto účelom by bolo lepšie kontaktovať predajcu zariadenia. Pri výmene skla sa odporúča vymeniť aj sklo a tesnenia dverí. Skrutky príliš neťahajte, aby sa sklo mohlo voľne rozťahovať.
- Po dlhšej dobe nepoužívania sa presvedčite, že komín, pripojené komín a systém odvodu spalin zariadenia sú otvorené.

#### **TECHNICKÉ PARAMETRE**

**Pozrite si typový štítok a kompletnú dokumentáciu na [www.kratki.eu](http://www.kratki.eu)**

#### **Pravidlá údržby:**

Spôsob, akým sa krbové kachle prevádzkujú a kvalita používaného dreva, majú podstatný dopad na úkazy, ktoré sa dejú v ohnisku. Preto je potrebné krbové kachle a ich komponenty pravidelne kontrolovať a udržiavať. Pred každým vykurovacím obdobím je potrebné skontrolovať a očistiť celé krbové kachle. Osobitá pozornosť by sa mala venovať stavu tesnení, ktoré by sa mali v prípade potreby vymeniť.

Aby sa znížilo hromadenie dechtu, z času na čas sa odporúča nastaviť ohnisko na maximálne spaľovanie so zatvorenými dverami. Na čistenie komína používajte iba výbavu a prípravky určené na tento účel. Používateľ je povinný komín čistiť v súlade s platnými zákonmi.

**UPOZORNENIE!** Žiaruvzdorný náter nie je odolný voči vlhkosti.

## Odstraňovanie popola

Popol sa nerozsypá, ak sa nádoba na popol pravidelne vyprázdňuje. Nedopustite, aby popol znečistoval spodok roštu (obmedzilo by to prietok vzduchu potrebného pre horenie). Popol by sa mal vysypať do kovového kontajnera s tesným vekom.

## Čistenie skla

Sklo sa zahrieva na vysoké teploty, čistiť sa teda môže až keď krbové kachle vyhasne. Na tento účel nepoužívajte brúsny materiál. Okno je vyrobené zo špeciálneho skla, odolného voči teplotám až do 800°C počas nepretržitého horenia. Pomocou rukoväte dvere vždy zatvorte. Oheň nezapaľujte príliš blízko skla. Na ulahčenie zapalovania nepoužívajte horľavé kvapaliny, tuk ani žiadne iné nevhodné produkty. Kvôli bezpečnosti používateľa sa odporúča rukoväť z dvierok odstrániť.

**UPOZORNENIE!** Z času na čas namažte brúsne plochy dvierok, pánty a uzamykací mechanizmus grafitovým mazivom.

## ZÁRUČNÉ PODMIENKY

### Rozsah záruky:

Výrobca ručí za efektívnu prevádzku zariadenia v súlade s technickými a výkonnosťnými špecifikáciami uvádzanými v tejto záruke. Krbové kachle sa musia pred použitím pripojiť k komínovému systému a prevádzkové podmienky sa musia zrealizovať tak, ako sa to popisujeme v tomto návode / príručke. Zariadenie musí nainštalovať riadne kvalifikovaný profesionál. Záruka zahŕňa bezplatnú opravu zariadenia do piatich rokov od jeho zakúpenia. Záručné reklamácie možno podávať od dátumu zakúpenia zariadenia. Ich platnosť skončí posledný deň záručnej doby produktu.

### Záruka sa nevzťahuje na:

- rošty a sklo
- závady spôsobené mechanickou silou, znečistením, úpravami, zmenami, údržbou a čistením zariadenia, nehodami, chemickými činidlami, počasím (zmena farby atp.), neadekvátnym skladovaním, neautorizovanými opravami, prepravou špeditérskou spoločnosťou alebo poštou, nesprávnou inštaláciou alebo prevádzkou zariadenia.

Vo vyššie uvedených prípadoch sa záručná reklamácia zamietne.

**V prípade všetkých našich krbových telies je uhlie, ako palivo používať zakázané. Následkom pálenia uhlia záruka na ohnisko v každom prípade stráca platnosť. Pri hlásení záručnej závady je zákazník povinný podpísať prehlásenie, že v našom krbovom telese sa nepáľilo uhlie ani žiadne iné neschválené palivo. Ak vznikne podozrenie, že sa používali zmienené palivá, zahájí sa vyšetrovanie, či v krbovom telese neschválené látky nie sú prítomné. Ak vyšetrovanie preukáže, že sa takéto látky používali, zákazník stratí všetky záručné práva a bude povinný zaplatiť všetky náklady spojené so sťažnosťou (vrátane nákladov vyšetrovania).**

**Príslušné informácie o možnosti/povolení iného paliva sa uvádzajú na typovom štítku.**

**Zákazník môže svoje práva uplatniť v nasledovných prípadoch:**

- bezplatná oprava alebo výmena dielov, ktoré výrobca uzná ako chybné;
- odstránenie všetkých ďalších chýb, ktoré sa v zariadení nájdu;
- pojem „oprava“ nezahŕňa úkony popísané v návode / používateľskej príručke (údržba, čistenie), ktoré je používateľ povinný vykonávať sám;
- sťažnosti podané v záručnej dobe výrobca vybaví bezplatne do 14 dní po nahlásení sťažnosti za predpokladu, že riadne vyplnený záručný list, a ak nie je k dispozícii ten, tak pokladničný blok s dátumom zakúpenia produktu, sa dodá spolu s chybným zariadením.

**Záručný list je platný, ak:**

- bol riadne vyplnený a disponuje dátumom zakúpenia, pečiatkou a podpisom;
- dátum zakúpenia na záručnom liste je rovnaký, ako dátum na pokladničnom bloku alebo faktúre (kópii).

## **Systém automatického prívodu vzduchu (AASS - Automatic Air Supply System) pokiaľ je nim krbové teleso vybavené – možnosť**

Bimetalový samoregulačný termostat automaticky reguluje prívod vzduchu do ohniska a následne riadi teplotu spaľovania v samostatnom krbovom telese.

Pred zapálením krbových kachlí nastavte uhol otvorenia termostatu, aby sa zabezpečil voľný prietok vzduchu do ohniska a otvorte prívody vzduchu vo dverách na prednej časti krbových kachlí.

Termostat sa odporúča spočiatku otvoriť (experimentálne) na 60%, potom sa dosiahne optimálna teplota spaľovania na 3,5-4 kg dávku dreva. Keď sa dávka zapáli, vzduchové prívody na dverách a na prednej časti krbových kachlí zatvorte. Keďže teplota v krbových kachliach stúpa, termostat začne plniť svoju funkciu: postupným zatváraním znižuje množstvo vzduchu v spaľovacej komore. Po dosiahnutí optimálnej teploty 300°C sa prívod vzduchu značne zníži, čo má za následok pokles teploty v krbových kachliach až na minimálnu teplotu nevyhnutnú na udržanie ohňa. Keď teplota klesne pod 250°C, prívod vzduchu sa automaticky otvorí a spaľovanie znovu zintenzívnie. Vyššia teplota spaľovania sa dosiahne tak, že sa ešte pred zapálením krbových kachlí nastaví väčší uhol otvorenia termostatu. Keď je termostat na svojom mieste, množstvo dreva potrebného na horenie môžete znížiť o 30% v porovnaní s krbovými kachľami bez systému automatickej regulácie spaľovania. Okrem šetrenia drevom, toto riešenie zvyšuje komfort použitia krbových kachlí keď nie je potrebné stále kontrolovať a upravovať prívod vzduchu vo dverách a na prednej strane krbových kachlí, na udržanie správneho spaľovania: termostat to spraví za vás.

### **NÁHRADNÉ DIELY**

Ak bude po mnohých rokoch nutné niektoré diely vymeniť, kontaktujte prosím predajcu alebo niektorého zástupcu našej spoločnosti. Pri objednávaní náhradných dielov uveďte prosím údaje z typového štítku, z opačnej strany záručného listu, ktoré by ste si mali zachovať aj po uplynutí záručnej doby. S týmito podrobnosťami a našou továrenskou dokumentáciou bude predajca môcť dodať všetky náhradné diely v krátkom čase a pokračovať s opravami, ako súčasťou svojej zodpovednosti.

**POZNÁMKA:** Na vermikulitových doskách môže dôjsť k prasklinám, čo je v prípade tohto materiálu normálne a neovplyvňuje to jeho úžitkové hodnoty.

**POZNÁMKA:** V miestnosti, kde je krbové kachle inštalované, nepoužívajte žiadne zariadenie vzduchového vývodu (ako to požadujú poľské zákony).

### **VÝROBCA**

Spoločnosť KRATKI.PL nenesie žiadnu zodpovednosť za škody spôsobené úpravami zariadenia a potrubného systému používateľom. Kvôli neustálemu zlepšovaniu kvality svojich produktov si spoločnosť KRATKI.PL vyhradzuje právo upravovať svoje zariadenia bez predchádzajúceho upozornenia.

**ΠΡΟΣΟΧΗ!** Για να αποφύγετε τον κίνδυνο εκδήλωσης πυρκαγιάς, η συσκευή πρέπει να τοποθετείται σύμφωνα με τις ισχύοντες προδιαγραφές και τους τεχνικούς κανόνες αναφερόμενους στο παρόν εγχειρίδιο χρήσης. Η εγκατάστασή της τζακώσομπας θα πρέπει να πραγματοποιείται από επαγγελματίες και εξειδικευμένο προσωπικό. Η συσκευή είναι συμβατή με τα πρότυπα του EN 13240 και διαθέτει πιστοποιητικό EC.

**Πάντα να τηρούνται οι νόμοι που ισχύουν στον χώρο της εγκατάστασης. Αρχικά βεβαιωθείτε ότι ο σωλήνας του καπναγωγού είναι κατάλληλος.**

### Γενικές πληροφορίες

Η συσκευή πρέπει να εγκατασταθεί σύμφωνα με τις ισχύουσες οικοδομικές διατάξεις. Η τζακώσομπα πρέπει να τοποθετείται σε απόσταση ασφαλείας από όλα τα εύφλεκτα προϊόντα. Μπορεί να είναι αναγκαία η προστασία των τοιχωμάτων και των υλικών γύρω από τη σόμπα. Η μονάδα θα πρέπει να ακουμπά σε μια σταθερή, μη εύφλεκτη βάση. Ο καπναγωγός (μπουρί) πρέπει να είναι σφιχτός, και τα τοιχώματά του λεία. Πριν από τη σύνδεση, θα πρέπει να καθαριστεί από την καμινιά και όλες τις ακαθαρσίες. Η σύνδεση μεταξύ του καπναγωγού και της συσκευής πρέπει να εφαρμόζει πλήρως, να είναι κατασκευασμένη από μη εύφλεκτα υλικά και να προστατεύεται από την οξείδωση (σωλήνας καπναγωγού από εμαγιέ ή γάλυβα). Αν ο ελκυσμός καπναγωγού δεν είναι αρκετός, πρέπει να τοποθετηθούν επιπλέον σωληνώσεις. Είναι επίσης σημαντικό ο ελκυσμός καπναγωγού να μην είναι υπερβολικά δυνατός. Σε αυτή την περίπτωση είναι απαραίτητη η εγκατάσταση ενός σταθεροποιητή. Εναλλακτικά, μπορεί επίσης να χρησιμοποιηθούν ειδικά καπέλα καμινάδας, τα οποία ελέγχουν τον ελκυσμό. Ο σωλήνας του καπναγωγού θα πρέπει να ελέγχεται από πιστοποιημένο καπνοδοχοκαθαριστή και τυχόν αναγκαίες τροποποιήσεις, θα πρέπει να πραγματοποιούνται από εξουσιοδοτημένο συνεργείο, έτσι ώστε να διασφαλίζεται η συμμόρφωση με το PN-89/B-10425.

### Παραδείγματα σύνδεσης σωλήνα καπναγωγού

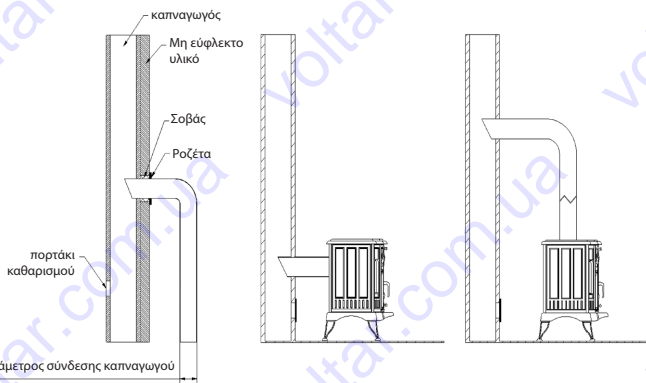

Η τζακώσομπα θα πρέπει να τοποθετείται σε μη-εύφλεκτη βάση με αντοχή βάρους. Εάν η βάση δεν είναι κατάλληλη για την υποστήριξη του βάρους της σόμπας, πρέπει να ληφθούν τα κατάλληλα μέτρα π.χ. χρήση πλάκας που κατανέμει το βάρος.

Η τζακώσομπα θα πρέπει να συνδέεται με μια αυτόνομη καμινάδα.

Η τζακώσομπα χρησιμοποιεί αέρα για τη λειτουργία της, ως εκ τούτου, είναι αναγκαίο να διασφαλιστεί ο σωστός αερισμός του χώρου. Οι περιόδους εισαγωγής αέρα στον θάλαμο καύσης θα πρέπει να προστατεύονται από τυχαίο κλείσιμο.

## Πρώτο Άναμμα

### ΣΗΜΕΙΩΣΗ!

- Κατά τη διάρκεια των πρώτων αναμμάτων η συσκευή θα πρέπει να λειτουργεί σε αργό ρυθμό για να επιτραπεί η κανονική διαστολή των τμημάτων της
- Τα πόμολα και οι άλλες λαβές είναι ζεστά όταν η σόμπα λειτουργεί.

**Ο πυκνός καπνός και η οσμή καύσης που αναδίδεται από την εστία κατά τη διάρκεια των πρώτων αναμμάτων δεν θα πρέπει να προκαλούν ανησυχία - αυτό το φαινόμενο προκαλείται από την καύση της βαφής σε διάφορα τμήματα της συσκευής (πολυμερισμός βαφής).**

Όλα τα αυτοκόλλητα και τα αξεσουάρ θα πρέπει να αφαιρεθούν από το δοχείο της στάχτης και από την εστία πριν από το πρώτο άναμμα. Όταν η τζακόσομπα θα ανάψει για πρώτη φορά πρέπει να διατηρείται σε χαμηλή θερμοκρασία και η πόρτα πρέπει να ρυθμιστεί ώστε να είναι ελαφρώς μισάνοιχτη (περίπου 1-2 εκ.), έτσι ώστε το υλικό του περιβλήματος να ομογενοποιηθεί με το βερνίκι. Όλα τα υλικά πρέπει να προσαρμοστούν σε αργό ρυθμό στις υψηλές θερμοκρασίες. Κατά τη διάρκεια των πρώτων αναμμάτων η σόμπα παράγει μια δυσάρεστη οσμή που προκαλείται από την καύση της μπογιάς. Εφόσον η οσμή υφίσταται, το δωμάτιο όπου έχει εγκατασταθεί η σόμπα πρέπει πάντα να αερίζεται.

**Σημαντικό:** Πριν ανάψετε μια δυνατή φωτιά, θα πρέπει να δοκιμάσετε μια μικρή για δύο ή τρεις φορές. Αυτό θα βοηθήσει τα δομικά μέρη της σόμπας να προσαρμοστούν σωστά και τη μπουιά να σταθεροποιηθεί. Η εστία δε θα πρέπει να γεμίζει πλήρως με ξύλο. Η ποσότητα καυσίμου είναι η βέλτιστη όταν γεμίζει το θάλαμο καύσεως μέχρι περίπου το ένα τρίτο της χωρητικότητάς του. Πριν τροφοδοτήσετε τη φωτιά περιμένετε μέχρι να εξασθενήσουν οι φλόγες. Μην τοποθετείτε ξύλα πάνω στη θράκα όταν είναι πάρα πολύ ζεστή.

**Καύσιμο:** Λαμβάνοντας υπόψη το πώς έχει σχεδιαστεί ο εξοπλισμός μας, το συνιστάμενο καύσιμο που μπορεί να χρησιμοποιηθεί είναι η ξυλεία, όπως η δρυς, ο καπρίνος ( γαύρος βετουλοειδής), η μελιά και η οξιά. Μπορεί να χρησιμοποιηθεί επίσης η μπρικέτα. Το καλύτερο καύσιμο είναι η αποξηραμένη ξυλεία (αποξηραμένη σε ένα καλά αεριζόμενο και ξηρό μέρος για τουλάχιστον ένα έτος) σε κομμένα και μοιρασμένα κούτσουρα. Ξυλεία από κωνοφόρα δέντρα δεν συνιστάται, καθώς η ανάφλεξη είναι πάρα πολύ έντονη. Νωπά ή ανεπαρκώς αποξηραμένα ξύλα δεν αποτελούν καλό καύσιμο λόγω των περιορισμένων ενεργειακών ιδιοτήτων τους. Η καύση τέτοιου είδους ξυλείας μπορεί να οδηγήσει σε αύξηση των εκπομπών κρεοζώτου που συσσωρεύεται στις σωλήνες του καπναγωγού. Ορυκτά (π.χ. άνθρακας), τροπική ξυλεία (π.χ. μαόνι), χημικές ουσίες ή υγρές ουσίες όπως το λάδι, οινόπνευμα, βενζίνη, ναφθαλίνη, ή πάνελ λαμινέτ ή εμποτισμένα, συμπιεσμένα κομμάτια ξύλου κολλημένα με κόλλα ή σκουπίδια δεν πρέπει να καίγονται σε τέτοιου είδους εξοπλισμό. Αν επιτρέπεται η χρήση κάποιου άλλου καυσίμου, αυτή η πληροφορία θα περιλαμβάνεται στην πινακίδα των τεχνικών χαρακτηριστικών.

## Γενικό Διάγραμμα της ελεύθερα ιστάμενης σόμπας

στόμιο εξαγωγής καυσαερίων

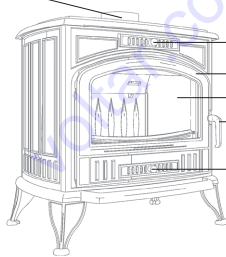
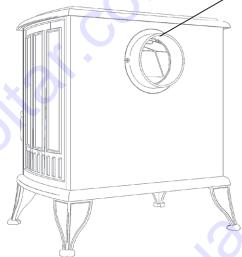

δευτερεύων έλεγχος αέρα

πόρτα

παράθυρο

χερούλι

πρωτεύων έλεγχος

## Ασφάλεια

Κάθε φορά που προβαίνετε σε οποιαδήποτε ενέργεια σε σχέση με τη λειτουργία ή τη συντήρηση της σόμπας, θα πρέπει να έχετε κατά νου ότι τα μέρη από το μαντέμι μπορεί να καίνε, ως εκ τούτου θα πρέπει να φοράτε προστατευτικά γάντια. Κατά τη λειτουργία ή τη συντήρηση της σόμπας, θα πρέπει να ακολουθείτε τους κανόνες που εξασφαλίζουν τις βασικές συνθήκες ασφάλειας:

- Διαβάστε προσεκτικά τις οδηγίες χρήσης της εστίας και να της τηρείτε αυστηρά;
- σόμπα θα πρέπει να εγκατασταθεί και να τεθεί σε λειτουργία από έναν εξειδικευμένο τεχνικό;
- Μην αφήνετε μην αφήνετε εύφλεκτα υλικά κοντά στη σόμπα μη χρησιμοποιείτε νερό για να σβήσετε τη φωτιά στην εστία, μη λειτουργείτε τη σόμπα όταν το γυαλί έχει ραγίσει;
- Αντικείμενα κατασκευασμένα από εύφλεκτα υλικά πρέπει να είναι τουλάχιστον 1,5 μέτρο μακριά από την εστία;
- Κρατήστε τα παιδιά μακριά από τη σόμπα;
- Όλες οι επισκευές πρέπει να πραγματοποιούνται από έναν εξειδικευμένο τεχνικό και να χρησιμοποιούνται ανταλλακτικά τα οποία έχουν αγοραστεί από τον κατασκευαστή της σόμπας;
- Δεν επιτρέπεται να κάνετε οποιεσδήποτε τροποποιήσεις ή να αλλάξετε τους κανόνες εγκατάστασης ή λειτουργίας χωρίς την έγκριση του κατασκευαστή.

Για την ασφάλεια λειτουργίας της σόμπας, συνιστάται να αφαιρέσετε τη λαβή της κατά τη διάρκεια της λειτουργίας.

## Καθορισμός του ελάχιστου ελκυσμού για την ονομαστική θερμική ισχύ [Ρ<sub>α</sub>]:

Ο ελκυσμός του καπναγωγού θα πρέπει να είναι ως εξής:

- Ελάχιστος ελκυσμός -  $6 \pm 1\text{Pa}$ ;
- Μέσος συνιστάμενος ελκυσμός -  $12 \pm 2\text{Pa}$ ;
- Μέγιστος ελκυσμός -  $15 \pm 2\text{Pa}$ .

## Γενικά

Για να λειτουργεί η σόμπα με σωστό και ασφαλή τρόπο ο καπναγωγός πρέπει να καθαρίζεται και να συντηρείται τακτικά. Το πόσο συχνά θα πρέπει να καθαρίζεται και να συντηρείται, εξαρτάται από το πόσο καλά μονωμένη η καμινάδα και από το είδος ξύλου που χρησιμοποιείται. Η χρήση νηστού ξύλου με ποσοστό υγρασίας μεγαλύτερο από 20% ή η χρήση κωνοφόρων ενέχει κίνδυνο ανάφλεξης της κάπνας στον καπναγωγό, που οφείλεται σε ένα παχύ στρώμα εύφλεκτου κρεοζώτου το οποίο πρέπει να αφαιρείται σε τακτική βάση. Εάν δεν αφαιρεθεί, το στρώμα κρεοζώτου στο εσωτερικό της καμινάδας καταστρέφει το περιβλήμα και οδηγεί στη διάβρωση. Τα μέρη της τζακόμπας κατασκευασμένα από μαντέμι: επάνω πλάκα, κάτω πλάκα, πλάτη και τα τοιχώματα, σχάρες, το πλαίσιο της πόρτας, η πόρτα, το στόμιο της εξαγωγής καυσαερίων, το καπάκι, τα πόδια, το προστατευτικό, ο κόφτης καπναερίων.

## Λειτουργία

- Να ακολουθείτε πάντα τις οδηγίες χρήσης
- Κατά τη διάρκεια των αρχικών αναμμάτων να χρησιμοποιείτε μόνο μέτριες ποσότητες ξύλου για να εξασφαλιστεί η ορθή λειτουργία όλου του συστήματος. Σταδιακά αυξήστε τις ποσότητες ξύλου τις επόμενες ημέρες
- Μη χρησιμοποιείτε τη συσκευή για την καύση αποβλήτων ή σκουπιδιών
- Χρησιμοποιήστε μόνο το συνιστάμενο καύσιμο - **ΔΕΙΤΕ ΤΗΝ ΠΙΝΑΚΙΔΑ ΤΕΧΝΙΚΩΝ ΧΑΡΑΚΤΗΡΙΣΤΙΚΩΝ** (στο τέλος του εγχειριδίου - τεχνικά χαρακτηριστικά της συσκευής).
- Μη χρησιμοποιείτε τη σόμπα εάν το τζάμι είναι σπασμένο ή ραγισμένο. Αντικαταστήστε το τζάμι πριν την επαναχρησιμοποίηση. Θα ήταν προτιμότερο να επικονωνήσετε με τον προμηθευτή της συσκευής για το σκοπό αυτό. Συνιστάται η αντικατάσταση του τζαμιού και των παρεμβυσμάτων της πόρτας κατά την αντικατάσταση του τζαμιού. Μη σφίγγετε υπερβολικά τις βίδες, έτσι ώστε το τζάμι να μπορεί να διασταλεί ελεύθερα
- Μετά από παρατεταμένη διακοπή λειτουργίας βεβαιωθείτε ότι ο καπναγωγός, ο σωλήνας σύνδεσης και το σύστημα εξαγωγής καυσαερίων της συσκευής είναι ανοικτά.



## ΤΕΧΝΙΚΑ ΧΑΡΑΚΤΗΡΙΣΤΙΚΑ

Δείτε την πινακίδα τεχνικών χαρακτηριστικών, για πλήρη τεκμηρίωση - [www.kratki.eu](http://www.kratki.eu)

### Κανόνες συντήρησης

Ο τρόπος με τον οποίο λειτουργεί η εστία και η ποιότητα του ξύλου που χρησιμοποιείται για την καύση επηρεάζουν ουσιαστικά τα φαινόμενα που συμβαίνουν στο εσωτερικό της. Συνεπώς, είναι αναγκαίο να ελέγχετε και να συντηρείτε τη σόμπα και τα μέρη της σε τακτική βάση. Πριν από κάθε περίοδο θέρμανσης θα πρέπει να επιθεωρείτε και να καθαρίζετε ολόκληρη τη σόμπα. Ιδιαίτερη προσοχή πρέπει να δοθεί στην κατάσταση των παρεμβυσμάτων. Θα πρέπει να αντικατασταθούν εάν είναι απαραίτητα.

Για να μειωθεί η συσσώρευση κρεοζώτου, συνιστάται να ρυθμίζετε την εστία από καιρό σε καιρό στη μέγιστη καύση, αφήνοντας ταυτόχρονα την πόρτα κλειστή.

Για να καθαρίσετε τον καπναγωγό, χρησιμοποιήστε μόνο εξοπλισμό που προορίζεται για το σκοπό αυτό.

Ο χρήστης είναι υποχρεωμένος να καθαρίζει τον καπναγωγό, σύμφωνα με την ισχύουσα νομοθεσία.

**ΣΗΜΕΙΩΣΗ!** Η βαφή η οποία είναι ανθεκτική στη θερμότητα δεν είναι ανθεκτική στην υγρασία.

### Απομάκρυνση της στάχτης

Η στάχτη δεν χύνεται έξω όταν το δοχείο υποδοχής της στάχτης αδειάζεται σε τακτά χρονικά διαστήματα. Μην αφήνετε η στάχτη να αγγίζει το κάτω μέρος της σχάρας (αυτό παρεμποδίζει τη ροή του αέρα που είναι απαραίτητος για την καύση). Η στάχτη πρέπει να αδειάζεται μέσα σε ένα μεταλλικό δοχείο με καπάκι που εφαρμόζει.

### Καθαρισμός Τζαμιού

Το τζάμι θερμαίνεται σε υψηλές θερμοκρασίες. Μπορεί να καθαριστεί μόνο όταν η σόμπα έχει σβήσει. Μη χρησιμοποιείτε λειαντικά υλικά για αυτό το σκοπό. Το τζάμι είναι κατασκευασμένο από ειδικό γυαλί που είναι ανθεκτικό σε θερμοκρασίες έως 800°C κατά τη διάρκεια συνεχούς καύσης. Πάντα να κλείνετε την πόρτα χρησιμοποιώντας τη λαβή. Μην ανάβετε τη φωτιά σε πολύ κοντινή απόσταση από το τζάμι. Μη χρησιμοποιείτε εύφλεκτα υγρά, λίπος ή άλλα ακατάλληλα προϊόντα για τη διεύκλυνση του ανάμματος. Συνιστάται να αφαιρέσετε τη χειρολαβή για την ασφάλειά σας.

**ΣΗΜΕΙΩΣΗ!** Κατά τακτικά διαστήματα πρέπει να λιπαίνετε τους μεντεσέδες της πόρτας και το μηχανισμό κλεισίματος με γράσο.

### ΟΡΟΙ ΚΑΙ ΠΡΟΫΠΟΘΕΣΕΙΣ ΕΓΓΥΗΣΗΣ

#### Η εγγύηση περιλαμβάνει:

Ο κατασκευαστής εγγυάται την αποτελεσματική λειτουργία της συσκευής, σύμφωνα με τις τεχνικές προδιαγραφές και τις προδιαγραφές απόδοσης που περιέχονται σε αυτή την εγγύηση. Η χρήση της σόμπας, ο τρόπος με τον οποίο είναι συνδεδεμένη με το σύστημα σωληνώσεων και οι συνθήκες λειτουργίας πρέπει να είναι όπως περιγράφεται σε αυτό το εγχειρίδιο χρήσης. Η συσκευή θα πρέπει να εγκατασταθεί από έναν εξειδικευμένο επαγγελματία. Η εγγύηση περιλαμβάνει δωρεάν επισκευή της συσκευής εντός πέντε ετών από την αγορά της από την ημερομηνία αγοράς έως την ημερομηνία λήξης εγγύησης.

#### Η εγγύηση δεν περιλαμβάνει:

- Τη σχάρα και το τζάμι;
- Ελαττώματα που προκαλούνται από μηχανικές βλάβες, μόλυνση, τροποποιήσεις, μετατροπές, τη συντήρηση και τον καθαρισμό της μονάδας, ατυχήματα, χημικούς παράγοντες, τον καιρό (δυσχρωμίες, κ.λπ.), ακατάλληλη αποθήκευση, μη εξουσιοδοτημένη επισκευή, μεταφορά με μια εταιρία μεταφοράς ή με το ταχυδρομείο, ακατάλληλη εγκατάσταση ή λειτουργία της συσκευής.

Δικαιώματα εγγύησης θα απορριφθούν στις προαναφερόμενες περιπτώσεις.

Ο άνθρακας απαγορεύεται να χρησιμοποιείται ως καύσιμο σε όλες τις εστίες μας. Σε κάθε περίπτωση καύσης άνθρακα ακυρώνεται η εγγύηση. Όταν ο πελάτης αναφέρει ένα

ελάττωμα που επιπίπτει στην εγγύηση είναι υποχρεωμένος να υπογράψει μια δήλωση ότι δεν έχει γίνει καύση άνθρακα ή οποιοδήποτε άλλο μη εγκεκριμένου καυσίμου στην εστία μας. Εάν υπάρχει υπόνοια για χρήση των εν λόγω καυσίμων, η σόμπα θα εξετάζεται για την ύπαρξη των μη εγκεκριμένων ουσιών. Εάν η εξέταση δείξει ότι οι ουσίες αυτές έχουν χρησιμοποιηθεί, ο πελάτης χάνει όλα τα δικαιώματα της εγγύησης και υποχρεούται να καταβάλει όλα τα έξοδα που σχετίζονται με την απαίτηση (συμπεριλαμβανομένου του κόστους της εξέτασης).

**Αν επιτρέπεται η χρήση κάποιου άλλου είδους καυσίμου, οι σχετικές πληροφορίες θα περιλαμβάνονται στην πινακίδα τεχνικών χαρακτηριστικών.**

**Οι πελάτες μπορεί να ασκήσουν τα δικαιώματά τους μέσω:**

- Δωρεάν επισκευής ή αντικατάστασης των εξαρτημάτων που αναγνωρίζονται από τον κατασκευαστή ως ελαττωματικά;
- Εξάλειψης των οποιωνδήποτε άλλων δυσλειτουργιών που βρέθηκαν στη συσκευή;
- Η έννοια της «επισκευής» δεν περιλαμβάνει τις ενέργειες που περιγράφονται στο εγχειρίδιο χρήσης (συντήρηση, καθαρισμός), τα οποία ο χρήστης είναι υποχρεωμένος να αναλάβει ο ίδιος;
- Απαιτήσεις οι οποίες προκύπτουν εντός της περιόδου εγγύησης θα πρέπει να επιλύονται από τον κατασκευαστή δωρεάν εντός 14 ημερών από την ημέρα υποβολής τους, υπό τον όρο ότι, μαζί με τον ελαττωματικό εξοπλισμό θα υποβληθεί αυτή η κάρτα εγγύησης σωστά συμπληρωμένη και εάν η κάρτα δεν είναι διαθέσιμη, μια απόδειξη με την ημερομηνία αγοράς του εν λόγω προϊόντος.

**Η κάρτα εγγύησης ισχύει εάν:**

- Έχει συμπληρωθεί σωστά και δείχνει την ημερομηνία αγοράς, σφραγίδα και υπογραφή;
- Η ημερομηνία αγοράς που αναγράφεται στην κάρτα εγγύησης είναι η ίδια με εκείνη που αναγράφεται στην απόδειξη ή σε ένα αντίγραφο του τιμολογίου.

**Επιλογή Αυτόματου συστήματος εισαγωγής αέρα (ASDP)**

Ο αυτορυθμιζόμενος θερμοστάτης με βάση διπλού μετάλλου ελέγχει αυτόματα την εισαγωγή αέρα στον θάλαμο, και κατά συνέπεια ελέγχει την θερμοκρασία καύσης. Πριν ανάψετε τη σόμπα ρυθμίστε τη γωνία ανοίγματος του θερμοστάτη, έτσι ώστε να διασφαλιστεί η ελεύθερη ροή του αέρα προς την εστία και ανοίξτε τις εισόδους του αέρα στην πόρτα και στο μπροστινό μέρος της σόμπας. Συνιστάται να ανοίξετε το θερμοστάτη αρχικά (μέσω πειραματισμού) στο 60%. Τότε θα έχετε μια βέλτιστη θερμοκρασία για την καύση μεγάλης ποσότητας ξύλου 3,5-4 κιλών.

Μόλις ανάψει το ξύλο κλείστε τις εισόδους του αέρα στην πόρτα και στο μπροστινό μέρος της σόμπας. Καθώς η θερμοκρασία στον θάλαμο αυξάνεται, ο θερμοστάτης αρχίζει να εκτελεί τη λειτουργία του: ενώ κλείνει σταδιακά, μειώνει την ποσότητα του αέρα στο θάλαμο καύσεως. Όταν η βέλτιστη θερμοκρασία των 300°C έχει επιτευχθεί, η παροχή αέρα μειώνεται, με αποτέλεσμα η θερμοκρασία της σόμπας να πέσει μέχρι να επιτευχθεί η ελάχιστη θερμοκρασία απαραίτητη για να διατηρηθεί η φωτιά. Όταν η θερμοκρασία πέσει κάτω από τους 250°C, η παροχή αέρα αρχίζει να ανοίγει αυτόματα και η καύση γίνεται και πάλι πιο έντονη. Για να αποκτήσετε μια υψηλότερη θερμοκρασία καύσης, θα πρέπει να ορίσετε μια μεγαλύτερη γωνία ανοίγματος του θερμοστάτη πριν ανάψετε τη σόμπα.

Όταν ο θερμοστάτης έχει τοποθετηθεί, μπορείτε να μειώσετε την ποσότητα του ξύλου που απαιτείται ως καύσιμο κατά 30% σε σύγκριση με τη σόμπα που δε διαθέτει αυτόματο σύστημα ελέγχου καύσης. Εκτός από την εξοικονόμηση ξύλου, αυτή η λύση βελτιώνει την άνεση της χρήσης της σόμπας. Δεν υπάρχει καμία ανάγκη να ελέγχετε και να ρυθμίζετε την παροχή αέρα στην πόρτα και στο μπροστινό μέρος της σόμπας για να διατηρηθεί η σωστή καύση: ο θερμοστάτης θα το κάνει αυτό για σας.

## **ΑΝΤΑΛΛΑΚΤΙΚΑ**

Αν μετά από πολλά χρόνια κάποια μέρη πρέπει να αντικατασταθούν, παρακαλούμε επικοινωνήστε με τον προμηθευτή ή με κάποιο εκπρόσωπο της εταιρείας μας.

Κατά την παραγγελία ανταλλακτικών, παρακαλείσθε να αναφέρετε τις λεπτομέρειες από την πινακίδα τεχνικών χαρακτηριστικών που εμφανίζεται στην πίσω πλευρά της κάρτας εγγύησης, η οποία πρέπει να διατηρηθεί ακόμη και μετά τη λήξη της περιόδου εγγύησης.

Έχοντας αυτά τα στοιχεία και τα έγγραφα του εργοστασίου μας, ο πωλητής θα είναι σε θέση να σας προμηθεύσει όλα τα ανταλλακτικά σε σύντομο χρονικό διάστημα και να προχωρήσει με τις επισκευές στο πλαίσιο των υποχρεώσεών του.

**ΣΗΜΕΙΩΣΗ:** Οι ρωγμές που μπορεί να εμφανισθούν στις πλάκες βερμικουλίτη είναι φυσικές για αυτό το είδος του υλικού και δεν επηρεάζουν την αξιοπιστία της χρήσης τους.

**ΣΗΜΕΙΩΣΗ:** Μην χρησιμοποιείτε οποιοδήποτε εξοπλισμό εξαγωγής αέρα στο χώρο όπου έχει εγκατασταθεί η σύμπα (σύμφωνα με την πολωνική νομοθεσία).

## **ΚΑΤΑΣΚΕΥΑΣΤΗΣ**

Η KRATKI.PL δε φέρει καμία ευθύνη για ζημιές που προκαλούνται από τροποποιήσεις από το χρήστη της συσκευής και του υπόλοιπου συστήματος σωληνώσεων.

Για τη συνεχή βελτίωση της ποιότητας των προϊόντων της, η KRATKI.PL διατηρεί το δικαίωμα να τροποποιήσει τον εξοπλισμό της χωρίς προειδοποίηση.

**PASTABA!** Siekiant užkirsti kelią gaisro pavojui, krosnelę reikia montuoti pagal šiame naudotojo vadove nurodytus galiojančius standartus bei technines taisykles. Krosnelę turi montuoti kvalifikuoti specialistai. Krosnelė atitinka EN 13240 standartą ir sertifikuota CE ženklu.

**Būtina laikytis montavimo vietai taikomų įstatymų. Visų pirma reikia patikrinti, ar tinkamas dūmtraukis.**

### Bendroji informacija

Krosnelė turi būti montuojama pagal galiojančius statybos standartus. Ji turi būti įrengiama nuo lengvai užsidegančių produktų saugiu atstumu. Gali reikėti apsaugoti sieną bei medžiagas aplink krosnelę. Krosnelė turi statoma ant tvirto, nedegaus pagrindo. Dūmtraukis sandarus, su lygiomis sienelėmis. Prieš jungiant krosnelę, iš dūmtraukio reikia kruopščiai išvalyti suodžius bei nešvarumus. Krosnelės ir dūmtraukio sujungimas turi būti sandarus ir padarytas iš nedegių medžiagų bei apsaugotas nuo oksidavimosi (emaliuotas arba plieninis dūmtraukio vamzdis). Jeigu dūmtraukis silpnos traukos, veikiausiai reikėtų įrengti naują vamzdžių sistemą. Taip pat svarbu, kad dūmtraukio trauka nebūtų per stipri. Toku atveju dūmtraukyje reikėtų įrengti traukos stabilizatorių. Arba galima naudoti specialius dūmtraukių antgalius, kuriais galima valdyti traukos stiprumą. Dūmtraukio vamzdį turi tikrinti kvalifikuotas kaminkrėtys, o modifikacijas (jei reikia) atlikti įgaliotoji įmonė, kad būtų užtikrinta atitiktis PN-89/B-10425 standartui.

### Dūmtraukio sujungimų pavyzdžiai

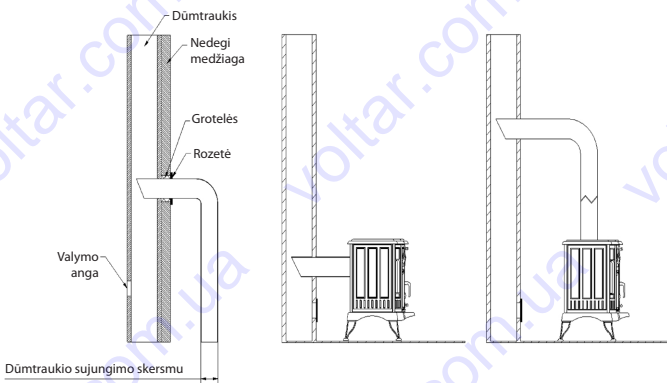

Autonominę krosnelę reikia dėti ant nedegaus, pakankamą apkrovą išlaikančio pagrindo. Jeigu pagrindas netinkamas išlaikyti krosnelės svorio, reikia imtis atitinkamų veiksmų pagerinti pagrindo apkrovos išlaikymo savybes (pvz., padėti plokšteles, kurios paskirsto apkrovą didesniame plote). Autonominę krosnelę reikia jungti prie autonominio (išmetamųjų dujų) dūmtraukio. Kad veiktų, autonominė krosnelė naudoja orą, todėl reikia užtikrinti tinkamą patalpos, kurioje statoma krosnelė, vėdinimą. Vėdinimo sistemos oro įleidimo grotelės turi būti apsaugotos nuo savaiminio užsidarymo.

### Pirmasis uždegimas

#### PASTABA!

- per pirmąjį uždegimą krosnelė turi degti lėtai, kad jos dalys plėstųsi tolygiai
- degant krosnlei, sukamosios ir kitos rankenėlės įkaista

**Dėl aštraus dūmų ir degėsių kvapo, sklindančio iš patalpų šildytuvo per pirmąjį uždegimą nereikia nerimauti: jį sukelia degantys dažai, kuriais nudažytos įvairios krosnelės dalys. Taip dega polimerizuoti dažai.**

Prieš pirmąjį uždegimą nuo pelenės ir krosnies laito reikia nulupti lipdukus bei pašalinti kitus priedus. Pirmą kartą uždegant krosnelę, turi būti palaikoma minimali temperatūra, o durelės - truputį praviros (maždaug 1-2 cm), kad kamsalas susijungtų su laku. Visos medžiagos turi lėtai prisitaikyti prie aukštų temperatūrų. Per kelis pirmuosius krosnelės uždegimus pasklinda nemalonus kvapas, kurį sukelia degantys dažai. Kol šis kvapas neišsisklaido, patalpą, kurioje stovi krosnelė, reikia nuolatos vėdinti.

**Svarbu:** Prieš uždegant didelę ugnį, du arba tris kartus reikia uždegti nedidelę liepsną. Taip krosnelės konstrukcija tinkamai susiformuos ir dažai sukietės. Į krosnies pakurą nereikia prikrauti labai daug malkų: kuro kiekis optimalus, kai pridėta apie viena trečioji dalis pakuro. Prieš pridėdam į krosnį malkų, reikia palaukti, kol liepsnos išblės.

**Kuras:** Atsižvelgiant į mūsų įrangos konstrukciją, patartina naudoti medienos kurą, būtent ąžuolines, skroblų, uosio ir beržines malkas. Taip pat galima deginti rudosios anglies briketus. Geriausias kuras – supakotos ir suskaldytos išlaikytos medienos malkos (mediena išlaikyta gerai vėdinamoje ir sausoje vietoje ne mažiau, kaip vienerius metus). Nepatartina deginti spygliuočių malkas, nes jos per stipriai dega. Šviežiai paruoštos ar per mažai išdžiovinotos malkos – netinkamas kuras, nes pasižymi ribotomis energetinėmis savybėmis. Deginant tokią medieną gali išsiskirti per daug krezoto, kuris kaupiasi dūmtraukio vamzdžiuose. Mineralų (pvz., anglies), tropinės medienos (pvz., raudonmedžio), chemikalų ar skystųjų medžiagų, pvz., naftos, alkoholio, benzino, naftalino, laminuotų ar impregnuotų lentų, presuotos, klijais surištos medienos atraižų ar šiukšlių tokiam įrenginyje negalima deginti. Jeigu leidžiama naudoti kitą kuro rūšį, tokia informacija nurodoma įrenginio kategorijos lentelėje.

#### Bendra autonominės krosnelės schema

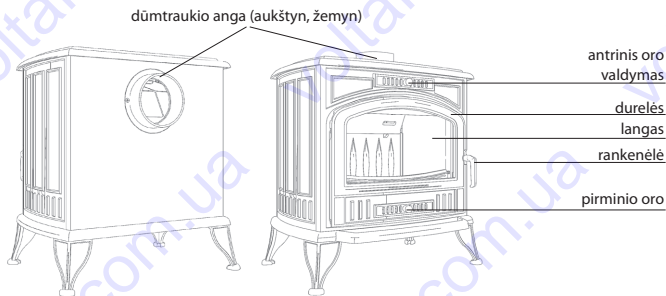

#### Sauga

Pradėjus naudoti ar prižiūrėti krosnelę, reikia nepamiršti, kad jos ketaus dalys gali įkaisti, todėl reikia mūvėti apsaugines pirštines. Kürenant arba prižiūrint krosnelę, reikia laikytis toliau pateiktų pagrindinių saugos taisyklių:

- perskaityti židinio naudojimo instrukcijas ir griežtai laikytis jų nuostatų;
- krosnelę turi sumontuoti ir atiduoti eksploatuoti tinkamos kvalifikacijos montuotojas;
- prieš krosnelės langą negalima palikti temperatūrai jautrių daiktų, negesinti krosnies laito ugnies vandeniu, nekūrenti krosnelės, jei stiklas įtrūkęs ir nepalikti arti krosnelės degių daiktų;
- iš degių medžiagų pagaminti daiktai turi būti laikomi mažiausiai 1,5 m nuo krosnies;
- vaikai turi būti atokiai nuo krosnelės;

- visus remonto darbus turi atlikti kvalifikuotas montuotojas ir naudoti krosnelės gamintojo tiekiamas atsargines dalis;
- draudžiama atlikti modifikacijas arba keisti montavimo ar naudojimo taisyklės be gamintojo leidimo. Kad krosnelė būtų saugiai naudojama, patartina ją kūrenant nuimti rankenėlę.

### **Minimalios dūmtraukio traukos nustatymas nominalios šiluminės galios (Pa) atžvilgiu:**

Dūmtraukio trauka turi būti:

- minimali trauka -  $6 \pm 1$  Pa;
- vidutinė rekomenduojamoji trauka -  $12 \pm 2$  Pa;
- maksimali trauka -  $15 \pm 2$  Pa.

### **Bendroji informacija**

Podstawą poprawnego i bezpiecznego działania pieca jest właściwie czyszczony i konserwowany kocioł. Krosnelė gerai ir saugiai veikti, reikia tinkamai valyti ir prižiūrėti dūmtraukį. Krosnelės valymo ir priežiūros periodai priklauso nuo izoliacijos kokybės ir kurui naudojamos medienos rūšies. Naudojant neišlaikytas, daugiau kaip 20 proc. drėgmės turinčias malkas arba spygliuočių medieną, dūmtraukyje gali užsiliepsnoti suodžiai, nes susidarą storas lengvai užsidegančio krezoto sluoksnis, kurį reikia reguliariai išvalyti.

### **Naudojimas**

- Būtinai vadovaukitės naudotojo vadovu;
- Per pirmuosius uždegimus dėkite vidutinį kiekį malkų, kad visa sistema tinkamai veikti. Vėliau šį kiekį palaipsniui didinkite;
- Nedeginkite krosnelėje šiukšlių bei atliekų;
- Naudokite tik rekomenduojamą kurą – **ŽR. ĮRENGINIO KATEGORIJOS LENTELE** (naudotojo vadovo pabaigoje pateikti krosnelės techniniai parametrai);
- Nekerkite krosnelės, jeigu stiklas sudužęs ar įtrūkęs. Prieš vėl kurdami krosnelę, pakeiskite stiklą. Šiuo klausimu patartina kreiptis į krosnelės pardavėją. Patartina keičiant stiklą pakeisti ir durelių tarpikius. Nepriveržkite varžtų per stipriai, kad stiklas galėtų netrukdomai plėstis;
- Pakūrę krosnelę po ilgesnio laiko, patikrinkite, ar atidaryti: dūmtraukis, jungiamasis vamzdis ir krosnelės ištraukimo sistema.

### **TECHNINIAI PARAMETRAI**

**Žr. įrenginio kategorijos lentelę, visą dokumentaciją: [www.kratki.eu](http://www.kratki.eu)**

### **Priežiūros taisyklės**

Krosnelės kūrenimo būdas bei deginamos medienos kokybė turi esminės įtakos reiškiniams, vykstantiems krosnelėje. Todėl būtina reguliariai tikrinti ir prižiūrėti krosnelę bei jos dalis. Prieš kiekvieną šildymo sezoną reikia patikrinti ir išvalyti visą krosnelę. Ypatinę dėmesį reikia atkreipti į tarpikių būklę. Jei reikia, pakeiskite tarpikius.

Dūmtraukį reikia valyti tik specialiai šiam tikslui skirta įranga.

Naudotojas privalo valyti dūmtraukį pagal galiojančius įstatymus.

**PASTABA!** Karščiui atsparūs dažai neatsparūs drėgmei.

### **Pelenų valymas**

Pelenai nebyra iš pakuros, jeigu pelenė reguliariai išvaloma. Negalima leisti pelenams byrėti ant grotelių dugno, nes necirkuliuoja oro srautas, būtinas užtikrinti degimą.

Pelenus reikia suberti į metalinį konteinerį su sandariu dangteliu.

### **Stiklo valymas**

Stiklas stipriai įkaista. Jį galima valyti tik kai krosnelė nekūrenama. Nevalykite stiklo abrazyvinėmis medžiagomis. Stiklas pagamintas iš stiklo keramikos, kuris atsparus net 800°C temperatūrai. Dureles reikia uždaryti tik užšauvant rankeną. Negalima įžiebtį ugnies per arti durelių. Uždegimui negalima naudoti degių skysčių, riebalų ar kitų netinkamų medžiagų.

**PASTABA!** Abrazyvinius durelių vyrių paviršius bei užšovą kartkartėmis sutepkite grafitiniu tepalu..

## **GARANTIJOS NUOSTATOS IR SĄLYGOS**

### **Garantija:**

Gamintojas užtikrina veiksmingą įrenginio veikimą pagal šioje garantijoje nurodytas krosnelės technines bei eksploatacines savybes. Krosnelė turi būti montuojama, jungiama prie vamzdžių ir kūrenama vadovaujantis šiame naudotojo vadove pateiktais nurodymais. Krosnelę turi montuoti kvalifikuotas specialistas. Garantija apima nemokamą krosnelės taisymą penkerius metus nuo jos įsigijimo. garantines pretenzijas galima pareikšti nuo krosnelės įsigijimo datos iki paskutinės gaminio garantinio laikotarpio dienos.

### **Garantija neapima:**

- grotelių bei stiklo;
- defektų, sukeltų dėl mechaninių veiksnių, krosnelės užteršimo, modifikacijų, perdirbimų, priežiūros ir valymo, nelaimingų atsitikimų bei avarijų, cheminių medžiagų, oro (spalvos keitimo ar išblukimo ir pan.), netinkamo laikymo ar sandėliavimo, nesankcionuoto remonto, gabenimo per siuntų tarnybą ar paštu, netinkamo sumontavimo ar kūrenimo.

Minėtaisiais atvejais garantinės pretenzijos atmetamos.

**Visų mūsų įmonės gaminamų įdėklų kurui draudžiama naudoti anglį. Jeigu deginama anglis, krosnies garantija be jokių išimčių anuliuojama. Pranešdamas apie garantinį trūkumą, pirkėjas privalo pasirašyti pareiškimą, jog mūsų įmonės pagamintame ugniakure nedegino anglies ar kitos, neleistinos rūšies kuro.**

**Įtariant, jog buvo naudota neleistinos rūšies kuras, ugniakuras ištiriamas, nustatant, ar nėra neleistinų medžiagų pėdsakų. Jeigu tyrimas parodo, jog neleistina medžiaga naudota, pirkėjas netenka visų garantinių teisių ir privalo sumokėti visas su skundu susijusias (įskaitant tyrimą) išlaidas.**

**Jeigu leidžiama naudoti kitos rūšies kurą, atitinkama informacija nurodoma įrenginio kategorijos lentelėje.**

### **Pirkėjas gali pasinaudoti savo teisėmis šiais būdais:**

- gamintojo pripažintų defektyviomis dalių nemokamu taisymu ar pakeitimu;
- kitų krosnelėje nustatytų trūkumų pašalinimu;
- sąvoka „remontas“ neapima veiksmų, aprašytų naudotojo vadove (priežiūros, valymo), kuriuos naudotojas privalo atlikti savarankiškai;
- garantiniu laikotarpiu pateiktus skundus gamintojas nemokamai apiformina ir svarsto per 14 dienų nuo skundo pateikimo, jeigu tinkamai užpildžius šią garantinę kortelę arba jos nesant, kvitas, kuria- me nurodyta susijusio gaminio įsigijimo data, pateikiamas kartu sugeudusia įranga.

### **Garantinė kortelė galioja, jeigu:**

- ji tinkamai užpildyta ir joje nurodyta gaminio įsigijimo data, yra antspaudas bei parašas;
- gaminio įsigijimo data garantinėje kortelėje atitinka datą, nurodytą kvite arba sąskaitoje faktūroje.

### **Automatinė oro tiekimo sistema (AOTS) (neprivaloma)**

Dvimetalis, automatinio reguliavimo termostatas reguliuoja oro tiekimą į krosnies laitą ir degimo temperatūrą autonominėje krosnelėje.

Prieš uždegant krosnelę, termostato angą reikia nustatyti tokiu kampu, kad būtų galima užtikrinti netrukdomą oro srauto patekimą į krosnies laitą, bei atidaryti oro įleidimo angas durelėse bei krosnelės priekinėje dalyje.

Patartina iš pat pradžių eksperimentuojant 60 proc. atidaryti termostatą. Tuomet pasiekiami optimali 3,5 – 4 kg malkų įkrovos degimo temperatūra. Užsidegus malkoms, reikia uždaryti oro įleidimo angas durelėse bei krosnelės priekinėje dalyje. Ugniakure kylant temperatūrai, pradeda veikti termostatas:

palaipsniui užsidarydamas jis sumažina oro kiekį pakoroje.

Temperatūrai pakilus iki optimalios 300°C padalos, oro tiekimas gerokai sumažėja, dėl ko krosnelės temperatūra nukrinta iki minimalios, reikiamos palaikyti liepsną. Temperatūrai nukritus žemiau 250°C, oro tiekimo sistema pradeda automatiškai atidarinėti ir degimas vėl tampa stipresnis. Kad degimo temperatūra būtų didesnė, prieš uždegant krosnelę reikia nustatyti didesnę termostato vožtuvo kampa.

Palyginus su krosnele be automatinės degimo valdymo sistemos, įrenginyje su termostatu galima 30 proc. sumažinti deginamos medienos kiekį. Be to, jog ekonomiškai deginama mediena, minėtojo tipo krosneles patogiau eksploatuoti. Nereikia nuolatos tikrinti bei reguliuoti oro tiekimo į dureles ir krosnelės priekinę dalį reikiama degimui palaikyti: šią funkciją atlieka termostatas.

#### **ATSARGINĖS DALYS**

Jeigu po daugelio metų reikia pakeisti kai kurias įrenginio dalis, kreipkitės į krosnelių pardavėją arba bet kurį mūsų įmonės atstovą.

Užsakant atsargines dalis, reikia pateikti išsamią informaciją, nurodytą įrenginio kategorijos lentelėje, esančioje garantinės kortelės nugarėlėje. Garantinę kortelę reikia išsaugoti net pasibaigus garantiniam laikotarpiui.

Turėdamas šiuos išsamius duomenis bei gamyklos dokumentaciją, pardavėjas gali per trumpą laiką pristatyti visas reikiamas atsargines dalis ir sutaisyti krosnelę, nes tai yra dalis jo įsipareigojimų.

**PASTABA:** Įtrūkimai, kurie gali atsirasti vermikulito skyduose, yra natūralūs šios rūšies medžiagai ir neturi įtakos įrenginio eksploatacinėms savybėms.

**PASTABA:** Vadovaujantis Lenkijos įstatymais, patalpoje, kurioje pastatyta krosnelė, negalima naudoti jokių oro ištraukimo įrenginių.

#### **GAMINTOJAS**

KRATKI.PL neprisiima jokios atsakomybės už žalą, sukeltą dėl neleistinų, naudotojo atliktų krosnelės bei likusios vamzdžių sistemos modifikacijų.

Siekdama nuolatos tobulinti savo gaminių kokybę, KRATKI.PL pasilieka teisę keisti įrangą be išankstinio įspėjimo.



Olete ostnud omale ehtsa kamina, mis pakub Teile naudiguhetki paljudeks aastateks.

Antud kasutusjuhend on koostatud selleks, et tagada kamina õige kasutamine ja seeläbi ka vastupidavus. Palun lugege juhend hoolikalt läbi!

Juhend tutvustab Teile kamina omadusi ja funktsioone. Kamin pakub Teile rõõmu ja naudingut kui järgida juhendis toodud turvanõudeid. Pidage meeles, et kamina küttevõime on suur ja võib põhjustada kahju kui kasutades ei järgita turvanõudeid.

**Kamina paigaldamisel tuleb arvestada kehtiva seadusandluse ja tehniliste nõuetega, mis on kirjas antud paigaldusjuhendis. Kamina peab paigaldama spetsialist, kes omab vastavat kutsetunnistust.**

**Toode on vastavuses standardiga EN13240 ja sellele on väljastatud CE-sertifikaat.**

**Enne paigaldamist palun tutvuda kohaliku omavalitsuse ettekirjutistega ja kontrollida korstna seisukorda.**

### Näiteid korstnaühendusest

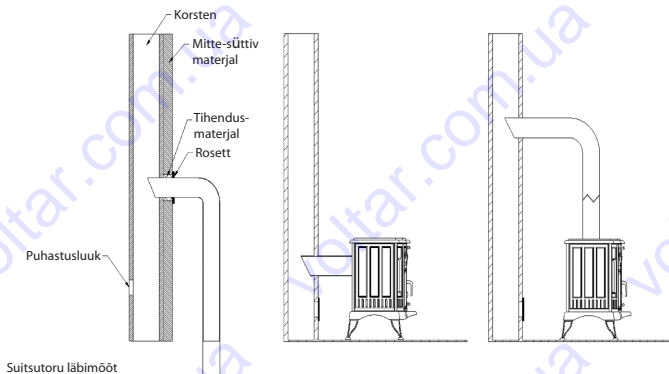

### Enne kamina paigaldamist

**Tuleb ohutuse tagamiseks kontrollida järgmist:**

- Värske õhu juurdevool tuppa peab olema hea, et tagada põlemisprotsessi puhtus
- Korsten peab olema heas korras ja tõmme korstnas piisav
- Süttivad materjalid peavad olema kaminast ohutus kauguses

Turvalisuse ja soojatootlikuse seisukohalt on tähtis, et ruumis oleks tagatud piisav värske õhu juurdevool. Õhuvahetuse tagamiseks on mõistlik teha värske õhu haare kaminaruumi kõige kaugemasse nurka. Kui ruumis ei ole piisavalt hapnikku, siis põlemisprotsess ei ole puhas ja võib põhjustada suitsu ja nõe tekkimist ning klaasi tahumist. Suits ja klaasi tahumine on normaalne nähtus tule süütamisel, aga kui tulekolde temperatuur tõuseb, siis peab suits kaduma ja klaas puhtaks põlema.

Suitsutorude paigaldusel peab jälgima, et horisontaalseid osi oleks võimalikult vähe ja need oleksid paigaldatud väikse langusega kamina suunas. Kui suitsutoruühendused peavad olema õhutihedad. Suitsutoru juures tuleks kasutada võimalikult vähe põlvi, soovitatavalt mitte rohkem kui kaks.

Suitsutorude paigaldamisel tuleb järgida tootjapoolseid instruktsioone.

Tõmme korstnas peab olema piisav, et tagada põlemisprotsessi normaalne kulg. Korsten ja suitsutoru peavad olema korras ja puhastatud.

Korsten peab ulatuma 80 cm üle hoone harja juhul kui hoone hari jääb korstnast vähem kui 3m raadiusse. Suitsutoru läbimõõt ei tohi mingil juhul olla alla 125mm. Kahte tulekollet ei tohi ühendada ühte lõõri.

### Kaminaosade kirjeldus

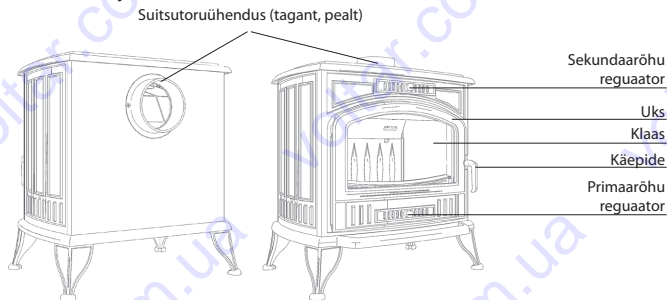

### Vajalik tõmme tagamaks küttekeha nominaalvõimsust [Pa]:

Tõmme peab olema järgmine:

- miinimum tõmme -  $6 \pm 1$ Pa;
- keskmine soovituslik tõmme -  $12 \pm 2$ Pa;
- maksimaalne tõmme -  $15 \pm 2$ Pa.

Korstent ja küttekollet peab puhastama vähemalt korra aastas (enne küttehooaja algust). Puhastamise vajadus sõltub küttekolde kasutamise intensiivsusest ja kütuse (küttepuude) kvaliteedist. Märja küttepuu (niiskust rohkem kui 22%) kasutamine põhjustab kolde, suitsutorude ja korstna nõestumist ja seetõttu ka tihedamalt puhastamist. Nõestumise tagajärjel saab kahjustada malmosade viimistlus ja need lähevad rooste.

Kamin tuleb paigaldada vastavuse ehitusseaduse ja tuleohutusstandarditega. Kamina paigutus peab olema piisavalt kaugel süttivatest materjalidest (vt. kamina küljes olev kleebis). Vajadusel tuleb kaitsta kamina ümber olevaid seinu ja objekte. On tähtis teada, et kõik süttivad materjalid ei ole esmapilgul silmaga nähtavad, näiteks karkassipostid seintes. Kamin tuleb asetada kindlale ja mitte-süttivale alusele, mille kandvõime on piisav.

### Kamina lahtipakkimine ja ettevalmistused paigalduseks

- Eemaldage pakend ja asetage kamina põrandale. Vaadake kamin tähelepanelikult üle, juhul kui leiate, et kamin on kahjustada saanud, siis teavitage sellest koheselt edasimüüjat.
- Palun järgida antud paigaldusjuhendit, kui teil tekib küsimusi kamina paigalduse kohta, siis palun võtke ühendust maaletoojaga.
- Avage kaminauks ja võtke välja kõik kaminaga kaasasoleva saatedokumendid. Kontrollige, et kõik dokumentatsioonid toodud detailid on kaminaga kaasas.
- Paigaldage ukse käepide.
- Keerake kamin ettevaatlikult selili, eemaldage nurkades asuvad 4 kruvi ja paigaldage nendesse kohtadesse jalad. Poldid tuleb kõvasti kinni keerata. Tõstke kamin jalgadele.
- Tõstke kamin oma kohale. Kamina lohistamine võib kahjustada nii Teie põrandat kui ka kamina jalgu!
- Kinnitage Teile sobiva suitsutoru väljaviigu külge muhv ja katke kasutamata väljaviik selleks ettenähtud plaadiga. Kontrollige, et katteplaat on paigaldatud õhutihedalt!
- Kinnitage kamina külge korstnauhendustoru järgides tootjapoolseid juhiseid.

## Turvalisus

Kamina õige hooldus ja kasutamine tagab pikaajase kasutuskindluse. Ohutuse tagamiseks tuleb järgida allpool toodud nõudeid:

- Kaminas võib kütmiseks kasutada puitu, mille max niiskus on 22%. Vedelate kütuste kasutamine on keelatud! Vedelaid kütuseid ei ole lubatud kasutada ka süütamiseks. Kergesti süttivad vedelikud tuleb hoida kaminast ohutus kauguses!
- Põlamisprotsessis eralduvad gaasid võivad olla eluohtlikud. Suitsugaasid peavad olema juhitud korstnasse ja nende sattumine eluruumidesse suitsuviikude ühenduskohtadest peab olema välistatud. Kamina ukse tihendit peab regulaarselt kontrollima, see tuleb asendada uuega kui on märgata kulumise jälgi. Soovitav on paigaldada ruumi ka suitsuandur.
- Kaminaruumis peab olema tagatud korralik värsk õhu juurdevool. Kaminat ei ole lubatud paigaldada ventilatsiooniseadmetega samasse ruumi, sest ventilatsiooniseade võib hakata õhku võtma korstna kaudu juhtides suitsugaasid tuppa.
- Nõe ladestumine suitsuviikudesse ja korstnasse võib põhjustada põlengu korstnas. Kui Teil on kahtlusi, et tuli võib olla sattunud korstnasse, siis tuleb evakueerida kõik inimesed, sulgeda kamina õhuvõtuavad ja helistada tuletõrjesse. Nõe ladestumise vältimiseks tuleb suitsuviike ja korstnaid regulaarselt puhastada. Nõe ladestumine on väiksem kui põlemisprotsess on intensiivne ja puhas, mis tähendab, et on tagatud korralik õhu juurdevool ja puud on kuivad. Soovitav on hoida tulekustuti alati majas hõlpsasti ligipääsetavas kohas.
- Kütmise tulemusena kuumeneb kamina välispind ja selle puudutamisel võib saada põletushaavu. Kui majas on lapsed, siis tuleks kasutada kaitsevõrke, et vältida laste kokkupuudet kaminaga. Kütuse lisamisel tuleb alati kanda kaitsekindaid!
- Kaminat ei tohi üle kütta! Kui kamina välimised malmosad kumavad punakalt, siis on tegemist ülekuutmisega ja tuleb vähendada õhuvõtukanalite kaudu antava õhu hulka.
- Kõikidele kamina kasutajatele tuleb antud juhendit tutvustada. Palun jätke juhend kamina vahetuslähedusse, et vajadusel oleks võimalik seda veelkorra lugeda.
- Kaminat ei tohi kasutada kui mõni kamina osa on kahjustatud või üldse puudu. Puuduvad osad tuleb asendada originaalvaruosadega ja kamina konstruktsioonis muudatuste tegemine on keelatud!
- Kütmise ajaks on soovitatav ukse käepide eemaldada.

## Kamina kasutamine

### Kütus

Kamin on mõeldud kütmiseks küttepuudega. Kaminas ei tohi põletada:

- paberit ja pappi, välja arvatud tule süütamiseks;
- töödeldud või värvitud puitmaterjale;
- sünteetilisi aineid;
- majapidamisjätmeid;
- vedelkütuseid;
- plastikust materjale.

Keelatud materjalide põletamine võib kahjustada kaminat ja põhjustada vääramatut kahju.

Küttematerjali tuleb hoida kuivas, puud peavad olema vähemalt 1 aasta kuivanud. Märja küttematerjali kasutamine tagajärjel ladestub nõgi lõõride ja kamina sisepindadele.

### Esimene kütmine

#### TÄHELEPANU!

- Esimisel kütmisel tuleb kamin „sisse kütta“ vähesel tulega, et lubada kamina värvil saavutada oma lõplik tugevus ja kamina osadel paisuda.
- Kamina käepidemed lähevad kuumaks! Kui katsute käepidemeid, siis tuleb kasutada pajakinnast.

#### **Esimisel kütmisel eraldub kaminast ja ühendustorudest gaase, mis põhjustavad mõneti ebameeldivat lõhna, seetõttu tuleb ruume korralikult õhutada.**

Enne kütmist palun eemaldage kõik lisada tuhasahtlist. Esimesel kütmisel tuleb teha väga väike tuli, et materjalid saaksid lõplikult kuivada ja reageerida temperatuurimuutusele.

Tähtis: Sissekütmist võiks korrata 2-3 korda enne kui kamin täiel võimsusel kasutusele võtta.

Tulekollet ei tohi kunagi täiesti täis toppida, tuleks jätta ligikaudu 2/3 põlemisõhku.

Küttematerjalid: Kaminais tohib põletada vaid kuiva lõhutud küttepuid (max niiskus 22%). Teiste kütuste, märja puu või prügi põletamine põhjustab korstna ja kamina nõestumist, sellega vähendades nende eluiga ning suurendab korstna põlemamineku ohtu.

### **Õhuvõtu reguleerimine**

Põlamisprotsess vajab hapniku. Õhk juhitakse tulekoldesse ukse alaosas olevate avade kaudu (primaarne õhuvõtt) ja klaasi kohal olevate avade kaudu (sekundaarne õhuvõtt).

Primaarset õhuvõttu kasutatakse tule süütamisel, sekundaarset õhuvõttu aga järelpõlamisprotsessis. Sekundaarne õhkvõtt hoiab ka klaasi puhtana. Peale süütamist primaarõhuvõtu sulgeda ja kasutada sekundaarset õhuvõtukanalit.

Õhuvõtt tuleb reguleerida vastavalt tõmbele ja see tuleb katsetades selgeks teha. Süütamiseks tuleb mõlemad õhuvõttü täielikult avada, kui tuli on süttinud võib hakata ka õhukanaleid vähehaavad sulgema. Hapniku pealevoolu vähendamina aeglustab põlemisprotsessi ja selle tulemusena võib klaas tahmuda, kuid see peaks hiljem puhtaks põlema.

### **Kütuse lisamine**

Enne küttematerjali lisamist tuleks õhuvõtuavad täielikult avada. Õhu juurdevoolu suurendamine tagab lisatud küttematerjali korralikku süttimise. Alati on parem lisada kütust väikestes kogustes. Kütuse lisamisel tuleb alati kasutada kindaid ja muid abivahendeid, et vältida põletusi.

### **Puhastamine ja korrashoid**

Kõige suuremat mõju teie kamina heaolule omab küttematerjal, mida te kasutate. Halva kvaliteediga kütuse kasutamine jätab koheselt jälje kamina küttekoldele.

Algselt on soovitatav kontrollida suitsutorude seisundit korra kuus. Peale paarikuist kasutamist on Teil ülevaade sellest kui palju ja kui pika perioodi vältel tekib nõgi lõõridesse ja võite sellele toetudes määrata kontrollimiseks ja puhastamiseks sobiva intervalli.

Teisi kontrolli vajavaid detaile tuleks üle vaadata vähemalt kaks korda aastas. Juhul kui märkate puudujääke, tuleb need koheselt kõrvaldada!

- Kontrollige suitsutorudesse kogunenud nõgi, samuti tuleb vaadata, et toruühendused pole kahjustatud.
- Kontrollige, et klaas oleks pragudeta ja tihend terve.
- Kontrollige tulekollet, juhul kui koldekivides on pragusid võib neid parandada tulekindla mõrdise-guga, suuremate kahjustuste puhul tuleb kivid välja vahetada.
- Kaminauks peab sulguma tihedalt. Tiheduse kontrolliks asetage ukse vahele tükk paberit ja üritage seda sealt ära tõmmata. Paberi eemaldamine ukse vahelt ei tohiks olla väga lihtne. Kontrollige samal meetodil erinevad kohti ukse juures. Juhul kui paber tuleb ukse vahelt välja hõlpsasti, tuleks tihend välja vahetada.

Kaminat tohib puhastada vaid kuiva lapi või tolmuimejaga. Puhastusained võivad jätta kamina pinnale plekke. Kamina puhastamiseks ei tohi kasutada abrasiivseid aineid või puhastuslappe, sest need kriimustavad kamina viimistlust. Värvitud kaminaid on võimalik üle värvida, selleks tuleb kasutada kaminatele sobivat kuumuskindlat värvi.

### **Tuhakasti tühjendamine**

Tuhakasti tuleb puhastada regulaarselt. Kuhjunud tuhk takistab õhuliikumist tuharesti juures ja võib põhjustada tuharesti väändumist. Tuhakasti tühjendamiseks peab kamin olema jahunud. Avage kaminauks ja võtke tuhakast välja kasutades selleks ettenähtud abivahendit. Tuhakasti ei tohi tühjendada anumasse, kus on ladustatud süttivaid materjale.

## **Klaasipuhastamine**

Kaminaklaas võib tahmuda kui õhu juurdevool on väike ja küttematerjal on niiske. Klaasi tahmumine on märk sellest, et põlemisprotsess ei ole puhas. Kui temperatuur koldes tõuseb, siis peaks klaas puhtaks põlema.

Siiski tuleb klaasi aegajalt puhastada. Klaase on kerge puhastada tuhaga – selleks tuleks niiske majapidamispaper teha tuhaga kokku ja sellega klaas puhastada. Klaas tuleb kuivatada puhta majapidamispaperiga. Klaasi puhastamiseks ei tohi kasutada abrasiivseid aineid ja materjale.

Kaminatele on paigaldatud mineraliseeritud klaasi, mille kuumataluvus ulatub 800 kraadini. Kaminat paigaldades ja kasutades tuleb olla eriti ettevaatlik, kuna klaas ei erine vigastustele ja mehhaanilistele löökidele vastupidavuse poolest tavalisest klaasist. Küttematerjali lisamisel tuleb jälgida, et puuhalud ei jääks väljapoole uksejoont, ega toetuks vastu klaasi.

Klaasid on kinnitatud suhteliselt nõrgalt, et vältida pingete tekkimist klaasis. Siiski on võimalik, et esimestel küttermiskordadel tekib klaasi pragu, mis on tingitud pingest. Pragude tekkides palume Teil viivitamatult võtta ühendust tootja või maaletoojaga.

## **Varuosad**

Palun võtke ühendust maaletoojaga kui teil tekib vajadus mõni detail välja vahetada. Varuosade nimed leiате garantiikaardi tagaküljelt.

NB: Vermikuliitplaadi praod ei mõjuta selle kasutust. Kui vermikuliit tuleb välja vahetada kui plaat hakkab täielikult murenema.

## **Võimalikud probleemid ja nende lahendused**

### **Tuli ei jää põlema**

Kui tuletegemisega on probleeme, siis on reeglina probleemiks hapnikupuudus, märg küttematerjal või puudulik tõmme.

Juhul kui probleem ei ole küttematerjalis tuleks kontrollida:

- õhuvõttud on avatud;
- suitsutorudes ei ole takistusi ja siiber on lahti;
- korsten on piisava kõrgusega ja tõmme on piisav;
- ruumis on piisav õhuvahetus ja seda ei sega ventilaatorid või teised õhku tarbivad masinad.

### **Klaas tahmub**

Klaasi tahmumise põhjuseks on:

- põlamisprotsess ei ole puhas hapnikupuuduse tõttu;
- küttematerjal on niiske või halva kvaliteediga;
- primaarõhu ja sekundaarõhu suhe on vale.

Soovitav on suurendada kamina õhuvõttu sekundaarse kanali kaudu. Sekundaarõhk liigub mööda klaasi alla ja seega aitab klaasil puhtaks põleda.

### **Kamin ajab sisse**

Kui kamin on paigaldatud vastavalt juhendile, siis ei tohiks kamin sisse ajama hakata. Siiski on võimalik, et tõmme on puudulik tulenevalt aastaajast. Samuti võib põhjuseks olla kinni ununenud siiber või mõni muu takistus suitsulöörides.

### **Põlemisprotsess on liiga intensiivne**

Selle põhjuseks on reeglina liiga suur pealeantava õhu hulk. Kõigepealt tuleks vähendada õhuvõtuavade kaudu tuleva õhu hulka. Kui see ei anna tulemust, siis on ilmselt ukse tihend kahjustatud ja liigne õhk satub tulekoldesse ukse kaudu.

Kui probleem ei ole õhuvõtuavades ega tihendis, siis on tuleks tõmme reguleerida siibri osalise sulgemisega.

### **Leek korstnaslööris**

Leek jõuab korstnaslööri ainult juhul kui löörid on puhastamata ja sinna on tekkinud liiga palju nõgi. Sellise olukorra vältimiseks tuleb puhastada lööre regulaarselt ja jälgida, et põlemisprotsess oleks võimalikult täielik ja puhas. Kui leek on jõudnud lööridesse, tuleks sulgeda kõik õhuvõtuavad, evakueerida inimesed ja helistada päästetamisse.

### **Pretensioonid ja laiendatud garantii**

Pretensioonide esitamise aeg on 24 kuud alates ostukuupäevast.

Tootja annab tootele laiendatud garantii kui kamin on paigaldatud vastavat paigaldusjuhendile kvalifikatsiooni omava spetsialisti poolt ja kaminat on kasutatud vastavalt kasutusjuhendis toodud juhistele arvestades head kasutustava. Laiendatud garantii kehtib 5 (viis) aastat alates ostukuupäevast ja tagab kamina tasuta parandustööd selle perioodi vältel.

Pretensioone ei ole õigus esitada ja neid ei rahuldada ning laiendatud garantii ei kata:

Tuharesti ja kaminaklaasi (need on n.n. kulumaterjalid, mille eluiga sõltub kamina kasutustihedusest, küttematerjalist ja tuhasahtli tühjendamistihedusest)

Kahjustused, mis on põhjustatud mehhaanilistest löökidest; määrdumisest; kamina ümberehitamisest; puudulikust hooldusest ja puhastamisest; kemikaalidest; keskkonnast (niiskus ruumis); valedest hoiustamistingimustest; ebaprofessionaalsetest parandustöödest; transpordikahjustustest; valest paigaldusest ja kasutusest.

**Küttekolletes on keelatud põletada kivisütt ja puitbrikette! Keelatud kütuste kasutamisel katkeb laiendatud garantii ja te olete rikkunud kamina kasutusjuhendit, mis ei anna Teile õigust esitada pretensioone.**

**Esitades pretensiooni või laiendatud garantii nõude kinnitab kamina omanik, et ta ei ole kasutanud kütisel sütt, puibriketti ega teisi keelatud kütuseid ja ei ole kaminas põletanud prügi ega olmejäätmeid. Juhul kui tekib kahtlus, et kaminat on kõetud keelatud kütustega, on tootjal või tootja esindajal õigus tellida ekspertiisi. Kui ekspertiisi tulemusena selgub, et analüüsides leitakse keelatud jäätmeid, tuleb Kamina omanikul hüvitada kõik garantiinõude ja ekspertiisiga seotud kulud.**

Lubatud kütused on ära toodud tuhasahtli all oleval CE-kleebisel.

### **Tootja**

KRATKI.PL ei võta vastutust kaminaomaniku poolt kaminale ja korstnasüsteemile tehtud muudatustest tingitud kahjude eest. KRATKI.PL jätab endale õiguse jätkuvalt täiustada oma tooteid.

SPRZEDAJĄCY	
Nazwa:	Pieczęć i podpis sprzedawcy;
Adres:	
Tel/fax:	
Data sprzedaży:	
NABYWCA WKŁADU	
<p>Wkład kominkowy powinien być zainstalowany zgodnie z obowiązującymi w kraju przepisami i regulami, z postanowieniami instrukcji obsługi przez instalatora posiadającego stosowne uprawnienia.</p> <p>Oświadczam, iż po zapoznaniu się z instrukcją obsługi i warunkami gwarancji, w przypadku niezastosowania się do postanowień w nich zawartych producent nie ponosi odpowiedzialności z tytułu gwarancji.</p>	Data i czytelny podpis nabywcy;
INSTALATOR WKŁADU	
Nazwa firmy instalatora:	
Adres instalatora:	
Tel/fax:	
Data uruchomienia:	
<p>Potwierdzam, iż zainstalowany przez moją firmę wkład kominkowy, spełnia wymogi instrukcji obsługi, zainstalowany jest zgodnie z obowiązującymi normami przedmiotowymi, przepisami prawa budowlanego, przepisami ppoż.</p> <p>Zainstalowany wkład jest gotowy do bezpiecznego użytkowania.</p>	Pieczęć i podpis instalatora;

## REJESTR PRZEGLĄDÓW PRZEWODU DYMOWEGO

Przeгляд przy instalacji wkładu	Data, podpis i pieczęć kominiarza
Data, podpis i pieczęć kominiarza	Data, podpis i pieczęć kominiarza
Data, podpis i pieczęć kominiarza	Data, podpis i pieczęć kominiarza
Data, podpis i pieczęć kominiarza	Data, podpis i pieczęć kominiarza
Data, podpis i pieczęć kominiarza	Data, podpis i pieczęć kominiarza
Data, podpis i pieczęć kominiarza	Data, podpis i pieczęć kominiarza
Data, podpis i pieczęć kominiarza	Data, podpis i pieczęć kominiarza
Data, podpis i pieczęć kominiarza	Data, podpis i pieczęć kominiarza



VENDOR	
Name:	Vendor's seal and signature:
Address:	
Tel/fax:	
Purchase date:	
STOVE PURCHASER	
<p>The standalone stove should be installed by a properly qualified installer in accordance with national laws and regulations and the user manual.</p> <p>I declare that the manufacturer cannot be held liable for any warranty claims if after reading the user manual and warranty terms and conditions I fail to comply with the provisions contained in them.</p>	Date and purchaser's legible signature:
STOVE INSTALLER	
Installer company's name:	
Installer's address:	
Telefax:	
Commissioning date:	
<p>I acknowledge that the stove installed by my company meets the requirements of the user manual and has been installed in accordance with applicable standards in this respect, as well as building and fire protection regulations.</p> <p>The installed stove is ready for safe use.</p>	Installer's seal and signature:

## FLUE INSPECTION RECORD

FLUE INSPECTION RECORD	
Inspection when installing the stove	Date, signature and seal of the chimney sweeper
Date and chimney sweep's seal and signature	Date, signature and seal of the chimney sweeper
Date and chimney sweep's seal and signature	Date and chimney sweep's seal and signature
Date and chimney sweep's seal and signature	Date and chimney sweep's seal and signature
Date and chimney sweep's seal and signature	Date and chimney sweep's seal and signature
Date and chimney sweep's seal and signature	Date and chimney sweep's seal and signature
Date and chimney sweep's seal and signature	Date and chimney sweep's seal and signature
Date and chimney sweep's seal and signature	Date and chimney sweep's seal and signature

voltar.com.ua

voltar.com.ua

voltar

voltar.com.ua

voltar.com.ua

voltar

voltar.com.ua

voltar.com.ua

voltar

om.ua

om.ua

voltar

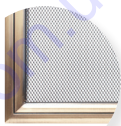

**Kratki.pl**

kominki, kratki, akcesoria



**Kratki.pl Marek Bal**

ul. Gombrowicza 4

26-660 Jedlińsk

Wsola k. Radomia

tel.: +48 48 384 44 88

fax: +48 48 384 44 88 w. 106

e-mail: [kratki@kratki.pl](mailto:kratki@kratki.pl)

**[www.kratki.pl](http://www.kratki.pl)**

GPS N 51° 29' 02.03"

E 21° 07' 34.97"