

# OPERATING INSTRUCTIONS

INDOOR UNIT  
MS-GD80VB  
MSH-GD80VB



## OPERATING INSTRUCTIONS

For customers

- To use this unit correctly and safely, be sure to read this operating instructions before use.

## Bedienungsanleitung

Für Kunden

- Um diese Einheit richtig und sicher zu verwenden, unbedingt diese Bedienungsanleitung vor der Inbetriebnahme durchlesen.

## NOTICE D'UTILISATION

A l'attention des clients

- Pour avoir la certitude d'utiliser cet appareil correctement et en toute sécurité, veuillez lire attentivement cette notice d'instructions avant de mettre l'appareil en fonction.

## GEbruIKSAANWIJZING

Voor de klant

- Om dit apparaat op de juiste manier en veilig te gebruiken, dient u eerst deze gebruiksaanwijzing aandachtig door te lezen.

## MANUAL DE INSTRUCCIONES

Para los clientes

- Para emplear correctamente este aparato y por razones de seguridad debe leer este manual de instrucciones de manejo antes de su utilización.

## LIBRETTO D'ISTRUZIONI

Per gli utenti

- Per utilizzare correttamente quest'unità, leggere questo libretto d'istruzioni attentamente e per intero.

## ΟΔΗΓΙΕΣ ΛΕΙΤΟΥΡΓΙΑΣ

Για τον πελάτη

- Για να χρησιμοποιήσετε αυτή την μονάδα σωστά και με ασφάλεια, βεβαιωθείτε ότι έχετε διαβάσει αυτό το εγχειρίδιο οδηγιών πριν από την χρήση.

## INSTRUÇÕES DE OPERAÇÃO

Para os clientes

- Para utilizar esta unidade correctamente, certifique-se de que lê estas instruções de operação antes da utilização.

## BRUGSANVISNING

Til kunden

- Læs denne brugsanvisning før brugen så korrekt og forsvarlig anvendelse af klimaanlægget sikres.

## BRUKSANVISNING

För kunder

- För att använda enheten på rätt och säkert sätt ska denna bruksanvisning läsas innan enheten tas i bruk.

## İŞLETME TALİMATLARI

Satın alıcılar için

- Bu birimi doğru ve güvenli olarak çalıştırmak için, kullanmadan önce bu işletme talimatlarını mutlaka okuyun.

## РУКОВОДСТВО ПО ЭКСПЛУАТАЦИИ

Для пользователей

- Для обеспечения правильного и безопасного использования прибора следует до начала его эксплуатации внимательно прочитать данное руководство.

English

Deutsch

Français

Nederlands

Español

Italiano

Ελληνικά

Português

Dansk

Svenska

Türkçe

Русский

# CONTENTS

SAFETY PRECAUTIONS .....	2
NAME OF EACH PART .....	3
PREPARATION BEFORE OPERATION .....	4
I FEEL... AUTO OPERATION .....	6
MANUAL OPERATION (COOL, DRY, HEAT/FAN) .....	7
AIR FLOW VELOCITY AND DIRECTION ADJUSTMENT .....	7
LONG OPERATION .....	8
ECONO COOL OPERATION .....	8
TIMER OPERATION (ON/OFF TIMER) .....	8
WHEN THE AIR CONDITIONER IS NOT GOING TO BE USED FOR A LONG TIME .....	9
MAINTENANCE .....	9
CLEANING THE CATECHIN AIR FILTER .....	10
REPLACEMENT OF THE AIR CLEANING FILTER (OPTION) .....	10
BEFORE CONTACTING THE SERVICE REPRESENTATIVE, CHECK THE FOLLOWING AGAIN .....	11
WHEN YOU THINK THAT TROUBLE HAS OCCURRED .....	11
INSTALLATION, RELOCATION AND INSPECTION .....	12
SPECIFICATIONS .....	12







## SAFETY PRECAUTIONS

- Since rotating parts and parts which could cause an electric shock are used in this product, be sure to read these "Safety Precautions" before use.
- Since the cautionary items shown here are important for safety, be sure to observe them.
- Stop using the air conditioner and consult your dealer in case any trouble or abnormality occurs.

### Marks and their meanings

- ⚠ WARNING:** Incorrect handling could cause a serious hazard, such as death, serious injury, etc. with a high probability.
- ⚠ CAUTION:** Incorrect handling could cause a serious hazard depending on the conditions.



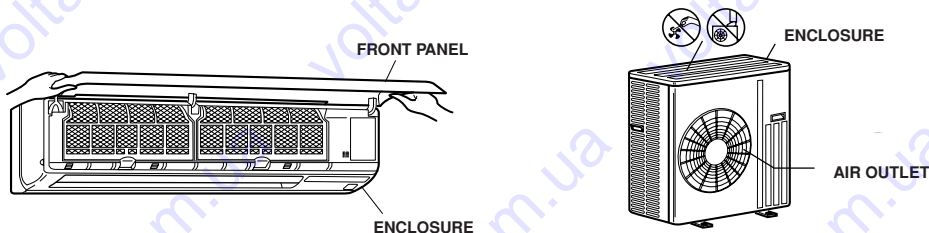

### Meanings of symbols used in this manual

-  : Be sure not to do.
  -  : Be sure to follow the instruction.
  -  : Never insert your finger or stick, etc.
  -  : Never step onto the indoor/outdoor unit and do not put anything on them.
  -  : Danger of electric shock. Be careful.
  -  : Be sure to disconnect the power supply plug from the power outlet.
  -  : Be sure to shut off the power.
- After reading this manual, keep it together with the installation manual in a handy place for easy reference.

### Warning mark positions and safety devices



- This air conditioner is NOT intended for use by children or infirm persons without supervisions.

<b>⚠ WARNING</b>	
	<p><b>Do not use intermediate connection of the power supply cord or the extension cord and do not connect many devices to one AC outlet.</b></p> <ul style="list-style-type: none"> <li>• A fire or an electric shock may result from poor contact, poor insulation, exceeding the permissible current, etc.</li> </ul>
	<p><b>Remove dirt from the power supply plug and securely insert the plug into the outlet.</b></p> <ul style="list-style-type: none"> <li>• If dirt adheres to the plug or insertion is incomplete, it may cause a fire or an electric shock.</li> </ul>
	<p><b>Do not scratch or process the power supply cord, etc.</b></p> <ul style="list-style-type: none"> <li>• Do not put heavy object on the power supply cord and do not scratch or process the cord. The cord may be damaged and this may cause a fire or an electric shock.</li> </ul>
	<p><b>Do not turn the breaker off/on and/or disconnect/connect the power supply plug during operation.</b></p> <ul style="list-style-type: none"> <li>• This may cause a fire due to spark, etc.</li> <li>• Be sure to turn off the breaker and/or disconnect the power supply plug absolutely after switching the indoor unit off with the remote controller.</li> </ul>
	<p><b>Do not expose your skin directly to cool air for a long time.</b></p> <ul style="list-style-type: none"> <li>• This could damage your health.</li> </ul>
	<p><b>Installation, repairs or relocation should not be done by the customer.</b></p> <ul style="list-style-type: none"> <li>• If this is done incorrectly, it may cause a fire, an electric shock, or injury from the unit falling, water leaking, etc. Consult your dealer.</li> <li>• If the power supply cord is damaged, it must be replaced by the manufacturer or its service agent in order to avoid a hazard.</li> </ul>
 	<p><b>Do not insert your finger or a stick, etc. into the air inlet/outlet.</b></p> <ul style="list-style-type: none"> <li>• Since the fan rotates at high speed, this may cause an injury.</li> <li>• Young children should be supervised to ensure that they do not play with the air conditioner.</li> </ul>
 	<p><b>When an abnormality (burning smell, etc.) occurs, stop the air conditioner and disconnect the power supply plug and/or turn off the breaker.</b></p> <ul style="list-style-type: none"> <li>• If the unit continues to be operated in an abnormal condition, it may cause a fire, trouble, etc. In this case, consult your dealer.</li> </ul>

<b>⚠ CAUTION</b>	
	<p><b>When the air filter is to be removed, do not touch the metal part of the indoor unit.</b></p> <ul style="list-style-type: none"> <li>• This may cause an injury.</li> </ul>
	<p><b>Do not touch the air inlet or aluminum fin of the outdoor unit.</b></p> <ul style="list-style-type: none"> <li>• This may cause an injury.</li> </ul>
	<p><b>Do not put a vase or glass on the indoor unit.</b></p> <ul style="list-style-type: none"> <li>• Water dripping into the indoor unit may deteriorate the insulation, causing electric shock.</li> </ul>
	<p><b>Do not use an insecticide or flammable spray.</b></p> <ul style="list-style-type: none"> <li>• This may cause a fire or deformation of the cabinet.</li> </ul>
	<p><b>Do not put a pet or houseplant where it will be exposed to direct airflow.</b></p> <ul style="list-style-type: none"> <li>• This could injure the pet or plant.</li> </ul>
	<p><b>Do not place other electric appliances or furniture under the indoor/outdoor unit.</b></p> <ul style="list-style-type: none"> <li>• Water may drip down from the unit, and this may cause damage or malfunction to them.</li> </ul>
	<p><b>Do not leave the unit on an installation stand which is damaged.</b></p> <ul style="list-style-type: none"> <li>• The unit may fall and this may cause an injury.</li> </ul>
	<p><b>Do not step onto an unstable bench when maintaining the unit, etc.</b></p> <ul style="list-style-type: none"> <li>• This may cause an injury, etc. if you fall down.</li> </ul>
	<p><b>Do not pull the power supply cord.</b></p> <ul style="list-style-type: none"> <li>• The core wire of the power supply cord may be disconnected and this may cause a fire.</li> </ul>
	<p><b>Do not charge or disassemble the batteries and do not throw them into a fire.</b></p> <ul style="list-style-type: none"> <li>• This may result in leakage, fire or an explosion.</li> </ul>
	<p><b>Do not operate the unit for a long time in high humidity, e.g. leaving a door or window open.</b></p> <ul style="list-style-type: none"> <li>• In the cooling mode, if the unit is operated in a room with high humidity (80% RH or more) for a long time, water condensed in the air conditioner may drop and wet or damage furniture, etc.</li> </ul>

## SAFETY PRECAUTIONS

### ⚠ CAUTION

⊘	<b>Do not use the unit for special purposes.</b>
	<ul style="list-style-type: none"> <li>Do not use this air conditioner to preserve precision devices, food, animals, plants and art objects. This may cause deterioration of quality, etc.</li> </ul>
⚠	<b>Do not put a stove, etc. where they are exposed to direct airflow.</b>
	<ul style="list-style-type: none"> <li>This may cause imperfect combustion.</li> </ul>
⚠	<b>When the unit is to be cleaned, switch it off and disconnect the power supply plug and/or turn off the breaker.</b>
	<ul style="list-style-type: none"> <li>Since the fan rotates at high speed during operation, this may cause an injury.</li> </ul>
⚠	<b>When the unit is not going to be used for a long time, disconnect the power supply plug and/or turn off the breaker.</b>
	<ul style="list-style-type: none"> <li>Otherwise, dirt may collect and this may cause a fire.</li> </ul>
⚠	<b>Replace the 2 batteries with new ones of same type.</b>
	<ul style="list-style-type: none"> <li>Using an old battery together with a new one may result in heat generation, leakage or an explosion.</li> </ul>
⚠	<b>If liquid from the batteries gets onto your skin or clothes, wash it well with clean water.</b>
	<ul style="list-style-type: none"> <li>If liquid from the batteries gets into your eyes, wash them well with clean water and consult a doctor at once.</li> </ul>
⚠	<b>Ventilate well in using the unit with a stove, etc.</b>
	<ul style="list-style-type: none"> <li>An oxygen shortage may occur.</li> </ul>
⚡	<b>Do not operate switches with wet hands.</b>
	<ul style="list-style-type: none"> <li>This may cause an electric shock.</li> </ul>
⚠	<b>Do not clean the air conditioner with water or put a vase or glass on it.</b>
	<ul style="list-style-type: none"> <li>Water may enter the unit and degrade the insulation. This may cause an electric shock.</li> </ul>
⚠	<b>Do not step or put anything on the indoor/outdoor unit.</b>
	<ul style="list-style-type: none"> <li>This may cause an injury, etc. if you or something falls down.</li> </ul>

## For installation

### ⚠ WARNING

- Consult your dealer or contractor for installation of the air conditioner. Since special techniques and work are required, installation should not be done by the customer. If this is done incorrectly, it may cause a fire, an electric shock, injury or water leaking.
  - Do not install the unit where flammable gas could leak. If gas leaks and collects around the unit, it may cause explosion.
- Earth the unit.**
- Do not connect the earth to a gas pipe, water pipe, lightning rod or the earth of a telephone. If the earthing is incorrect, it may cause an electric shock.

### ⚠ CAUTION

⚠	<b>Install an earth leakage breaker depending on the place where the air conditioner is to be installed (humid places, etc.).</b>
	<ul style="list-style-type: none"> <li>If the earth leakage breaker is not installed, it may cause an electric shock.</li> </ul>
⚠	<b>Drain should be fully drained.</b>
	<ul style="list-style-type: none"> <li>If the drainage route is incomplete, water may drop from the unit. This may wet and damage the furniture.</li> </ul>

## NAME OF EACH PART

### Indoor unit

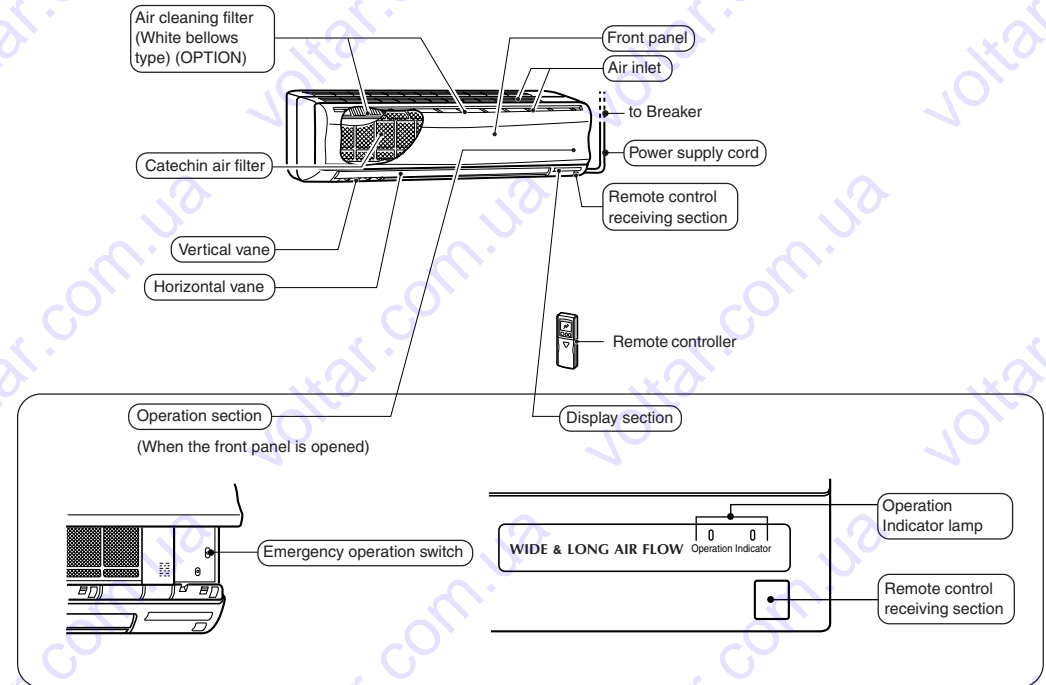

### Outdoor unit

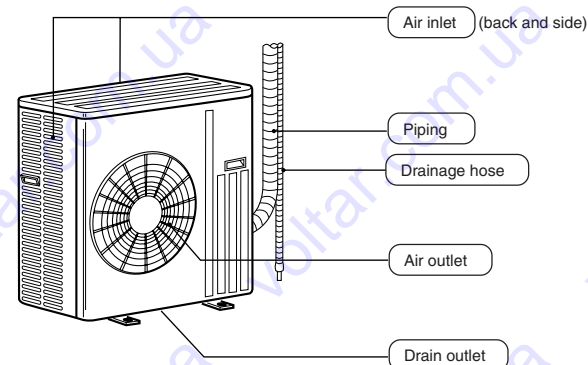

# NAME OF EACH PART

## Remote controller

### COOL & HEAT type (MSH series)

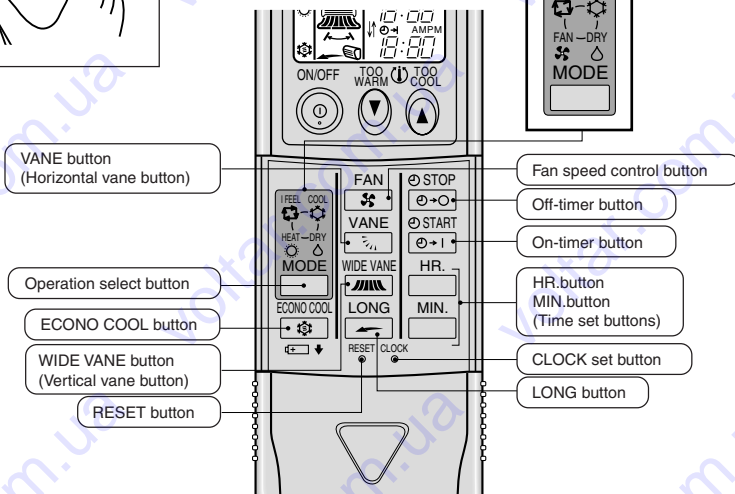
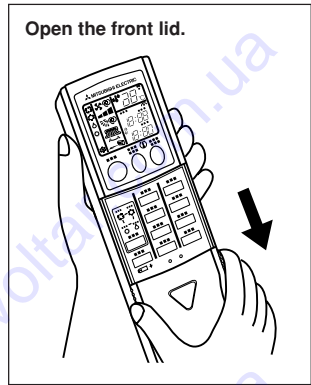
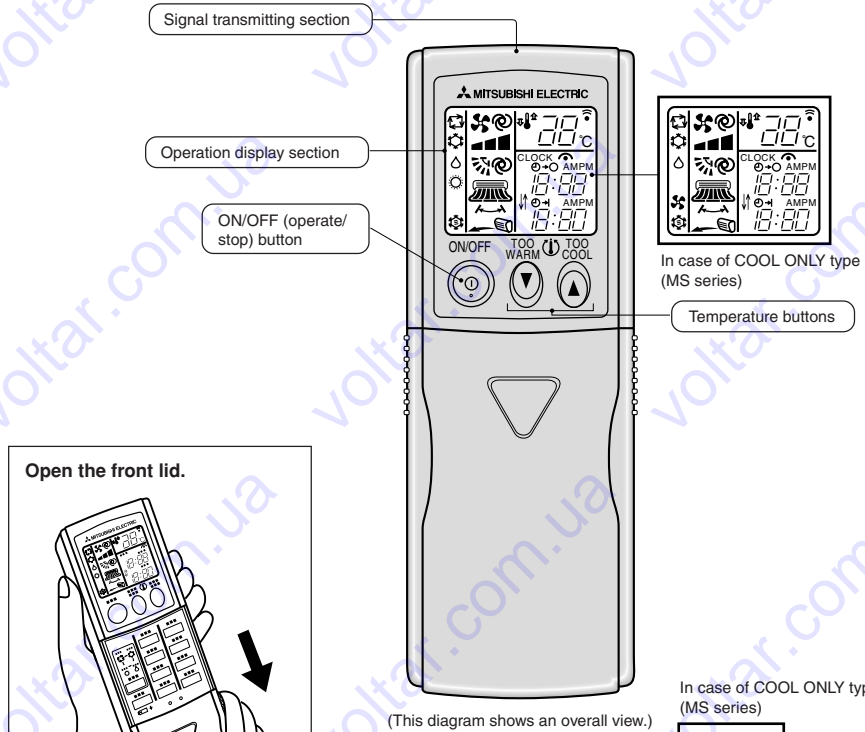

(Refer to PREPARATION BEFORE OPERATION for details.)

# PREPARATION BEFORE OPERATION

## Auto restart function

These models are equipped with an auto restart function. If you do not want to use this function, please consult the service representative because the setting of the unit needs to be changed.

### Auto restart function is ...

When the indoor unit is controlled with the remote controller, the operation mode, the set temperature and the fan speed are stored in the memory. If a power failure occurs or the main power is turned off during operation, "Auto restart function" sets automatically to start operating in the same mode as the one set with the remote controller just before the shutoff of the main power. (Refer to page 6 for details.)

## Indoor unit

Insert the power supply plug into the power outlet and/or turn the breaker on.

### WARNING:

Remove dirt from the power supply plug and insert the plug securely. If dirt adheres to the plug or insertion is incomplete, it may cause a fire or an electric shock.

Check the type of air conditioner.

Type	Model Name
COOL & HEAT	MSH-GD80VB
COOL ONLY	MS-GD80VB

### NOTE:

This operating instructions manual has different contents for the COOL & HEAT type air conditioner and COOL ONLY type.

Follow the appropriate instructions for each type of air conditioner.

## Remote controller

The remote controller used for the COOL ONLY type air conditioner is different from the one used for the COOL & HEAT type as shown in the illustrations to the left.

Use the remote controller provided with the unit only. Do not use other remote controller.

Check the difference of operation mode.

Type	Operation Mode
COOL & HEAT	(I FEEL...), (COOL), (DRY), (HEAT)
COOL ONLY	(I FEEL...), (COOL), (DRY), (FAN)

### NOTE:

Only the remote controller for the COOL & HEAT type air conditioner is illustrated as an example in this operating instructions manual.

# PREPARATION BEFORE OPERATION

## Remote controller

### How to set the batteries and the current time

- 1 Remove the front lid and insert batteries. Then reattach the front lid.

Insert the minus pole of the batteries first. Check if the polarity of the batteries is correct.

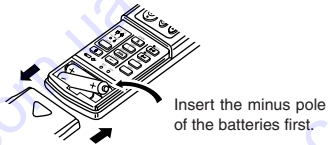

- 2 Press the RESET button.

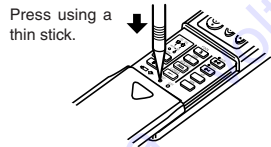

- If the RESET button is not pressed, the remote controller may not operate correctly.

- 3 Press the CLOCK set button.

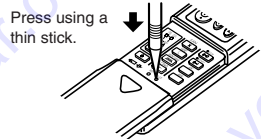

- 4 Press the  HR. and  MIN. buttons (TIME SET buttons) to set the current time.

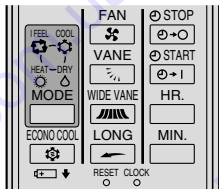

- Each time the  button is pressed, the set time increases by 1 hour, and each time the  button is pressed, the set time increases by 1 minute.

- 5 Press the CLOCK set button again and close the front lid.

### Handling of the remote controller

- The range that the signal can reach is about 6 m when the remote controller is pointed at the front of the indoor unit.
- When a button is pressed, one or two beeps will be heard from the indoor unit. If no sound is heard, operate again.
- Use the remote controller carefully. If it is dropped, thrown or it gets wet, the remote controller may not operate.
- Since the display on the remote controller is made of liquid crystal (glass), it may not light up if it is damaged from falling.
- Refer to page 11 when the indoor unit does not respond to the remote control signal.

### When installing on a wall, etc.

- Install the remote controller holder in a position where the signal reception sound (beep) can be heard from the indoor unit when the button is pressed.

### How to install/remove the remote controller

Installing : Insert the remote controller downward.  
Removing : Pull it up.

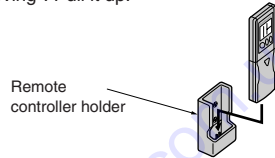

### Dry-cell batteries

#### ■ Reference for replacing batteries

Replace the batteries with new AAA alkaline batteries in the following cases:

- When the indoor unit does not respond to the remote control signal.
- When the display on the remote controller becomes dim.
- When a button of the remote controller is pressed, all displays appear on the screen, and then disappear immediately.

Do not use manganese batteries. The remote controller could malfunction.

- The service life of an alkaline battery is about 1 year. However, a battery whose time limit is approaching may be exhausted soon. The recommended usable time limit is indicated (month/year) on the bottom of the battery.
- To prevent liquid leakage, take out all batteries when the remote controller is not going to be used for a long time.

#### ⚠ CAUTION:

If liquid from the batteries gets onto your skin or clothes, wash it well with clean water.

If liquid from the batteries gets into your eyes, wash them well with clean water and consult a doctor at once.

- Do not use rechargeable batteries.
- Replace the 2 batteries with new ones of the same type.
- Dispose of exhausted batteries in the correct manner.

## When the remote controller cannot be used (emergency operation)

When the batteries of the remote controller run out or the remote controller malfunctions, the emergency operation can be done using the EMERGENCY OPERATION switch.

### COOL & HEAT type (MSH series)

- 1 Press the EMERGENCY OPERATION switch.

- Each time the EMERGENCY OPERATION switch is pressed, the unit will operate in order of EMERGENCY COOL MODE, EMERGENCY HEAT MODE and STOP MODE.

However, when the EMERGENCY OPERATION switch is once pressed, the unit will operate in test run for 30 minutes and then the operation mode shifts to EMERGENCY MODE.

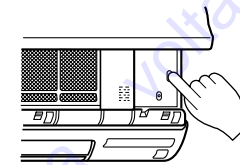

- Details of EMERGENCY MODE are as shown below. However, the temperature control does not work for 30 minutes in test run and the unit is set to continuous operation. The fan speed is set to High in test run and shifts to Medium after 30 minutes.

Operation mode	COOL	HEAT
Set temperature	24°C	24°C
Fan speed	Medium	Medium
Horizontal vane	Auto	Auto
Vertical vane	Front	Front

- The operation mode is indicated by the Operation Indicator lamp on the indoor unit as following figure.

#### Operation Indicator lamp

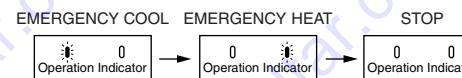

- 2 To stop the emergency operation, press the EMERGENCY OPERATION switch once (in case of EMERGENCY HEAT MODE) or twice (in case of EMERGENCY COOL MODE).

### COOL ONLY type (MS series)

- 1 Press the EMERGENCY OPERATION switch.

- When the EMERGENCY OPERATION switch is pressed, the unit will operate in test run for 30 minutes at first and then the operation mode shifts to EMERGENCY COOL MODE.

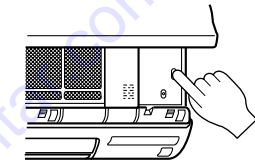

- Details of EMERGENCY COOL MODE are as shown below. However, the temperature control does not work for 30 minutes in test run and the unit is set to continuous operation. The fan speed is set to High in test run and shifts to Medium after 30 minutes.

Operation mode	COOL
Set temperature	24°C
Fan speed	Medium
Horizontal vane	Auto
Vertical vane	Front

- The operation mode is indicated by the Operation Indicator lamp on the indoor unit as following figure.

#### Operation Indicator lamp

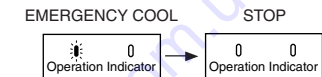

- 2 To stop the EMERGENCY COOL MODE, press the EMERGENCY OPERATION switch again.

Each time the switch is pressed, the operation mode alternates between the EMERGENCY COOL MODE and STOP MODE.

# I FEEL... AUTO OPERATION

With the “I FEEL...” auto operation mode, the optimum room condition can be set automatically with a one-touch operation.



### To start operation:

Press the button.

When the “I FEEL...” mode is selected, the air conditioner is automatically controlled at the optimum temperature.

### To stop operation:

Press the button.

### If you feel slightly warm:

Press the button to lower the temperature.

One press lowers the temperature by about 1°C.

### If you feel slightly cool:

Press the button to raise the temperature.

One press raises the temperature by about 1°C.

When “I FEEL...” is not selected, press the button until it is set.

Each time the button is pressed, the operation mode is changed in sequence: (I FEEL...) → (COOL) → (DRY) → (HEAT: MSH series) / (FAN: MS series)

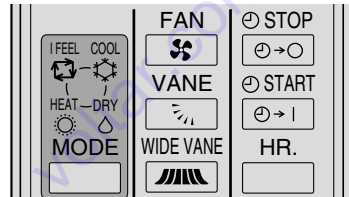

## Description of “AUTO RESTART FUNCTION”

- These units are equipped with an auto restart function. When the main power is turned on, the air conditioner will start operation automatically in the same mode as the one set with the remote controller before the shutoff of the main power.
- If the unit was set to off with the remote controller before the shutoff of the main power, it will remain stopped even after the main power is turned on.
- If the unit was in the emergency operation before the shutoff of the main power, it will start operation, when main power comes on, in the same mode as the one set with the remote controller before the emergency operation.
- If the unit is operated in “I FEEL...” mode before power failure, the operation is not stored in the memory. In “I FEEL...” mode, the operation is decided by the initial room temperature at (re)start.

## Description of “I FEEL...” mode

### Details of operation

According to the room temperature when the operation starts, the operation mode is automatically set to COOL, DRY or HEAT. However, when operation is started again within 2 hours after it is stopped, the same operation mode before the operation is stopped is selected. The operation mode selected first is not changed even if the room temperature changes. If the operation mode does not match the room condition, select the appropriate operation mode by pressing the button.

### Details of auto operation

Room temperature when started	COOL & HEAT type (MSH series)		COOL ONLY type (MS series)	
	Operation mode	Target temperature (initial state)	Operation mode	Target temperature (initial state)
About 25°C or higher	COOL	About 24°C	COOL	About 24°C
About 25°C - 23°C	DRY	—	DRY	—
About 23°C or lower	HEAT	About 26°C	DRY	—

### NOTE:

**COOL:** When the room temperature is 2°C higher than the set temperature, the set temperature may not be changed since the air conditioner is operating to reach the target (set) temperature. In this case, please wait until the room temperature drops to within 2°C of the set temperature and then change the set temperature.

**HEAT:** When the room temperature is 2°C lower than the set temperature, the set temperature may not be changed since the air conditioner is operating to reach the target (set) temperature. In this case, please wait until the room temperature rises to within 2°C of the set temperature and then change the set temperature.

### Details of display on the indoor unit

The operation indicator at the right side of the indoor unit indicates the operation state.

0	Lighted
0	Blinking
0	Not lighted

### Operation indicator lamp

Indication	Operation state	Difference between target temperature and room temperature
	This shows that the air conditioner is operating to reach the target temperature. Please wait until the target temperature is obtained.	About 2°C or more
	This shows that the room temperature is approaching the target temperature.	About 2°C or less
	(In case of outdoor unit MXZ series only) Please refer to Information for multi system air conditioner. (Page 7)	—

# MANUAL OPERATION (COOL, DRY, HEAT/FAN)



## To select the COOL, DRY or HEAT/FAN mode:

- 1 Press the button.
- 2 Select the operation mode by pressing the button.  
Each time this button is pressed, the operation mode is changed in sequence:  
 (I FEEL...) → (COOL) → (DRY) → (HEAT: MSH series)/ (FAN: MS series)

## HEAT mode or FAN mode

Check the type of the air conditioner. (Refer to page 4.)

Type	Operation mode
COOL & HEAT	HEAT
COOL ONLY	FAN

## To stop operation:

- Press the button.  
After the operation mode is set once, the operation starts in the same mode as the one set previously from the next time by simply pressing the button.

## When the set temperature is to be changed:

- Press the button to lower the temperature. One press lowers the temperature by about 1°C.
- Press the button to raise the temperature. One press raises the temperature by about 1°C.

## In HEAT operation

- If the air conditioner absorbs too much heat from the air, it may be overloaded. Following a judgement made by the microprocessor, the fan in the outdoor unit is automatically stopped to protect the air conditioner. When the outdoor unit's fan is stopped, frost may form on the outdoor unit, but this is not a problem.

## In DRY operation

- The temperature control (temperature setting) cannot be done.
- The room temperature is slightly lowered in this operation mode.

## The details of the display on the indoor unit are explained on page 6.

### NOTE:

When the ambient temperature is too high, the room temperature may not reach the set temperature since the unit operates to cool the room under a high load.

## Description of "AUTO RESTART FUNCTION"

Refer to page 6.

# AIR FLOW VELOCITY AND DIRECTION ADJUSTMENT

AIR FLOW velocity and direction can be selected as required.

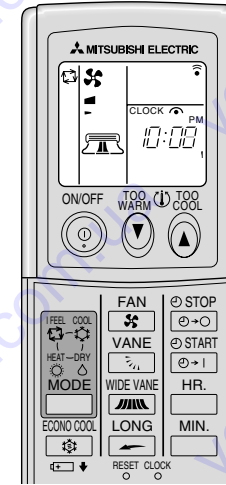

## To change the AIR FLOW velocity, press the button.

Each time the button is pressed, the fan speed is changed in sequence:  
 (Low) → (Med.) → (High) → (AUTO)

- Use the (High) notch to cool/heat the room more.
- If the operating sound of the air conditioner disturbs your sleep, use the (Low) notch.

## To change the AIR FLOW blowing direction vertically, press the button.

Each time the button is pressed, the angle of the horizontal vane is changed in sequence: (1) → (2) → (3) → (4) → (5) → (SWING) → (AUTO)

## SWING OPERATION

Use the swing operation for the air flow to reach all corners of the room.

## Recommended horizontal vane range

Use the (AUTO) position usually.  
Use position (1) or (2) in the COOL or DRY mode and use positions (3) to (5) in the HEAT mode when adjusting to your requirements.

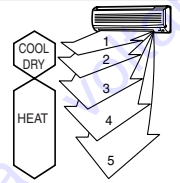

### NOTE:

- In the cooling operation, when the air conditioner is operated with setting the horizontal vane to (4) or (5) for 1 hour, the AIR FLOW direction is automatically set to horizontal to prevent condensed water from dropping.
- Adjust the vertical AIR FLOW direction using the remote controller. If the horizontal vane is moved manually, it may cause trouble.
- In the heating operation, if the air flow temperature is too low or when defrosting is being done, the horizontal vane position is set to (1).

## Auto air flow direction control operation

When the AUTO mode is selected with the button, the position of the horizontal vane is automatically set to correspond to the operation mode for effective operation.

- (1) HEAT: When the air flow temperature is too low, the air is blown out horizontally.  
When the air flow temperature rises, the air is blown out downwards.
- (2) COOL, DRY: The air is blown out horizontally.
- (3) FAN: The air is blown out downwards.

## To change the AIR FLOW blowing direction horizontally, press the button.

Each time the button is pressed, the angle of the VERTICAL VANE is changed in sequence:



## SWING OPERATION

Use the swing operation for the air flow to reach all corners of the room.

## Horizontal AIR FLOW blowing range

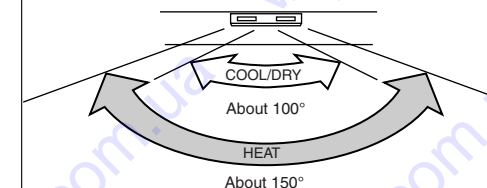

### NOTE:

Adjust the horizontal AIR FLOW direction using the remote controller. If the VERTICAL VANE is moved manually, it may cause trouble.

## LONG OPERATION

Use this operation when you want the air flow to reach a long distance.



Perform the following operations while the unit is operating.

Press the **LONG** button.

The fan speed increases.

When the fan speed is set to **(AUTO)**, the fan speed is higher than a fan speed determined by the room temperature and the set temperature. In addition, the HORIZONTAL VANE moves to the position for LONG mode.

**Mechanism of the LONG operation**

In the following example, the VERTICAL VANE is set to (front).

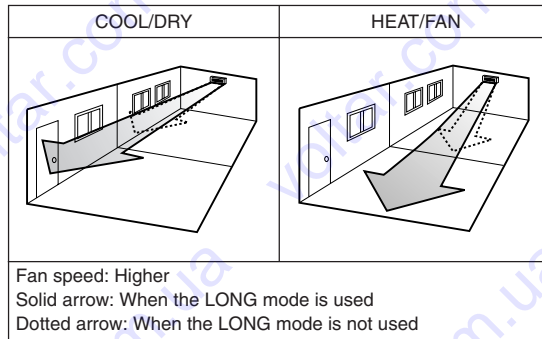

To release the LONG mode:

Press the **LONG** button again.

LONG mode is also released in the following ways.

- By pressing the **VANE** button
- By pressing the **ECONO COOL** button (only during COOL mode)

Even when the LONG mode is being used, the air may not reach a long distance due to the installation location of the air conditioner.

In this case, press the **FAN** button to set the fan speed to **(High)**, and then press the **LONG** button.

MODE, **FAN**, and **WIDE VANE** buttons, temperature buttons and the ON/OFF timer are available.

## ECONO COOL OPERATION

Use this operation when you want to be comfortable in COOL mode even with energy saved.

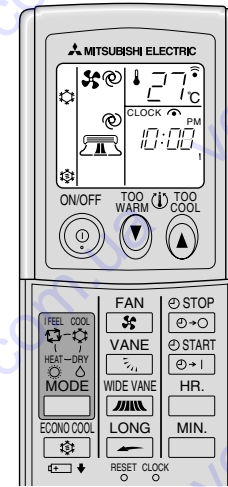

Perform the following operations while the unit is operating in the MANUAL COOL mode.

Press the **ECONO COOL** button.

When the **(ECONO COOL)** operation is selected in COOL mode, the air conditioner performs swing operation in various cycle according to the temperature of air conditioner. Also SET TEMPERATURE is automatically set 2°C higher than in COOL mode.

To release the ECONO COOL operation:

Press the **ECONO COOL** button again.

- When the **VANE** button or the **LONG** button is pressed or the operation mode is changed during the ECONO COOL operation, ECONO COOL operation is released.
- The **FAN** button, the **TOO WARM** or **TOO COOL** button and ON/OFF timer (explained below) are available.

What is "ECONO COOL"?

Swing air flow (change of air flow) makes you feel cooler than constant air flow. So, even though the set temperature is automatically set 2°C higher, it is possible to perform cooling operation with keeping comfort. As a result, energy can be saved.

## TIMER OPERATION (ON/OFF TIMER)

It is convenient to set the timer when you go to bed, when you get home, when you get up, etc.

**How to set the ON timer**

1 Press the **START** button during operation.

Each time the button is pressed, the ON timer mode alternates between ON and OFF.

2 Set the time of the timer using the **HR.** and **MIN.** buttons.

Each time the **HR.** button is pressed, the set time increases by 1 hour; each time the **MIN.** button is pressed, the set time increases by 10 minutes.

To release the ON timer:

Press the **STOP** button.

**Programming timer operation**

The ON timer and the OFF timer can be used in combination. The timer of the set time that is reached first will operate first. ("1" mark indicates the order of timer operations.)

- If the current time has not been set, the timer operation cannot be used.

NOTE:

If the main power is turned off or a power failure occurs while AUTO START/STOP timer is active, the timer setting is cancelled. As these models are equipped with an auto restart function, the air conditioner starts operating with timer cancelled at the same time that power is restored.

**How to set the OFF timer**

1 Press the **STOP** button during operation.

Each time the button is pressed, the OFF timer mode alternates between ON and OFF.

2 Set the time of the timer using the **HR.** and **MIN.** buttons.

Each time the **HR.** button is pressed, the set time increases by 1 hour; each time the **MIN.** button is pressed, the set time increases by 10 minutes.

To release the OFF timer:

Press the **STOP** button.



# WHEN THE AIR CONDITIONER IS NOT GOING TO BE USED FOR A LONG TIME

## When it is not going to be used for a long time:

- 1 Perform the FAN operation for 3 or 4 hours to dry the inside of the air conditioner.

### COOL & HEAT type:

- To perform FAN operation, set the remote controller to the highest temperature in the MANUAL COOL mode. (Refer to page 7.)

### COOL ONLY type:

- Select the FAN mode. (Refer to page 7.)

- 2 Turn off the breaker and/or disconnect the power supply plug.



**CAUTION:**  
Turn off the breaker or disconnect the power supply plug when the air conditioner is not going to be used for a long time.  
Dirt may collect and this may cause a fire.

- 3 Remove the batteries from the remote controller.

**CAUTION:**  
To prevent liquid leakage, take out all batteries when the remote controller is not going to be used for a long time.

## When the air conditioner is to be used again:

- 1 Clean the air filter and install it in the indoor unit.

(Refer to page 10 for cleaning instructions.)

- 2 Check that the air inlet and outlet of the indoor/outdoor units are not blocked with any obstacles.

- 3 Check that the earth is connected correctly.

**CAUTION:**  
Earth the unit.

Do not connect the earth to a gas pipe, water pipe, lightning rod or the earth of a telephone. If the earthing is incorrect, it may cause an electric shock.

# MAINTENANCE

## Before starting maintenance

- Turn off the breaker and/or disconnect the power supply plug.



**CAUTION:**

When the unit is to be cleaned, switch it off and disconnect the power supply plug or turn off the breaker. Since the fan rotates at high speed during operation, it may cause an injury.

## Cleaning the indoor unit

- Clean the unit using a soft dry cloth.

- If the dirt is noticeable, wipe the unit with a cloth soaked in a solution of mild detergent diluted in lukewarm water.
- Do not use gasoline, benzene, polishing powder, or insecticide. The unit may be damaged.

## CAUTION

**Do not open the front panel up past the level position. The panel may come off in order to prevent it from being damaged.**

- The front panel may also come off if the upper part of the front panel is pulled down.

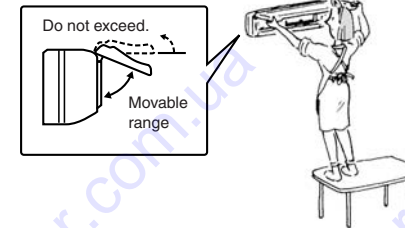

- If the front panel comes off, attach it as explained below. Keeping the front panel level with one hand, insert the hinges one by one with the other hand into the notches at the left, right and center of the top of the indoor unit until they click into place. (①) Then, close the front panel. (②)

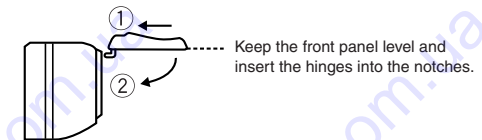

- Do not step onto an unstable bench when maintaining the unit, etc. This may cause an injury, etc. if you fall down.

# CLEANING THE CATECHIN AIR FILTER

Do not open the front panel up past the level position.  
The panel may come off in order to prevent it from being damaged.

## Cleaning the catechin air filter (about once every 2 weeks)

1 Remove the catechin air filter.

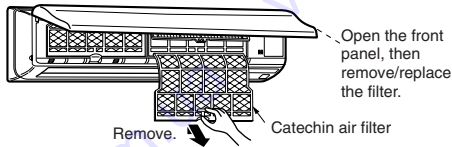

3 After washing with water/lukewarm water, dry the catechin air filter well in the shade.

- Do not expose the catechin air filter to direct sunlight or heat from a fire when drying it.

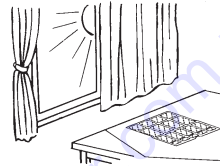

4 Install the catechin air filter.

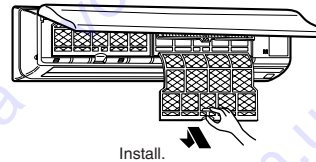

**CAUTION:**  
When the catechin air filter is to be removed, do not touch the metal parts of the indoor unit. This may cause an injury.

2 Remove dirt from the catechin air filter using a vacuum cleaner or by washing the filter with water.

- If the dirt is noticeable, wash the filter with a solution of mild detergent diluted in lukewarm water.
- If hot water (50 °C or more) is used, the filter may be deformed.

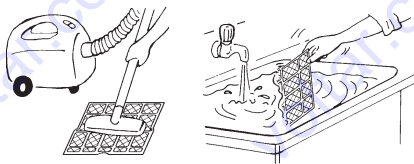

### What is "Catechin air filter"?

The air filter is dyed with a natural material, catechin, that is contained in tea. The catechin air filter deodorizes odor and noxious gases such as formaldehyde, ammonia, and acetaldehyde. Moreover, it restrains the activity of the viruses adhering to the filter.

# REPLACEMENT OF THE AIR CLEANING FILTER (OPTION)

When the capacity is lowered because of dirt, etc., it is necessary to replace the air cleaning filter.

## Air cleaning filter replacement

1 Remove the catechin air filter.

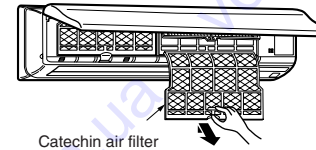

2 Remove the air cleaning filter (White bellows type).

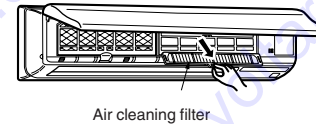

## About once every 4 months

1 Install a new air cleaning filter.

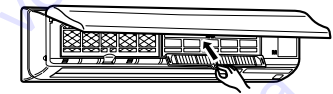

2 Install the catechin air filter and securely close the front panel.

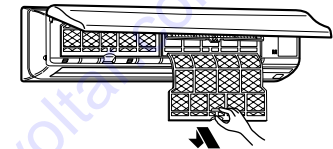

## Air cleaning filter

- If the air cleaning filter is clogged, it may lower the unit's capacity or cause condensation at the air outlet.
- The air cleaning filter is disposable. The standard usable term is about 4 months. However, if the colour of the filter turns to dark brown, replace the filter at once.

**Optional parts** Optional parts are available from your local dealer.

Name of parts	AIR CLEANING FILTER
Parts number	MAC-1700FT

- Please purchase the optional parts (MAC-1700FT) as a set (2 pcs) for the first time use.

## BEFORE CONTACTING THE SERVICE REPRESENTATIVE, CHECK THE FOLLOWING AGAIN

Question	Check points or Remedy
<b>The air conditioner cannot be operated.</b>	<ul style="list-style-type: none"> <li>Is the breaker turned on?</li> <li>Is the fuse blown?</li> <li>Is the ON timer set? (Page 8)</li> </ul>
<b>The room cannot be cooled or heated sufficiently.</b>	<ul style="list-style-type: none"> <li>Is the temperature setting correct? (Page 7)</li> <li>Is the filter clean? (Page 10)</li> <li>Are there any obstacles blocking the air inlet or outlet of the indoor or outdoor unit?</li> <li>Is a window or door open?</li> </ul>
<b>The air from the indoor unit smells strange.</b>	<ul style="list-style-type: none"> <li>Is the filter clean? (Page 10)</li> </ul>
<b>The display on the remote controller does not appear or it is dim. The indoor unit does not respond to the remote control signal.</b>	<ul style="list-style-type: none"> <li>Are the batteries exhausted? (Page 5)</li> <li>Is the polarity (+, -) of the batteries correct? (Page 5)</li> <li>Are any buttons on the remote controller of other electric appliances being pressed?</li> </ul>
<b>When a power failure occurs.</b>	<ul style="list-style-type: none"> <li>Does the air conditioner start operating again? If the air conditioner had operated before the power failure, as these models are equipped with an auto restart function, the air conditioner should start operating again. (Refer to Description of "AUTO RESTART FUNCTION" on page 6.)</li> </ul>

**Even if the above items are checked, when the air conditioner does not recover from the trouble, stop using the air conditioner and consult your dealer.**

### In the following cases, stop using the air conditioner and consult your dealer.

- When water leaks or drops from the indoor unit.
- When the left operation indicator lamp blinks.
- When the breaker trips frequently.
- The remote control signal may not be received in a room where an electronic ON/OFF type fluorescent lamp (inverter-type fluorescent lamp, etc.) is used.
- Operation of the air conditioner may interfere with radio or TV reception in areas where the reception is weak. An amplifier may be required for the affected device.
- When thunder is heard, stop operation and disconnect the power supply plug or turn off the breaker. Otherwise, the electrical parts may be damaged.

## WHEN YOU THINK THAT TROUBLE HAS OCCURRED

Question	Answer (not a malfunction)
<b>The air conditioner cannot be operated for about 3 minutes when restarted.</b>	<ul style="list-style-type: none"> <li>This protects the air conditioner according to instructions from the microprocessor. Please wait.</li> </ul>
<b>Cracking sound is heard.</b>	<ul style="list-style-type: none"> <li>This sound is generated by the expansion/contraction of the front panel, etc. due to change in temperature.</li> </ul>
<b>The air from the indoor unit smells strange.</b>	<ul style="list-style-type: none"> <li>The air conditioner may suck in an odor adhering to the wall, carpet, furniture, cloth, etc. and blow it out with the air.</li> </ul>
<b>The fan stops during the DRY operation.</b>	<ul style="list-style-type: none"> <li>In DRY operation, the unit operates using the same refrigerant circuit as in COOL operation. DRY operation time has to be reduced in order to lower humidity without much room temperature decreasing. So the compressor sometimes stops, and at the same time the indoor fan stops. This prevents water condensed on the heat exchanger from evaporating again.</li> </ul>
<b>The sound of water flowing is heard.</b>	<ul style="list-style-type: none"> <li>This is the sound of refrigerant flowing inside the air conditioner.</li> <li>This is the sound of condensed water flowing in the heat exchanger.</li> <li>This is the sound of the heat exchanger defrosting.</li> </ul>
<b>The sound as burbling is heard.</b>	<ul style="list-style-type: none"> <li>This sound is heard when the outside air is absorbed from the drain hose in turning on the range hood or the ventilation fan and that makes water flowing in the drain hose sucked up. This sound is also heard when the outside air blows into the drain hose in case the outside wind is strong.</li> </ul>
<b>The room cannot be cooled sufficiently.</b>	<ul style="list-style-type: none"> <li>When a ventilation fan or a gas cooker is used in a room, the cooling load increases, resulting in an insufficient cooling effect.</li> <li>When the outside air temperature is high, the cooling effect may not be sufficient.</li> </ul>
<b>Mist is discharged from the air outlet of the indoor unit.</b>	<ul style="list-style-type: none"> <li>The cool air from the air conditioner rapidly cools moisture in the air inside the room, and it turns into mist.</li> </ul>
<b>The air flow direction changes during operation. The direction of the horizontal vane cannot be adjusted with the remote controller.</b>	<ul style="list-style-type: none"> <li>When the air conditioner is operated in COOL or DRY mode, if the operation continues with air blowing down for 1 hour, the direction of the air flow is automatically set to horizontal to prevent condensed water from dropping.</li> <li>In the heating operation, if the air flow temperature is too low or when defrosting is being done, the horizontal vane position is automatically set to horizontal.</li> </ul>

Question	Answer (not a malfunction)
<b>Water leaks from the outdoor unit.</b>	<ul style="list-style-type: none"> <li>During COOL and DRY operations, pipe or pipe connecting sections are cooled and this causes water to condense.</li> <li>In the heating operation, the defrosting operation makes water frozen on the outdoor unit melt and drip down.</li> <li>In the heating operation, water condensed on the heat exchanger drips down.</li> </ul>
<b>White smoke is discharged from the outdoor unit.</b>	<ul style="list-style-type: none"> <li>In the heating operation, vapor generated by the defrosting operation looks like white smoke.</li> </ul>
<b>Air does not blow out soon in the heating operation.</b>	<ul style="list-style-type: none"> <li>Please wait as the air conditioner is preparing to blow out warm air.</li> </ul>
<b>The operation is stopped for about 10 minutes in the heating operation.</b>	<ul style="list-style-type: none"> <li>Defrosting of the outdoor unit is being done (Defrosting operation). Since this is completed in 10 minutes, please wait. (When the external temperature is too low and humidity is too high, frost is formed.)</li> </ul>
<b>Hissing sound is sometimes heard.</b>	<ul style="list-style-type: none"> <li>This is the sound when the flow of refrigerant inside the air conditioner is switched.</li> </ul>
<b>The room cannot be heated sufficiently.</b>	<ul style="list-style-type: none"> <li>When the outside air temperature is low, the heating effect may not be sufficient.</li> </ul>
<b>The swing operation of the VERTICAL VANE is suspended for about 15 seconds, then restarted.</b>	<ul style="list-style-type: none"> <li>This is for the swing operation of the VERTICAL VANE to be performed normally.</li> </ul>
<b>The air conditioner starts the operation only with the main power turned on, though you do not operate the unit with the remote controller.</b>	<ul style="list-style-type: none"> <li>These models are equipped with an auto restart function. When the main power is turned off without stopping the air conditioner with the remote controller and is turned on again, the air conditioner will start operation automatically in the same mode as the one set with the remote controller just before the shutoff of the main power.</li> </ul>

# INSTALLATION, RELOCATION AND INSPECTION

## Installation place

Avoid installing the air conditioner in the following places.

- Where flammable gas could leak.

### CAUTION:

**Do not install the unit where flammable gas could leak. If gas leaks and collects around the unit, it may cause an explosion.**

- Where there is much machine oil.
- Salty places such as the seaside.
- Where sulfide gas is generated such as a hot spring.
- Where oil is splashed or where the area is filled with oily smoke.
- Where there is high-frequency or wireless equipment.
- Where the unit will be buried in snow.
- Inside the mobile vehicles such as a crane truck, ship, etc.
- Drain the water from the unit to the soil which has good drainage.
- Cooling and heating capacity may get lowered 10% in the places where poor ventilation and short-cycle of air exchange is likely to occur.

### WARNING :

**If the air conditioner operates but does not cool or heat (depending on model) the room, consult your dealer since there may be a refrigerant leak. Be sure to ask the service representative whether there is refrigerant leakage or not when repairs are carried out.**

**The refrigerant charged in the air conditioner is safe. Refrigerant normally does not leak, however, if refrigerant gas leaks indoors, and comes into contact with the fire of a fan heater, space heater, stove, etc., harmful substances will be generated.**

## Electrical work

- Provide an exclusive circuit for the power supply of the air conditioner.
- Be sure to observe the breaker capacity.

### WARNING :

- **The customer should not install this unit.** If installation is done incorrectly, it may cause a fire, an electric shock, or injury from the unit falling, water leaking, etc.
  - **Do not use intermediate connection of the power supply cord or the extension cord and do not connect many devices to one AC outlet.**
- A fire or an electric shock may result from poor contact, poor insulation, exceeding the permissible current, etc. Consult your dealer.**

# SPECIFICATIONS

Model	Set name		MS-GD80VB	MSH-GD80VB
	Indoor		MS-GD80VB	MSH-GD80VB
	Outdoor		MU-GD80VB	MUH-GD80VB
Function			Cooling	Cooling   Heating
Power supply			~ /N, 230V, 50Hz	
Capacity		kW	8.0	8.0   9.4
Input		kW	3.32	3.32   3.58
Weight	Indoor	kg	16	
	Outdoor	kg	75	77
Refrigerant filling capacity (R410A)		kg	2.40	2.40
IP code	Indoor		IP20	
	Outdoor		IP24	
Permissible excessive operating pressure	LP ps	MPa	1.64	
	HP ps	MPa	4.15	
Noise level	Indoor (High/Med./Low)	dB(A)	47/42/37	
	Outdoor	dB(A)	55   55	

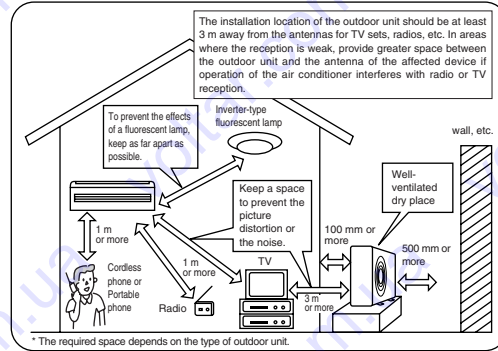

### CAUTION:

- **Earth the unit.**

**Do not connect the earth to a gas pipe, water pipe, lightning rod or the earth of a telephone. If the earthing is incorrect, it may cause an electric shock.**

**Install an earth leakage breaker depending on the place where the air conditioner is to be installed (humid places, etc.). If the earth leakage breaker is not installed, it may cause an electric shock.**

## Inspection and maintenance

- When the air conditioner is used for several seasons, the capacity may be lowered due to dirt inside the unit.
- Depending on the condition, an odor may be generated or dehumidified water may not drain out smoothly due to dirt, dust, etc. This may cause water leakage from the unit.
- It is recommended that the unit be inspected and maintained (charged) by specialist in addition to normal maintenance. Consult your dealer.

## Operating sound considerations

- Do not put an object around the air outlet of the outdoor unit. This may lower the capacity or increase the volume of the operating sound.
- If an abnormal sound is heard during operation, consult your dealer.
- Choose a place which endures the unit weight enough and does not amplify the unit vibration.
- Choose a place in which the operation sound and air blow from the unit don't bother the house next door.

## Relocation

- When the air conditioner is to be removed or re-installed because of rebuilding, moving, etc., special techniques and work are required.

### WARNING :

**Repairs or relocation should not be done by the customer.**

**If this is done incorrectly, it may cause a fire, an electric shock, or an injury from the unit falling, water leaking, etc. Consult your dealer.**

## Disposal

To dispose of this product, consult your dealer.

If you have any questions, consult your dealer.

### NOTE:

#### 1. Rating condition

Cooling — Indoor: 27°C DB, 19°C WB  
 Outdoor: 35°C DB, 24°C WB

Heating — Indoor: 20°C DB  
 Outdoor: 7°C DB, 6°C WB

#### 2. Guaranteed operating range

		Indoor	Outdoor
Cooling	Upper limit	32°C DB 23°C WB	43°C DB —
	Lower limit	21°C DB 15°C WB	21°C DB —
Heating	Upper limit	27°C DB —	24°C DB 18°C WB
	Lower limit	20°C DB —	-10°C DB -11°C WB

# СОДЕРЖАНИЕ

МЕРЫ ПРЕДОСТОРОЖНОСТИ .....	123
НАЗВАНИЯ ОТДЕЛЬНЫХ ЧАСТЕЙ ПРИБОРА .....	124
ПОДГОТОВКА ПРИБОРА К ЭКСПЛУАТАЦИИ .....	125
I FEEL... ("мне немного...") / РАБОТА В АВТОМАТИЧЕСКОМ РЕЖИМЕ .....	127
РУЧНОЕ УПРАВЛЕНИЕ РЕЖИМАМИ (ОХЛАЖДЕНИЕ, СУШКА, ОБОГРЕВ/ВЕНТИЛЯТОР) .....	128
РЕГУЛИРОВАНИЕ СКОРОСТИ И НАПРАВЛЕНИЯ ВОЗДУШНОГО ПОТОКА .....	128
ДАЛЬНИЙ РЕЖИМ (LONG) .....	129
ФУНКЦИЯ ЭНЕРГОСБЕРЕЖЕНИЯ ПРИ ОХЛАЖДЕНИИ (ECONO COOL) .....	129
РАБОТА С ИСПОЛЬЗОВАНИЕМ ТАЙМЕРА (ТАЙМЕР ВКЛЮЧЕНИЯ/ВЫКЛЮЧЕНИЯ) .....	129
КОГДА ВЫ НЕ СОБИРАЕТЕСЬ ПОЛЬЗОВАТЬСЯ КОНДИЦИОНЕРОМ ДЛИТЕЛЬНОЕ ВРЕМЯ .....	130
УХОД ЗА ПРИБОРОМ .....	130
ОЧИСТКА КАТЕХИНОВОГО ВОЗДУШНОГО ФИЛЬТРА .....	131
ЗАМЕНА ФИЛЬТРА ОЧИСТКИ ВОЗДУХА (ОПЦИЯ) .....	131
ПЕРЕД ОБРАЩЕНИЕМ В СЕРВИСНУЮ СЛУЖБУ ЕЩЕ РАЗ ПРОВЕРЬТЕ СЛЕДУЮЩЕЕ .....	132
ЕСЛИ ВАМ КАЖЕТСЯ, ЧТО ПРИБОР НЕИСПРАВЕН .....	132
УСТАНОВКА, ПЕРЕМЕЩЕНИЕ И ОСМОТР ПРИБОРА .....	133
ТЕХНИЧЕСКИЕ ХАРАКТЕРИСТИКИ .....	133

## МЕРЫ ПРЕДОСТОРОЖНОСТИ

- Ввиду того, что в конструкции данного изделия использованы вращающиеся детали, а также детали, способные привести к поражению электротоком, обязательно прочитайте данный раздел "Меры предосторожности" перед использованием прибора.
- Ввиду того, что предостерегающая информация, содержащаяся в данном разделе, касается Вашей безопасности, обязательно следуйте изложенным инструкциям.
- В случае возникновения неисправностей прекратите пользование кондиционером и свяжитесь с Вашим поставщиком.

### Символы и их значения

- ⚠ ПРЕДУПРЕЖДЕНИЕ:** Неправильное обращение с прибором представляет из себя серьезную угрозу для здоровья и с большой степенью вероятности может привести к смертельному исходу или получению тяжелой травмы и т.п.
- ⚠ ОСТОРОЖНО:** Неправильное обращение с прибором представляет из себя серьезную угрозу для здоровья в зависимости от конкретных обстоятельств.

### Значение символики, используемой в тексте руководства

- : Строго воспрещается.
- : Тщательно следуйте инструкциям.
- : Запрещается вставлять пальцы или палки и т.д.
- : Запрещается вставлять на внутренний/наружный прибор или ставить на них любые предметы.
- : Опасность поражения электротоком. Будьте осторожны.
- : Обязательно отсоедините вилку шнура питания от электророзетки.
- : Обязательно отключите электропитание.

- После прочтения, храните данное руководство вместе с руководством по установке прибора в легкодоступном месте и пользуйтесь ими для справок.

### Расположение символики безопасности на приборе и защитные приспособления







- Данный кондиционер НЕ ПРЕДНАЗНАЧЕН для использования детьми, престарелыми или больными людьми без присмотра.

<b>⚠ ПРЕДУПРЕЖДЕНИЕ</b>	
	<p>Запрещается использование промежуточного соединения в шнуре питания или использование удлинителя. Запрещается подсоединение нескольких электроприборов к одному источнику переменного тока.</p> <ul style="list-style-type: none"> <li>Слабые соединения, недостаточная изоляция, подключение к сети более высокого напряжения и т.д. могут привести к пожару или поражению электротоком.</li> </ul>
	<p><b>Удалите грязь с вилки шнура питания и вставляйте вилку до упора.</b></p> <ul style="list-style-type: none"> <li>Налипание грязи на вилку или неплотное введение вилки в розетку может вызвать пожар или поражение электротоком.</li> </ul>
	<p><b>Запрещается резать или каким-либо образом модернизировать шнур питания.</b></p> <ul style="list-style-type: none"> <li>Запрещается ставить тяжелые предметы на шнур питания, резать его или каким-либо образом модернизировать. Это может повредить шнур питания и привести к пожару или поражению электротоком.</li> </ul>
	<p><b>Запрещается включение/выключение прерывателя тока в сети электропитания или отсоединение/подсоединение вилки шнура питания во время работы прибора.</b></p> <ul style="list-style-type: none"> <li>Это может привести к пожару вследствие образования искры и т.д.</li> <li>Обязательно выключайте прерыватель тока в сети или отсоединяйте вилку шнура питания от розетки после выключения внутреннего прибора с помощью пульта дистанционного управления.</li> </ul>
	<p><b>Защитайте кожу от длительного воздействия холодного воздуха.</b></p> <ul style="list-style-type: none"> <li>Это вредно для Вашего здоровья.</li> </ul>
	<p><b>Пользователь не должен сам производить установку, ремонт или перемещение прибора.</b></p> <ul style="list-style-type: none"> <li>Неправильное выполнение ремонта и перемещения может привести к пожару, поражению электротоком, получению травмы вследствие падения прибора, утечки жидкости и т.д. Обратитесь к Вашему дилеру.</li> <li>Если шнур питания поврежден, во избежание риска производитель или его сервисный агент должны заменить его.</li> </ul>
	<p><b>Запрещается вставлять пальцы, палки и т.д. в отверстия воздухозабора/выходные воздушные отверстия.</b></p> <ul style="list-style-type: none"> <li>Ввиду того, что лопасти вентилятора вращаются с большой скоростью, это может привести к травме.</li> <li>Необходимо внимательно присматривать за маленькими детьми и следить за тем, чтобы они не играли с кондиционером.</li> </ul>
	<p><b>При появлении любых ненормальных признаков (запах гари и т.д.) немедленно остановите кондиционер и отсоедините шнур питания от сети или выключите прерыватель тока в сети.</b></p> <ul style="list-style-type: none"> <li>Продолжение эксплуатации прибора в аномальных условиях может привести к пожару, поломке и т.д. В данном случае Вам необходимо обратиться к Вашему дилеру.</li> </ul>

<b>⚠ ОСТОРОЖНО</b>	
	<p>При замене воздушного фильтра не прикасайтесь к металлическим деталям внутреннего прибора.</p> <ul style="list-style-type: none"> <li>Это может привести к травме.</li> </ul>
	<p><b>Не трогайте руками воздухозаборник или алюминиевые ребра наружной секции.</b></p> <ul style="list-style-type: none"> <li>Это может привести к травме.</li> </ul>
	<p><b>Запрещается ставить вазы или стаканы на внутренний прибор.</b></p> <ul style="list-style-type: none"> <li>Попадание воды во внутренний прибор может повредить изоляцию и вызвать поражение электротоком.</li> </ul>
	<p><b>Запрещается использовать инсектициды или воспламеняющиеся аэрозоли.</b></p> <ul style="list-style-type: none"> <li>Это может привести к пожару или деформации корпуса прибора.</li> </ul>
	<p><b>Оберегайте домашних животных и растения от прямого воздействия воздушного потока.</b></p> <ul style="list-style-type: none"> <li>Это вредно для здоровья животных и растений.</li> </ul>
	<p><b>Не ставьте под наружной или внутренней секцией другие электроприборы или мебель.</b></p> <ul style="list-style-type: none"> <li>Вода, стекающая с секции, может привести к их неисправности или повредить.</li> </ul>
	<p><b>Запрещается оставлять данный прибор на поврежденном установочном основании.</b></p> <ul style="list-style-type: none"> <li>Возможно падение прибора и нанесение травмы.</li> </ul>
	<p><b>При проведении обслуживания кондиционера запрещается вставать на неустойчивые конструкции, скамейки и т.д.</b></p>
	<p><b>Запрещается тянуть за шнур питания.</b></p> <ul style="list-style-type: none"> <li>Может произойти разрыв сердечника провода, и это может привести к пожару.</li> </ul>
	<p><b>Запрещается заряжать и разбирать батарейки и бросать их в огонь.</b></p> <ul style="list-style-type: none"> <li>Это может вызвать утечку жидкости, пожар или взрыв батареек.</li> </ul>
	<p><b>Запрещается длительная эксплуатация прибора в условиях высокой влажности, например, в помещении с открытым окном или дверью.</b></p> <ul style="list-style-type: none"> <li>Если прибор длительное время работает в режиме охлаждения в помещении с высокой влажностью (80% отн. влажности или выше), возможно капание влаги, сконденсировавшейся в кондиционере. Это может повредить мебель и т.д.</li> </ul>

## МЕРЫ ПРЕДОСТОРОЖНОСТИ

<b>⚠ ОСТОРОЖНО</b>	
	<p><b>Запрещается использование прибора не по назначению.</b></p> <ul style="list-style-type: none"> <li>Запрещается использовать данный кондиционер в целях хранения точных приборов, продуктов питания, животных, растений или предметов искусства. Это может неблагоприятно сказаться на их качестве и т.д.</li> </ul>
	<p><b>Запрещается ставить печи или подобное оборудование в зоне прямого воздействия воздушного потока.</b></p> <ul style="list-style-type: none"> <li>Это может привести к неполному сгоранию горючих веществ.</li> </ul>
	<p><b>Перед чисткой прибора выключите его и отсоедините вилку шнура питания или выключите прерыватель тока в электросети.</b></p> <ul style="list-style-type: none"> <li>Ввиду того, что лопасти вентилятора вращаются с большой скоростью, это может привести к травме.</li> </ul>
	<p><b>Если Вы не собираетесь пользоваться кондиционером длительное время, отсоедините вилку шнура питания от розетки или выключите прерыватель тока в сети.</b></p> <ul style="list-style-type: none"> <li>В противном случае возможно скопление грязи, и это может привести к пожару.</li> </ul>
	<p><b>При замене батареек заменяйте 2 старые батарейки на новые батарейки одного типа.</b></p> <ul style="list-style-type: none"> <li>Использование старой батарейки вместе с новой может вызвать генерирование тепла, утечку жидкости или взрыв батарейки.</li> </ul>
	<p><b>При попадании жидкости из батареек на кожу или одежду, тщательно промойте их в чистой воде.</b></p> <ul style="list-style-type: none"> <li>При попадании жидкости из батареек в глаза, тщательно промойте их в чистой воде и немедленно обратитесь к врачу.</li> </ul>
	<p><b>Проветривайте помещение, в котором прибор используется одновременно с печкой или подобным оборудованием.</b></p> <ul style="list-style-type: none"> <li>Это может привести к нехватке кислорода.</li> </ul>
	<p><b>Запрещается прикасаться к выключателям мокрыми руками.</b></p> <ul style="list-style-type: none"> <li>Это может привести к поражению электротоком.</li> </ul>
	<p><b>Не мойте кондиционер водой и не ставьте на него вазы или стаканы с жидкостью.</b></p> <ul style="list-style-type: none"> <li>Вода может попасть внутрь прибора и повредить изоляцию. Это может привести к поражению электротоком.</li> </ul>
	<p><b>Запрещается наступать на внутренний/наружный приборы или ставить на них любые предметы.</b></p> <ul style="list-style-type: none"> <li>В случае Вашего падения или падения постороннего предмета это может привести к травме и т.д.</li> </ul>

### При установке прибора

<b>⚠ ПРЕДУПРЕЖДЕНИЕ</b>	
	<ul style="list-style-type: none"> <li>При установке кондиционера проконсультируйтесь с поставщиком или производителем. Покупатель не может проводить монтаж сам, так как для этого необходимы профессиональные навыки. Неправильная установка прибора может привести к возникновению пожара, поражению электрическим током, травмам или утечке воды.</li> <li>Запрещается установка прибора в местах, где возможна утечка воспламеняющегося газа. При утечке и скоплении воспламеняющегося газа рядом с прибором может произойти взрыв.</li> </ul>
	<p><b>Заземлите прибор.</b></p> <ul style="list-style-type: none"> <li>Запрещается подсоединять провода заземления к газовым и водопроводным трубам, громоотводам или к кабелю заземления телефонной сети. Неправильное заземление прибора может привести к поражению электротоком.</li> </ul>

<b>⚠ ОСТОРОЖНО</b>	
	<p><b>В зависимости от места установки кондиционера установите прерыватель утечки тока на землю (места с повышенной влажностью и т.д.).</b></p> <ul style="list-style-type: none"> <li>Если прерыватель утечки тока на землю не установлен, возможно поражение электротоком.</li> </ul>
	<p><b>Обеспечьте надлежащее дренирование влаги из кондиционера.</b></p> <ul style="list-style-type: none"> <li>При неправильно выполненной проводке дренажной системы возможно капание воды из прибора. Это может повредить мебель.</li> </ul>

## НАЗВАНИЯ ОТДЕЛЬНЫХ ЧАСТЕЙ ПРИБОРА

### Внутренний прибор

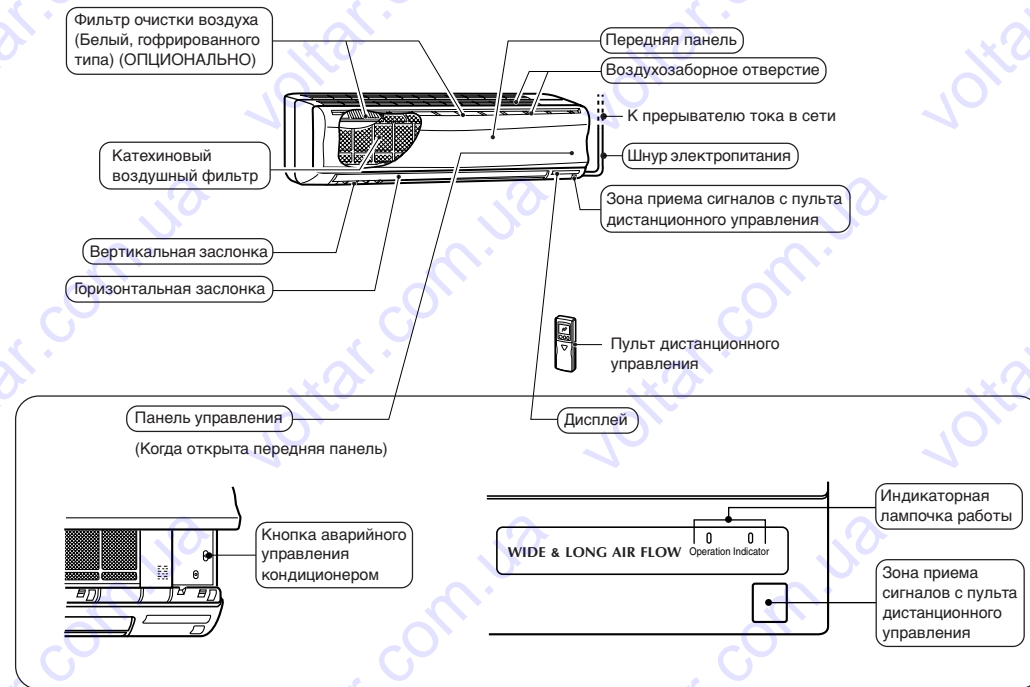

### Наружный прибор

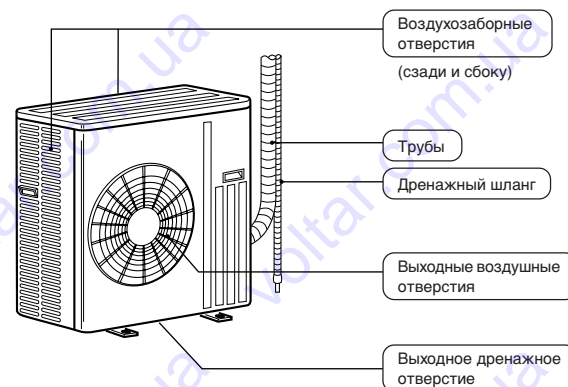

# НАЗВАНИЯ ОТДЕЛЬНЫХ ЧАСТЕЙ ПРИБОРА

## Пульт дистанционного управления

Тип COOL & HEAT (Охлаждение и нагрев) (серия MSH)

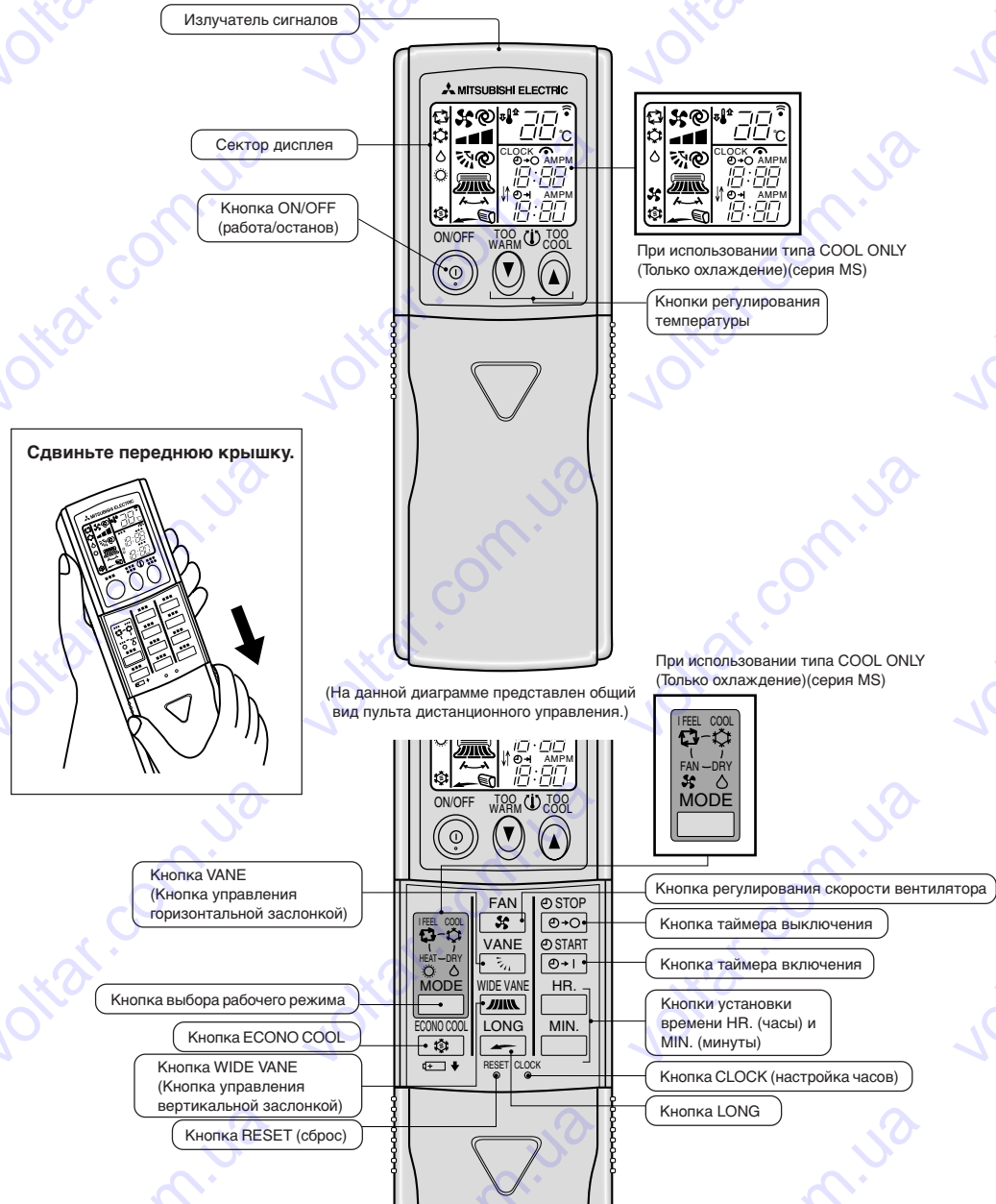

(Для получения дополнительной информации см. раздел ПОДГОТОВКА К ИСПОЛЬЗОВАНИЮ).

# ПОДГОТОВКА ПРИБОРА К ЭКСПЛУАТАЦИИ

## Функция автозапуска

Кондиционеры данных моделей оснащены функцией автозапуска. Если Вы не хотите пользоваться этой функцией, обратитесь к представителю сервисной службы, так как требуется изменить настройки данного прибора.

### Что такое функция автозапуска ...

Когда управление внутренним прибором производится с пульта дистанционного управления, то рабочий режим, заданная температура и скорость вентилятора вносятся в память прибора. Если произошел сбой питания или электропитание прибора было выключено во время его работы, функция автозапуска автоматически настраивает прибор на работу в том же режиме, который был задан с помощью пульта дистанционного управления до момента отключения электропитания. (Более подробную информацию см. на стр. 127.)

## Внутренний прибор

Вставьте вилку шнура питания в розетку и/или включите прерыватель тока в электросети.

### ⚠ ПРЕДУПРЕЖДЕНИЕ:

Удалите грязь с вилки шнура питания и вставляйте вилку до упора.

Налипание грязи на вилку или неплотное введение вилки в розетку может вызвать пожар или поражение электротоком.

Выясните тип используемого кондиционера воздуха.

Тип	Наименование модели
Кондиционеры, работающие в режимах ОХЛАЖДЕНИЯ и ОБОГРЕВА	MSH-GD80VB
Кондиционеры, работающие только в режиме ОХЛАЖДЕНИЯ	MS-GD80VB

### ПРИМЕЧАНИЯ:

Содержание данного Руководства по эксплуатации отличается от содержания Руководств по эксплуатации кондиционеров воздуха типов COOL & HEAT (Охлаждение и нагрев) и COOL ONLY (Только охлаждение).

При использовании кондиционеров воздуха различных типов следуйте соответствующим инструкциям по эксплуатации.

## Пульт дистанционного управления

Для кондиционеров воздуха типов COOL ONLY (Только охлаждение) и COOL & HEAT (Охлаждение и нагрев) используются различные пульты дистанционного управления (см. рисунок слева).

ἄωνκῦσιρε δηῶρῦμωηνμῖι πεψκΩρνπ ναεῶεξεμμῖ ὠ ακνξλρνκῦξν.  
 ςε ηῶωνκῦσιρε δπσψνι δηῶρῦμωηνμῖι πεψκΩρνπ.

Выясните различия режимов эксплуатации.

Тип	Рабочий режим
Кондиционеры, работающие в режимах ОХЛАЖДЕНИЯ и ОБОГРЕВА	(I FEEL...), (охлаждение), Δ (сушка), (обогрев)
Кондиционеры, работающие только в режиме ОХЛАЖДЕНИЯ	(I FEEL...), (охлаждение), Δ (сушка), (вентилятор)

### ПРИМЕЧАНИЯ:

В этом Руководстве по эксплуатации в качестве примера приведен пульт дистанционного управления только для кондиционера воздуха типа COOL & HEAT (Охлаждение и нагрев).

# ПОДГОТОВКА ПРИБОРА К ЭКСПЛУАТАЦИИ

## Пульт дистанционного управления

### Как вставить батарейки и установить текущее время

- 1 Снимите переднюю крышку и вставьте батарейки. Затем установите крышку на место.

Первым вставляйте конец батарейки с отрицательной полярностью. Следите за соблюдением полярности.



- 2 Нажмите кнопку RESET (сброс).

Нажмите остроконечной палочкой.

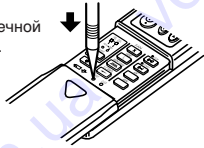

- Если не нажать кнопку RESET (сброс), кондиционер может работать неправильно.

- 3 Нажмите кнопку настройки часов CLOCK.

Нажмите остроконечной палочкой.

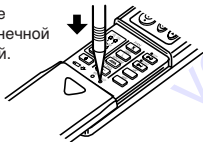

- 4 Нажатием кнопок TIME SET (установки времени)  (часы) и  (минуты) установите текущее время.

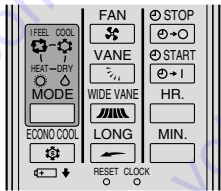

- С каждым нажатием кнопки  (часы) установка времени увеличивается на 1 час, а с каждым нажатием кнопки  (минуты) - установка времени увеличивается на 1 минуту.

- 5 Еще раз нажмите кнопку настройки часов CLOCK и закройте переднюю крышку.

### Правила обращения с пультом дистанционного управления

- Дальность действия сигнала составляет приблизительно 6 метров, если пульт дистанционного управления направлен на переднюю панель внутреннего прибора.
- При нажатии кнопки на пульте дистанционного управления внутренний прибор издает один или два коротких тональных гудка. Если звукового сигнала не слышно, еще раз нажмите кнопку.
- Соблюдайте осторожность при обращении с пультом дистанционного управления. При падении пульта или при попадании внутрь воды, он может выйти из строя.
- Так как дисплей пульта дистанционного управления выполнен на жидких кристаллах (стекло), при падении он может повредиться и перестать функционировать.
- Если внутренний блок не реагирует на сигналы пульта дистанционного управления, обращайтесь на страницу 132.

### При установке в настенном держателе и т.д.

- Установите держатель пульта дистанционного управления в таком месте, где при нажатии кнопки слышен характерный звук приёма сигнала с пульта внутренним прибором.

### Как устанавливать/снимать пульт дистанционного управления из держателя

Установка : Опустите пульт дистанционного управления в держатель.

Снятие : Поднимите его из держателя.

Держатель пульта дистанционного управления

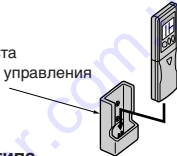

### Батарейки сухого типа

■ Инструкции по замене батареек В следующих случаях следует заменить батарейки на новые щелочные батарейки (типа AAA):

- Когда внутренний прибор не реагирует на сигналы с пульта дистанционного управления.
  - Когда потускнел дисплей на пульте дистанционного управления.
  - Когда, при нажатии кнопки на пульте дистанционного управления, на экране сначала загораются и затем немедленно исчезают все индикации дисплея.
- Не пользуйтесь марганцевыми батарейками. Их использование может вызвать неисправности в работе пульта дистанционного управления.
- Срок действия щелочной батарейки составляет приблизительно 1 год. Однако батарейки с истекающим сроком годности выходят из строя быстрее. Рекомендуемый крайний срок использования батареек (год/месяц) указывается на торце батарейки.
  - Для предотвращения утечки жидкости из батареек, снимайте их из пульта дистанционного управления, если Вы не собираетесь пользоваться пультом длительное время.

### ⚠ ОСТОРОЖНО:

При попадании жидкости из батареек на кожу или одежду, тщательно промойте их в чистой воде.

При попадании жидкости из батареек в глаза, тщательно промойте их в чистой воде и немедленно обратитесь к врачу.

- Не пользуйтесь перезаряжаемыми батарейками.
- Заменяйте 2 старые батарейки новыми батарейками одного типа.
- Утилизируйте старые батарейки в соответствии с требованиями по охране окружающей среды.

## Когда использование пульта дистанционного управления невозможно (аварийное управление кондиционером)

Когда на пульте дистанционного управления сели батарейки или в случае его неисправности, кнопка EMERGENCY OPERATION (аварийное управление кондиционером) позволяет осуществлять аварийное управление прибором.

### Кондиционеры, работающие в режимах ОХЛАЖДЕНИЯ и ОБОГРЕВА (серия MSH)

- 1 Нажмите кнопку EMERGENCY OPERATION (аварийное управление кондиционером).

- При последовательном нажатии кнопки EMERGENCY OPERATION кондиционер переключается в режим EMERGENCY COOL MODE (аварийного охлаждения), затем в режим EMERGENCY HEAT MODE (аварийного обогрева) и затем в режим STOP MODE (останов). Однако, если кнопку EMERGENCY OPERATION нажать один раз, кондиционер в течение 30 минут будет работать в режиме пробного прогона, после чего работа перейдет в EMERGENCY MODE (аварийный режим).

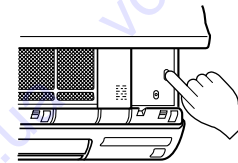

- Более подробная информация об аварийном режиме EMERGENCY MODE приводится ниже. Механизм управления температурой не работает в течение 30 минут во время пробного прогона, а прибор работает беспрерывно. Во время пробного прогона скорость вентилятора устанавливается на "High" (высокую), а через 30 минут переключается на "Medium" (среднюю).

Рабочий режим	ОХЛАЖДЕНИЕ	ОБОГРЕВ
Заданная температура	24°C	24°C
Скорость вентилятора	Средняя	Средняя
Горизонтальная заслонка	Авто	Авто
Вертикальная заслонка	Вперед	Вперед

- На приведенных ниже рисунках изображено, как индикаторная лампочка работы, расположенная на внутреннем приборе, сигнализирует о рабочем режиме.

### Индикаторная лампочка работы

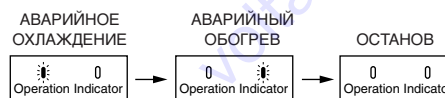

- 2 Для остановки режима аварийного управления прибором нажмите кнопку EMERGENCY OPERATION один раз (из режима АВАРИЙНОГО ОБОГРЕВА) или два раза (из режима АВАРИЙНОГО ОХЛАЖДЕНИЯ).

### Кондиционеры, работающие только в режиме ОХЛАЖДЕНИЯ (серия MS)

- 1 Нажмите кнопку EMERGENCY OPERATION (аварийное управление кондиционером).

- При нажатии кнопки EMERGENCY OPERATION кондиционер сначала в течение 30 минут будет работать в режиме пробного прогона, после чего работа перейдет в режим EMERGENCY COOL MODE (режим аварийного охлаждения).

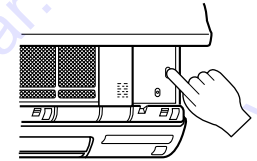

- Более подробная информация об аварийном режиме EMERGENCY COOL MODE (режим АВАРИЙНОГО ОХЛАЖДЕНИЯ) приводится ниже. Механизм управления температурой не работает в течение 30 минут во время пробного прогона, а прибор работает беспрерывно. Во время пробного прогона скорость вентилятора устанавливается на "High" (высокую), а через 30 минут переключается на "Medium" (среднюю).

Рабочий режим	ОХЛАЖДЕНИЕ
Заданная температура	24°C
Скорость вентилятора	Средняя
Горизонтальная заслонка	Авто
Вертикальная заслонка	Вперед

- На приведенных ниже рисунках изображено, как индикаторная лампочка работы, расположенная на внутреннем приборе, сигнализирует о рабочем режиме.

### Индикаторная лампочка работы



- 2 Для остановки режима АВАРИЙНОГО ОХЛАЖДЕНИЯ еще раз нажмите кнопку EMERGENCY OPERATION.

При каждом нажатии данной кнопки рабочий режим переключается между режимом EMERGENCY COOL MODE (режим аварийного охлаждения) и STOP MODE (останов).



# I FEEL... (“мне немного...”) / РАБОТА В АВТОМАТИЧЕСКОМ РЕЖИМЕ

С помощью автоматического режима “I FEEL...” Вы можете задать оптимальный микроклимат в помещении автоматически, одним нажатием кнопки.

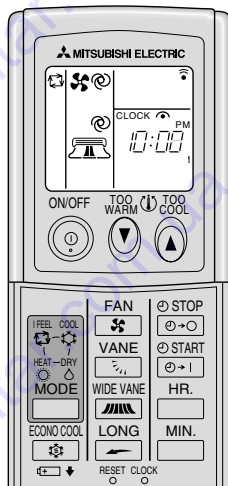

## Для включения данного режима:

■ Нажмите кнопку .

Когда выбран режим “I FEEL...”, кондиционер воздуха автоматически контролирует температуру в помещении в оптимальных параметрах.

## Для остановки из данного режима:

■ Нажмите кнопку .

### Если Вам немного жарко:

■ Нажмите кнопку , чтобы понизить температуру в помещении.

Одно нажатие кнопки понижает температуру приблизительно на 1°C.

### Если Вам немного холодно:

■ Нажмите кнопку , чтобы повысить температуру в помещении.

Одно нажатие кнопки повышает температуру приблизительно на 1°C.

Если режим “I FEEL...” еще не выбран, нажимайте кнопку до момента его выбора.

С каждым нажатием данной кнопки режимы переключаются в следующей последовательности: - “мне немного...” → (COOL - охлаждение) → (DRY - сушка) → (HEAT - обогрев: серия MSH) / (FAN - вентилятор: серия MS)

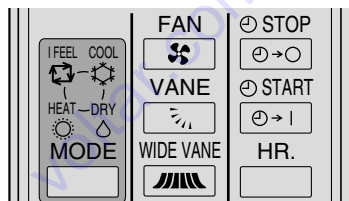

## Описание функции автозапуска

- Эти приборы оборудованы функцией автозапуска. После включения питания кондиционер автоматически начнет работать в режиме, который был установлен с помощью пульта дистанционного управления перед отключением питания.
- Если прибор был выключен с помощью пульта дистанционного управления до отключения питания, он останется выключенным даже после включения питания.
- Если кондиционер находился в режиме аварийной работы перед отключением питания, после включения питания он начнет работу в режиме, который был установлен с помощью пульта дистанционного управления до перехода в режим аварийной работы.
- Если перед перерывом в подаче электроэнергии прибор работал в режиме “I FEEL... (мне немного...)”, режим работы не сохраняется в памяти. В режиме “I FEEL... (мне немного...)” режим работы определяется комнатной температурой в момент начала работы (автозапуска).

## Описание режима “I FEEL... (мне немного...)”

### Подробное описание

В зависимости от реальной температуры в помещении на момент включения прибора, режим работы автоматически устанавливается на COOL (охлаждение), DRY (сушка) или HEAT (обогрев). Однако, в том случае, когда происходит повторное включение прибора в течение 2 часов после остановки работы, выбирается тот рабочий режим, который действовал до остановки кондиционера. Первоначально выбранный режим не изменяется даже при изменении температуры в помещении. Если этот рабочий режим не соответствует состоянию помещения, выберите подходящий рабочий режим нажатием кнопки .

### Описание работы в автоматическом режиме

Температура в помещении на момент включения	Кондиционеры, работающие в режимах ОХЛАЖДЕНИЯ и ОБОГРЕВА (серия MSH)		Кондиционеры, работающие только в режиме ОХЛАЖДЕНИЯ (серия MS)	
	Рабочий режим	Планируемая температура (на начальной стадии)	Рабочий режим	Планируемая температура (на начальной стадии)
Около 25°C или выше	COOL (охлаждение)	Около 24°C	COOL (охлаждение)	Около 24°C
Около 25°C - 23°C	DRY (сушка)	—	DRY (сушка)	—
Около 23°C или ниже	HEAT (обогрев)	Около 26°C	DRY (сушка)	—

### ПРИМЕЧАНИЯ:

**COOL (охлаждение):** Когда реальная температура в помещении на 2°C ниже заданной температуры, заданную температуру изменить нельзя, так как кондиционер будет работать на достижение планируемой (заданной) температуры. В данном случае необходимо подождать, пока реальная температура в помещении повысится до значения в пределах 2°C от заданной температуры и только затем включить данный режим.

**HEAT (обогрев):** Когда реальная температура в помещении на 2°C ниже заданной температуры, заданную температуру изменить нельзя, так как кондиционер будет работать на достижение планируемой (заданной) температуры. В этом случае необходимо подождать, пока реальная температура в помещении повысится до значения в пределах 2°C от заданной температуры и только затем включить данный режим.

### Индикация на внутреннем приборе

Индикатор работы, расположенный в правой части внутреннего прибора, сигнализирует о его рабочем статусе.

	0	Горит
	Мигает	Мигает
	0	Не горит

### Индикаторная лампочка работы

Индикация	Рабочий статус	Разница между планируемой температурой и реальной температурой в помещении
	Данная индикация сигнализирует о том, что кондиционер работает на достижение планируемой температуры. Пожалуйста подождите, пока планируемая температура не будет достигнута.	Около 2°C или больше
	Данная индикация сигнализирует о том, что температура приближается к планируемой температуре.	Около 2°C или меньше
	(Только при использовании наружных приборов серии MXZ) Пожалуйста обратитесь к разделу “Информация в отношении мультисистемных кондиционеров воздуха”. (Стр. 128)	—

# РУЧНОЕ УПРАВЛЕНИЕ РЕЖИМАМИ (ОХЛАЖДЕНИЕ, СУШКА, ОБОГРЕВ/ВЕНТИЛЯТОР)

# РЕГУЛИРОВАНИЕ СКОРОСТИ И НАПРАВЛЕНИЯ ВОЗДУШНОГО ПОТОКА

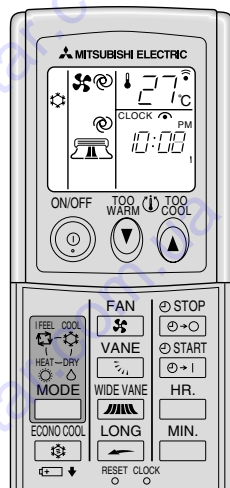

**Для выбора режимов COOL (охлаждение), DRY (сушка) или HEAT/FAN (обогрев/вентилятор)**

- 1 **Нажмите кнопку** .
  - 2 **Выберите рабочий режим нажатием кнопки** .
- При каждом нажатии данной кнопки рабочие режимы переключаются в следующей последовательности: (I FEEL... - мне немного...) → (COOL - охлаждение) → (DRY - сушка) → (HEAT - обогрев: серия MSH) → (FAN - вентилятор: серия MS)

**Режим HEAT или FAN (обогрев или вентилятор)**  
**Проверьте тип Вашего кондиционера. (см. стр. 125.)**

Тип	Рабочий режим
Кондиционеры, работающие в режимах ОХЛАЖДЕНИЯ и ОБОГРЕВА	HEAT (обогрев)
Кондиционеры, работающие только в режиме ОХЛАЖДЕНИЯ	FAN (вентилятор)

**Для остановки работы прибора:**

1 **Нажмите кнопку** .

После того, как Вы один раз задали рабочий режим, при повторном включении прибор будет включаться в ранее установленном режиме при нажатии кнопки .

## Когда необходимо изменить заданную температуру:

- Нажмите кнопку , чтобы снизить заданную температуру. Одно нажатие данной кнопки снижает значение заданной температуры приблизительно на 1°C.
- Нажмите кнопку , чтобы повысить заданную температуру. Одно нажатие данной кнопки повышает значение заданной температуры приблизительно на 1°C.

### При работе в режиме HEAT (обогрев)

- Когда кондиционер поглощает избыточное количество тепла из воздуха, возможна его перегрузка. При получении соответствующего сигнала от микропроцессора, вентилятор наружного прибора автоматически останавливается, защищая кондиционер. Когда вентилятор наружного прибора остановлен, на наружном приборе возможно образование изморози, что не является неполадкой.

### При работе в режиме DRY (сушка)

- Регулирование температуры (заданной температуры) невозможно.
- При работе кондиционера в данном режиме температура помещения несколько понижается.

## Подробная информация об индикации на внутреннем приборе приводится на странице 127.

**ПРИМЕЧАНИЕ:**  
 Если температура наружного воздуха слишком высокая, температура в помещении может не достичь установленного значения ввиду того, что прибор работает на охлаждение под большой нагрузкой.

**Описание функции автозапуска**  
 см. стр. 127.

Вы можете по желанию выбрать скорость и направление ВОЗДУШНОГО ПОТОКА.

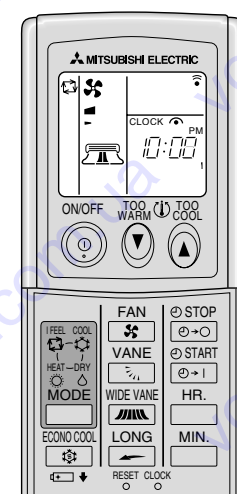

**Для изменения скорости ВОЗДУШНОГО ПОТОКА** нажмите кнопку .

При каждом нажатии данной кнопки скорость вентилятора изменяется в следующей последовательности: (Low - низкая) → (Med. - средняя) → (High - высокая) → (AUTO - АВТО)

- Используйте установку (High - высокая) для более быстрого охлаждения/обогрева помещения.
- Если звук работающего кондиционера мешает Вам спать, используйте установку (Low - низкая).

**Для изменения направления ВОЗДУШНОГО ПОТОКА по вертикали** нажмите кнопку .

При каждом нажатии данной кнопки угол позиции горизонтальной заслонки изменяется в следующей последовательности: (1) → (2) → (3) → (4) → (5) → (SWING - качание) → (AUTO - АВТО)

**РАБОТА В РЕЖИМЕ SWING (качание)**  
 Использование режима качания позволяет воздушному потоку проникать во все уголки помещения.

**Рекомендуемые позиции горизонтальной заслонки**  
 Используйте положение (AUTO - АВТО) как стандартное.  
 Чтобы отрегулировать положение заслонки по Вашему желанию используйте позиции (1) или (2) в режимах COOL (охлаждение) или DRY (сушка), а позиции с (3) по (5) - в режиме HEAT (обогрев).

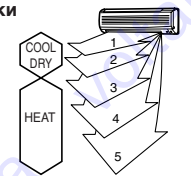

**ПРИМЕЧАНИЯ:**

- При работе в режиме охлаждения, когда горизонтальная заслонка установлена в положение (4) или (5) в течение более 1 часа, направление ВОЗДУШНОГО ПОТОКА автоматически устанавливается на горизонтальное в целях предотвращения капания конденсировавшейся влаги.
- Регулирование направления ВОЗДУШНОГО ПОТОКА производится с помощью пульта дистанционного управления. Если горизонтальную заслонку двигать вручную, может произойти поломка.
- При работе в режиме обогрева, если температура воздушного потока слишком низкая или во время операции размораживания, горизонтальная заслонка устанавливается в позицию (1).

**Автоматическое регулирование направления воздушного потока**

При выборе режима AUTO (АВТО) с помощью кнопки для повышения эффективности позиция горизонтальной заслонки устанавливается автоматически в соответствии с рабочим режимом.

(1) HEAT (обогрев): Когда температура воздушного потока слишком низкая, воздух выдувается горизонтально.  
 Когда температура воздушного потока поднимается, воздух выдувается вниз.

(2) COOL (охлаждение), DRY (сушка): Воздух выдувается горизонтально.

(3) FAN (вентилятор): Воздух выдувается вниз.

**Для изменения направления ВОЗДУШНОГО ПОТОКА в горизонтальной плоскости** нажмите кнопку .

При каждом нажатии данной кнопки положение ВЕРТИКАЛЬНОЙ ЗАСЛОНКИ изменяется в следующей последовательности:

**РАБОТА В РЕЖИМЕ SWING (качание)**  
 Использование режима качания позволяет воздушному потоку проникать во все уголки помещения.

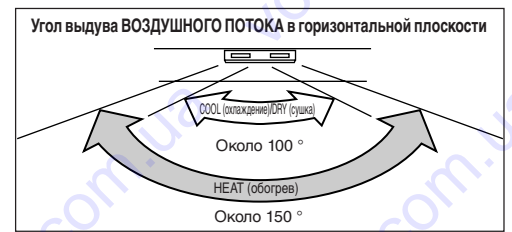

**ПРИМЕЧАНИЯ:**  
 Регулирование направления ВОЗДУШНОГО ПОТОКА в горизонтальной плоскости производится с помощью пульта дистанционного управления. Если ВЕРТИКАЛЬНУЮ ЗАСЛОНКУ двигать вручную, может произойти поломка.

## ДАЛЬНИЙ РЕЖИМ (LONG)

Используйте данный режим, если Вы хотите, чтобы воздушный поток проникал в отдаленные части помещения.

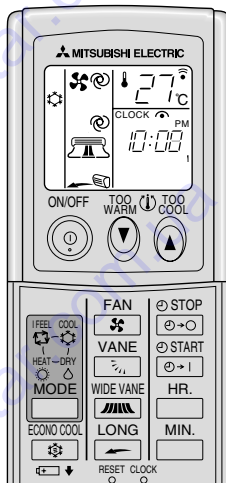

Когда кондиционер в работе, выполните следующие операции.

■ Нажмите кнопку **LONG**.

Скорость вентилятора возрастает. Если скорость вентилятора установлена на **(AUTO-ABTO)**, скорость вентилятора превышает значение, обусловленное температурой воздуха в помещении и заданной температурой. Кроме того, ГОРИЗОНТАЛЬНАЯ ЗАСЛОНКА смещается в положение для ДАЛЬНЕГО режима.

Механизм действия ДАЛЬНЕГО режима

В нижеприведенном примере ВЕРТИКАЛЬНАЯ ЗАСЛОНКА установлена в положение (вперед).



Для отмены ДАЛЬНЕГО режима:

■ Еще раз нажмите кнопку **LONG**.

■ ДАЛЬНИЙ режим можно также выключить следующими способами:

- Нажатием кнопки **VANE**
- Нажатием кнопки **ECONO COOL** (только при работе в режиме COOL (охлаждение))

■ В определенных ситуациях даже при использовании ДАЛЬНЕГО режима воздушный поток может не достигнуть отдаленных частей помещения; это обусловлено местом установки самого кондиционера.

В данном случае нажмите кнопку **FAN** , чтобы установить скорость вентилятора на **■** (Hi-высокая), а затем нажмите кнопку **LONG** .

■ Кнопки **MODE** , **FAN** и **WIDE VANE** , кнопки установки температуры, а также функции ВКЛЮЧЕНИЯ/ВЫКЛЮЧЕНИЯ таймера остаются доступными.

## ФУНКЦИЯ ЭНЕРГОСБЕРЕЖЕНИЯ ПРИ ОХЛАЖДЕНИИ (ECONO COOL)

Используйте данную функцию, если Вы хотите почувствовать комфорт, когда кондиционер работает в режиме COOL (охлаждение) - и при этом сэкономить электроэнергию.

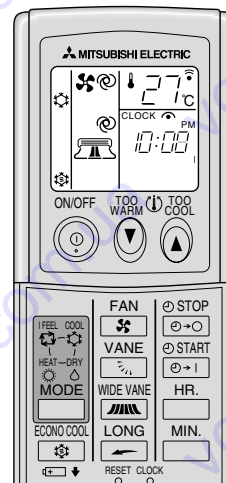

Выполните следующие операции, когда кондиционер работает в режиме MANUAL COOL (ручной - охлаждение).

■ Нажмите кнопку **ECONO COOL** .

Если функция (ECONO COOL - энергосбережение при охлаждении) выбрана при работе в режиме COOL (охлаждение), кондиционер выполняет операции цикла качания в соответствии с температурой прибора. При этом ЗАДАННАЯ ТЕМПЕРАТУРА устанавливается на 2°C выше, чем в режиме COOL (охлаждение).

Для выключения функции ECONO COOL (энергосбережение при охлаждении):

■ Еще раз нажмите кнопку **ECONO COOL** .

- Нажатием кнопки **VANE** или **LONG** или смена режима эксплуатации во время действия функции ECONO COOL (энергосбережение при охлаждении) приводит к выключению функции ECONO COOL (энергосбережение при охлаждении).
- Кнопки **FAN** , или , а также таймер ВКЛЮЧЕНИЯ/ВЫКЛЮЧЕНИЯ (пояснения представлены ниже) продолжают действовать.

Что такое функция "ECONO COOL" (энергосбережение при охлаждении)?

Качающийся воздушный поток (изменение направления воздушного потока) приносит ощущение дополнительной свежести в сравнении с воздушным потоком постоянного направления. Таким образом, несмотря на то, что установка заданной температуры на 2°C выше, Вы испытываете чувство комфорта, когда прибор работает в режиме охлаждения. В результате Вы можете сэкономить электроэнергию.

## РАБОТА С ИСПОЛЬЗОВАНИЕМ ТАЙМЕРА (ТАЙМЕР ВКЛЮЧЕНИЯ/ВЫКЛЮЧЕНИЯ)

Таймер удобнее настраивать на время, когда Вы ложитесь спать, когда Вы возвращаетесь домой, встаете утром и т.д.

Как настроить таймер ВКЛЮЧЕНИЯ

1 Нажмите кнопку **START** , когда кондиционер в работе.

При каждом нажатии данной кнопки таймер ВКЛЮЧЕНИЯ переключается между ON (ВКЛ.) и OFF (ВЫКЛ.).

2 Установите время на таймере с помощью кнопок **HR.** и **MIN.**

При каждом нажатии кнопки **HR.** заданное время увеличивается на 1 час; при каждом нажатии кнопки **MIN.** заданное время увеличивается на 10 минут.

Для выхода из режима таймера ВКЛЮЧЕНИЯ:

■ Нажмите кнопку **START** .

Как запрограммировать работу таймера

Таймер ВКЛЮЧЕНИЯ и таймер ВЫКЛЮЧЕНИЯ можно использовать в комбинации. Таймер, заданное время которого наступит раньше, сработает первым. (Значок "↓" показывает очередность работы таймера.)

• Если не установлено текущее время, использование таймера невозможно.

ПРИМЕЧАНИЕ:

Если в режиме работы таймера AUTO START/STOP происходит отключение или сбой питания, то настройки таймера отключаются. Так как эти модели оборудованы функцией автоматического перезапуска, кондиционер начинает работу с отключенным таймером сразу после восстановления питания.

Как настроить таймер ВЫКЛЮЧЕНИЯ

1 Нажмите кнопку **STOP** , когда кондиционер в работе.

При каждом нажатии данной кнопки таймер ВЫКЛЮЧЕНИЯ переключается между ON (ВКЛ.) и OFF (ВЫКЛ.).

2 Установите время на таймере с помощью кнопок **HR.** и **MIN.**

При каждом нажатии кнопки **HR.** заданное время увеличивается на 1 час; при каждом нажатии кнопки **MIN.** заданное время увеличивается на 10 минут.

Для выхода из режима таймера ВЫКЛЮЧЕНИЯ:

■ Нажмите кнопку **STOP** .

# КОГДА ВЫ НЕ СОБИРАЕТЕСЬ ПОЛЬЗОВАТЬСЯ КОНДИЦИОНЕРОМ ДЛИТЕЛЬНОЕ ВРЕМЯ

## Когда Вы собираетесь отключить кондиционер на длительное время:

- 1 Включите кондиционер на 3 или 4 часа в режиме FAN (вентилятор), чтобы просушить внутренние детали прибора.

### Кондиционеры, работающие в режимах ОХЛАЖДЕНИЯ и ОБОГРЕВА:

- Для включения режима FAN (вентилятор), установите максимальную температуру на пульте дистанционного управления в РУЧНОМ режиме COOL (ОХЛАЖДЕНИЕ). (см. стр. 128.)

### Кондиционеры, работающие только в режиме ОХЛАЖДЕНИЯ:

- Выберите режим FAN (вентилятор). (см. стр. 128.)

- 2 Выключите прерыватель тока в электросети и/или отсоедините вилку шнура питания от розетки.



### ⚠ ОСТОРОЖНО:

Если Вы не собираетесь пользоваться кондиционером длительное время, выключите прерыватель тока в электросети или отсоедините вилку шнура питания от розетки. В противном случае возможно скопление грязи, и это может привести к пожару.

- 3 Снимите батарейки из пульта дистанционного управления.

### ⚠ ОСТОРОЖНО:

Для предотвращения утечки жидкости из батареек, снимайте их из пульта дистанционного управления, если Вы не собираетесь пользоваться пультом длительное время.

## Когда Вы собираетесь включить кондиционер после длительного перерыва:

- 1 Очистите воздушный фильтр и установите его во внутренний прибор.

(Инструкции по чистке фильтра см. на стр. 131.)

- 2 Убедитесь в том, что воздухозаборные и выходные воздушные отверстия внутреннего/наружного приборов не заблокированы посторонними предметами.

- 3 Проверьте правильность соединений заземления.

### ⚠ ОСТОРОЖНО:

Заземлите прибор.

Запрещается подсоединять провода заземления к газовым и водопроводным трубам, громоотводам или к кабелю заземления телефонной сети. Неправильное заземление прибора может привести к поражению электротоком.

# УХОД ЗА ПРИБОРОМ

## До начала чистки прибора

- Выключите прерыватель тока в электросети и/или отсоедините вилку шнура питания от розетки.



### ⚠ ОСТОРОЖНО:

Перед чисткой прибора выключите его и отсоедините вилку шнура питания или выключите прерыватель тока в электросети. Ввиду того, что лопасти вентилятора вращаются с большой скоростью, это может привести к травме.

## Чистка внутреннего прибора

- Прибор следует чистить сухой мягкой салфеткой.

- При сильном загрязнении протрите прибор салфеткой, смоченной в растворе мягкого моющего средства, разведенного в чуть теплой воде.
- Запрещается использовать, бензин, эфир, полировочные порошки и инсектициды. Их использование может повредить прибор.

## ⚠ ОСТОРОЖНО

При открытии передней панели запрещается поднимать ее выше горизонтального положения. В противном случае передняя панель может отсоединиться от прибора с целью предотвращения ее поломки.

- Передняя панель может также отсоединиться от прибора, если ее верхнюю часть потянуть вниз.

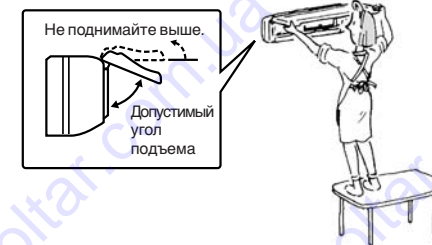

- Если передняя панель отсоединилась от прибора, прикрепите ее на место нижеописанным способом. Одной рукой удерживая переднюю панель в горизонтальном положении, другой рукой поочередно вставьте шарниры панели в специальные прорези, расположенные слева, справа и по центру в верхней части внутреннего прибора; шарниры должны зафиксироваться на месте со щелчком. (1) Затем закройте переднюю панель. (2)

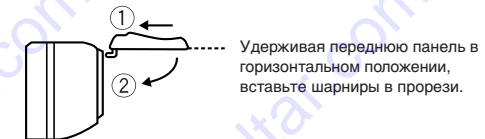

- При проведении обслуживания кондиционера запрещается вставлять на неустойчивые конструкции, скамейки и т.д. В случае падения это может привести к травме и т.д.

# ОЧИСТКА КАТЕХИНОВОГО ВОЗДУШНОГО ФИЛЬТРА

При открытии передней панели запрещается поднимать ее выше горизонтального положения. В противном случае передняя панель может отсоединиться от прибора с целью предотвращения ее поломки.

## Очистка катехинового воздушного фильтра (каждые две недели)

**1** Снимите катехиновый воздушный фильтр.

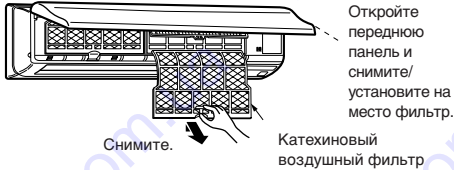

**3** После промывки катехинового фильтра в воде/теплой воде тщательно просушите его в затененном месте.

- При просушивании не подвергайте катехиновый фильтр воздействию прямых солнечных лучей или жара открытого огня.

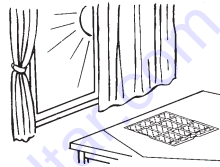

**4** Установите катехиновый воздушный фильтр на место.



### ⚠ ОСТОРОЖНО:

При снятии катехинового воздушного фильтра не прикасайтесь к металлическим деталям внутреннего прибора. Это может привести к травме.

**2** Удалите грязь с катехинового воздушного фильтра с помощью пылесоса, или промой фильтр в воде.

- При сильном загрязнении промойте фильтр в растворе мягкого моющего средства, разведенного в чуть теплой воде.
- При использовании горячей воды (выше 50°C) возможна деформация фильтра.

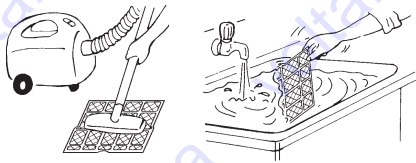

### Что такое “катехиновый воздушный фильтр”?

Это воздушный фильтр, окрашенный при помощи природного материала, катехина, содержащегося в чае. Катехиновый воздушный фильтр уничтожает запах и токсичные газы, такие как формальдегид, аммиак и ацетальдегид. Более того, он блокирует действие вирусов, накапливающихся в фильтре.

# ЗАМЕНА ФИЛЬТРА ОЧИСТКИ ВОЗДУХА (ОПЦИЯ)

При снижении эффективности работы вследствие загрязнения и т.п., необходимо произвести замену фильтра очистки воздуха.

## Замена фильтра очистки воздуха

**1** Снимите катехиновый воздушный фильтр.

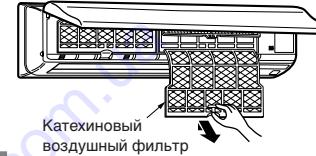

**2** Снимите фильтр очистки воздуха (Белый, гофрированный типа).

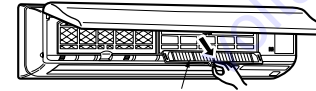

## Приблизительно один раз в 4 месяца

**1** Установите новый фильтр очистки воздуха.

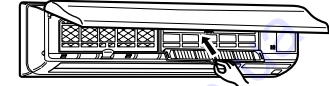

**2** Установите на место катехиновый воздушный фильтр и надежно закройте переднюю панель.

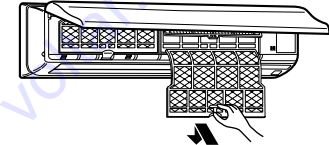

## Фильтр очистки воздуха

- При засорении фильтра очистки воздуха возможно снижение эффективности работы кондиционера или образование конденсации на выходных воздушных отверстиях.
- Фильтр очистки воздуха предназначен для однократного использования. Стандартный срок службы данного фильтра составляет приблизительно 4 месяца. Однако при изменении цвета фильтра на темно-коричневый, необходимо его немедленно заменить.

Оptionальные принадлежности    Optionальные принадлежности можно приобрести у Вашего дилера.

Название детали	ФИЛЬТР ОЧИСТКИ ВОЗДУХА
Номер детали	MAC-1700FT

- При первом использовании необходимости приобрести комплект (2 штуки) запасных частей (MAC-1700FT).

## ПЕРЕД ОБРАЩЕНИЕМ В СЕРВИСНУЮ СЛУЖБУ ЕЩЕ РАЗ ПРОВЕРЬТЕ СЛЕДУЮЩЕЕ

Вопрос	Пункты, требующие проверки, или способ устранения неисправности
<b>Кондиционер воздуха не работает.</b>	<ul style="list-style-type: none"> <li>Возможно, выключен прерыватель тока в сети?</li> <li>Возможно, перегорел предохранитель?</li> <li>Возможно, запрограммирован таймер включения? (Стр. 129)</li> </ul>
<b>Недостаточное охлаждение или обогрев помещения.</b>	<ul style="list-style-type: none"> <li>Возможно, неправильно задана температура? (Стр. 128)</li> <li>Возможно, засорился фильтр? (Стр. 131)</li> <li>Возможно, заблокировано воздухозаборное или выходящее воздушно отверстие внутреннего или наружного прибора?</li> <li>Возможно, открыто окно или дверь?</li> </ul>
<b>Воздух, выходящий из внутреннего прибора, имеет специфический запах.</b>	<ul style="list-style-type: none"> <li>Возможно, засорился фильтр? (Стр. 131)</li> </ul>
<b>На дисплее пульта дистанционного управления нет изображения, или дисплей потускнел. Внутренний прибор не реагирует на сигналы с пульта.</b>	<ul style="list-style-type: none"> <li>Возможно, сели батарейки? (Стр. 126)</li> <li>Возможно, не соблюдена полярность (+,-) при установке батареек? (Стр. 126)</li> <li>Возможно, нажаты какие-либо кнопки на пульте дистанционного управления других электроприборов?</li> </ul>
<b>Если произошел сбой питания.</b>	<ul style="list-style-type: none"> <li>Кондиционер возобновил работу? Если перед перерывом в подаче электроэнергии кондиционер работал, он начнет работу снова, так как эти модели оборудованы функцией автозапуска. (Смотрите описание функции автозапуска на стр. 127.)</li> </ul>

Если после выполнения вышеназванных проверок кондиционер не возобновит нормальную работу, прекратите его эксплуатацию и обратитесь к Вашему дилеру.

В нижеописанных случаях необходимо остановить работу кондиционера и обратиться к Вашему дилеру.

- Если с внутреннего прибора стекает вода.
- Если мигает левая индикаторная лампочка работы.
- Если часто срабатывает прерыватель тока в сети.
- Сигнал с пульта дистанционного управления может не приниматься в помещении, где установлены люминесцентные лампы, ВКЛЮЧЕНИЕ/ВЫКЛЮЧЕНИЕ которых производится с помощью электронного устройства (люминесцентные лампы инверторного типа и т.д.).
- В регионах со слабыми электромагнитными полями при работе кондиционера воздуха возникают помехи при приеме радио- или телевидения. Для нормального приема радио- или телевидения может потребоваться усилитель.
- Во время грозы остановите кондиционер и отсоедините вилку шнура питания от розетки или выключите прерыватель тока в электросети. В противном случае возможно повреждение электродеталей.

## ЕСЛИ ВАМ КАЖЕТСЯ, ЧТО ПРИБОР НЕИСПРАВЕН

Вопрос	Ответ (это не неисправность)
<b>При повторном запуске прибор не реагирует на команды управления в течение приблизительно 3 минут.</b>	<ul style="list-style-type: none"> <li>Это защитная функция кондиционера, активируемая микропроцессором. Пожалуйста подождите.</li> </ul>
<b>Слышно потрескивание.</b>	<ul style="list-style-type: none"> <li>Потрескивание объясняется расширением/сжатием передней панели и других деталей прибора вследствие изменения температуры.</li> </ul>
<b>Воздух, выходящий из внутреннего прибора, имеет специфический запах.</b>	<ul style="list-style-type: none"> <li>Кондиционер всасывает запахи стен, ковра, мебели, ткани и выдувает их вместе с воздухом.</li> </ul>
<b>При работе в режиме DRY (сушка) останавливается вентилятор.</b>	<ul style="list-style-type: none"> <li>При работе в режиме DRY (сушка) прибор использует ту же систему хладагента, что и при работе в режиме COOL (охлаждение). Время действия режима DRY (сушка) должно быть сокращено для того, чтобы снизить влажность без значительного снижения температуры в помещении. Вследствие этого компрессор останавливается, и одновременно останавливается вентилятор внутреннего прибора. Это предотвращает повторное испарение влаги, сконденсировавшейся на теплообменнике кондиционера.</li> </ul>
<b>Слышен звук текущей воды.</b>	<ul style="list-style-type: none"> <li>Это звук хладагента, протекающего в трубах кондиционера.</li> <li>Это звук сконденсировавшейся влаги, протекающей в трубах теплообменника.</li> <li>Это звук теплообменника при размораживании.</li> </ul>
<b>Слышен булькающий звук.</b>	<ul style="list-style-type: none"> <li>Этот звук слышен, когда наружный воздух всасывается из дренажного шланга при включении вытяжного устройства или вентилятора, что и вызывает выброс струи воды из дренажного шланга. Этот звук также слышен при сильном ветре, когда наружный воздух с силой проникает в дренажный шланг.</li> </ul>
<b>Помещение охлаждается недостаточно.</b>	<ul style="list-style-type: none"> <li>При использовании в помещении вентилятора или газовой плиты нагрузка на кондиционер, работающий в режиме охлаждения, возрастает, что в результате снижает эффективность охлаждения.</li> <li>При высокой температуре наружного воздуха эффективность охлаждения может снизиться.</li> </ul>
<b>Из выходного воздушного отверстия внутреннего прибора выходит легкий туман.</b>	<ul style="list-style-type: none"> <li>Прохладный воздух, поступающий из кондиционера, быстро охлаждает влагу воздуха внутри помещения, и образовывается дымка.</li> </ul>
<b>Во время работы изменяется направление движения воздушного потока. Направление горизонтальной заслонки нельзя отрегулировать с помощью пульта дистанционного управления.</b>	<ul style="list-style-type: none"> <li>При эксплуатации кондиционера в режиме COOL (охлаждение) или DRY (сушка) в течение 1 часа направление воздушного потока автоматически переключается на горизонтальное для предотвращения капания сконденсировавшейся влаги.</li> <li>При работе в режиме обогрева, если температура воздушного потока слишком низкая или во время размораживания, позиция горизонтальной заслонки автоматически устанавливается на "горизонтальную".</li> </ul>

Вопрос	Ответ (это не неисправность)
<b>Из наружного прибора вытекает вода.</b>	<ul style="list-style-type: none"> <li>При работе в режимах COOL (охлаждение) и DRY (сушка) происходит охлаждение труб и трубных соединений, что вызывает конденсацию влаги.</li> <li>При работе в режиме обогрева во время операции размораживания замерзшая вода на наружном приборе тает и стекает вниз.</li> <li>При работе в режиме обогрева влага, сконденсировавшаяся в теплообменнике, стекает вниз.</li> </ul>
<b>Из наружного прибора выходит белый дым.</b>	<ul style="list-style-type: none"> <li>В режиме обогрева пар, который появляется в результате размораживания, имеет вид белого дыма.</li> </ul>
<b>При работе в режиме обогрева не сразу выдувается воздух.</b>	<ul style="list-style-type: none"> <li>Пожалуйста подождите, кондиционер готовится к выдуву теплого воздуха.</li> </ul>
<b>При работе в режиме обогрева прибор останавливается приблизительно на 10 минут.</b>	<ul style="list-style-type: none"> <li>Производится размораживание наружного прибора (Операция размораживания). Эта операция длится 10 минут, пожалуйста подождите. (При низкой температуре наружного воздуха и высокой влажности образуется изморозь.)</li> </ul>
<b>Иногда слышен шипящий звук.</b>	<ul style="list-style-type: none"> <li>Этот звук слышен при изменении потока хладагента внутри кондиционера воздуха.</li> </ul>
<b>Помещение недостаточно обогревается.</b>	<ul style="list-style-type: none"> <li>При низкой температуре наружного воздуха эффективность обогрева может снизиться.</li> </ul>
<b>Качение ВЕРТИКАЛЬНОЙ ЗАСЛОНКИ приостанавливается приблизительно на 15 секунд, а затем возобновляется.</b>	<ul style="list-style-type: none"> <li>Это происходит с целью нормализации режима качания ВЕРТИКАЛЬНОЙ ЗАСЛОНКИ.</li> </ul>
<b>Кондиционер начнет работу только при включенном питании, даже если вы не управляете прибором с помощью пульта дистанционного управления.</b>	<ul style="list-style-type: none"> <li>Эти модели оборудованы функцией автозапуска. При выключении питания без остановки работы кондиционера с помощью пульта дистанционного управления и последующем включении питания кондиционер автоматически начнет работу в режиме, который был установлен с помощью пульта дистанционного управления до отключения питания.</li> </ul>

# УСТАНОВКА, ПЕРЕМЕЩЕНИЕ И ОСМОТР ПРИБОРА

## Место установки

Следует избегать установки кондиционера воздуха в следующих местах.

- В местах, где возможна утечка воспламеняющегося газа.

### ⚠ ОСТОРОЖНО:

Запрещается установка прибора в местах, где возможна утечка воспламеняющегося газа.

При утечке и скоплении воспламеняющегося газа рядом с прибором может произойти взрыв.

- В местах, где много машинного масла.
- В местах, где много соли, например, на морском побережье.
- В местах образования сероводородного газа, например, рядом с горячим природным источником.
- В местах выброса нефтепродуктов или в местах с обильными нефтяными испарениями.
- Если есть высокочастотное или принимающее радиосигналы оборудование.
- Где блок будет засыпан снегом.
- Внутри транспортных средств, таких как грузовики с кранами, пароходы и т.д.
- Отводите воду из блока в почву, хорошо поглощающую влагу.
- Мощность обогрева и охлаждения может снизиться на 10% в помещении с плохой вентиляцией или возможной плохой циркуляцией воздуха.

### ⚠ ПРЕДУПРЕЖДЕНИЕ:

Если кондиционер работает, но при этом не охлаждает или не обогревает (в зависимости от модели) помещение, обратитесь к Вашему дилеру, так как это может свидетельствовать об утечке хладагента. После выполнения ремонтных работ обязательно спрашивайте представителя службы техобслуживания о наличии или отсутствии утечки хладагента.

Хладагент, заправленный в систему кондиционера, не представляет опасности для здоровья. Обычно утечки хладагента не наблюдаются, однако в случае утечки газа хладагента внутри помещения и его последующего контакта с огнем тепловентилятора, отопителя помещений, печи и т.д. происходит образование вредных для здоровья веществ.

## Электромонтажные работы

- Обеспечьте отдельный контур сети для питания кондиционера.
- Обязательно соблюдайте допустимую мощность прерывателя тока в электросети.

### ⚠ ПРЕДУПРЕЖДЕНИЕ:

- Запрещается самостоятельная установка кондиционера пользователем. Неправильное выполнение установки может привести к пожару, поражению электротоком, получению травмы вследствие падения прибора, утечки жидкости и т.д.
- Запрещается использование промежуточного соединения в шнуре питания или использование удлинителя. Запрещается подсоединение нескольких электроприборов к одному источнику переменного тока. Слабые соединения, недостаточная изоляция, подключение к сети более высокого напряжения и т.д. могут привести к пожару или поражению электротоком. Обратитесь к Вашему дилеру.

## ТЕХНИЧЕСКИЕ ХАРАКТЕРИСТИКИ

Модель	Комплект		MS-GD80VB	MSH-GD80VB
	Внутренний	Наружный	MS-GD80VB	MSH-GD80VB
Режим			Охлаждение	Охлаждение   Обогрев
Требования к электропитанию			~ /N, 230V, 50Hz	
Мощность		кВт	8.0	8.0
Мощность на входе		кВт	3.32	3.32   3.58
Масса	Внутренний	кг	16	
	Наружный	кг	75	77
Объем хладагента (R410A)		кг	2.40	2.40
Код IP	Внутренний	IP20		
	Наружный	IP24		
Допустимое избыточное рабочее давление	Низк. давл. (ps)	МПа	1.64	
	Выс. давл. (ps)	МПа	4.15	
Уровень шума	Внутренний (Высокий/Средний/Низкий)	дБ(А)	47/42/37	
	Наружный	дБ(А)	55	

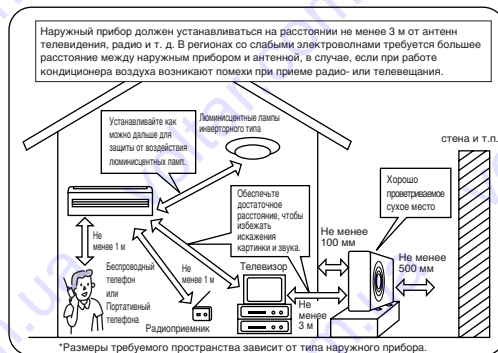

### ⚠ ОСТОРОЖНО:

#### • Заземлите прибор.

- Запрещается подсоединять провода заземления к газовым и водопроводным трубам, громоотводам или к кабелю заземления телефонной сети. Неправильное заземление прибора может привести к поражению электротоком.
- В зависимости от конкретных условий установите прерыватель утечки тока на землю в месте, где устанавливается кондиционер воздуха (места с повышенной влажностью и т.д.). Если прерыватель утечки тока на землю не установлен, возможно поражение электротоком.

## Осмотр и техническое обслуживание прибора

- После использования кондиционера в течение нескольких сезонов эффективность его работы может снизиться вследствие скопления грязи на внутренних деталях прибора.
- В зависимости от условий может появляться запах или затруднения при отводе воды из-за скопления грязи или пыли и т.д. Это может привести к утечке воды из прибора.
- Кроме обычных операций ухода за прибором рекомендуется проводить регулярный осмотр и техническое обслуживание кондиционера специалистом. Пожалуйста, обратитесь к Вашему дилеру.

## Примите во внимание шум при работе прибора

- Не кладите посторонние предметы рядом с выходными воздушными отверстиями наружного прибора. Это может снизить эффективность его работы, а также увеличить уровень шума при работе прибора.
- Если при работе слышен необычный шум, обратитесь к Вашему дилеру.
- Для установки прибора выбирайте место, которое выдержит вес прибора и не будет усиливать вибрацию.
- Для установки прибора выбирайте место с таким расчетом, чтобы звук от работы прибора и воздушный поток не оказывали влияния на соседнее жилье.

## Перемещение прибора в другое место

- Для перемещения прибора, а также для его установки на новом месте вследствие проведения ремонта, переезда и т.д., требуются специальные знания и специальные операции.

### ⚠ ПРЕДУПРЕЖДЕНИЕ:

Выполнение ремонта и перемещение кондиционера пользователем запрещаются. Неправильное выполнение ремонта и перемещения может привести к пожару, поражению электротоком, получению травмы вследствие падения прибора, утечки жидкости и т.д. Обратитесь к Вашему дилеру.

## Утилизация

По вопросам утилизации данного изделия обращайтесь к Вашему дилеру.

Если у Вас возникли какие-либо вопросы, обращайтесь к Вашему дилеру.

### ПРИМЕЧАНИЯ:

#### 1. Расчетные условия эксплуатации

Охлаждение - Температура в помещении:

27°C DB\*, 19°C WB\*\*

Температура на улице:

35°C DB, 24°C WB

Обогрев - Температура в помещении: 20°C DB

Температура на улице:

7°C DB, 6°C WB

\*DB - Шарик сухого термометра

\*\*WB - Шарик влажного термометра

#### 2. Гарантированный диапазон температур эксплуатации

		Внутренний	Наружный
		Верхний предел	32°C DB 23°C WB
Охлаждение	Нижний предел	21°C DB 15°C WB	21°C DB —
	Верхний предел	27°C DB —	24°C DB 18°C WB
Обогрев	Нижний предел	20°C DB —	-10°C DB -11°C WB



Note: This symbol mark is for EU countries only.  
This symbol mark is according to the directive 2002/96/EC Article 10 Information for users and Annex IV.

## English

Your MITSUBISHI ELECTRIC product is designed and manufactured with high quality materials and components which can be recycled and reused.

This symbol means that electrical and electronic equipment, at their end-of-life, should be disposed of separately from your household waste.

Please, dispose of this equipment at your local community waste collection/recycling centre.

In the European Union there are separate collection systems for used electrical and electronic product.

Please, help us to conserve the environment we live in!

## Deutsch

Ihr MITSUBISHI ELECTRIC-Produkt wurde unter Einsatz von qualitativ hochwertigen Materialien und Komponenten konstruiert und gefertigt, die für Recycling geeignet sind.

Dieses Symbol bedeutet, dass elektrische und elektronische Geräte am Ende ihrer Nutzungsdauer von Hausmüll getrennt zu entsorgen sind.

Bitte entsorgen Sie dieses Gerät bei Ihrer kommunalen Sammelstelle oder im örtlichen Recycling-Zentrum.

In der Europäischen Union gibt es unterschiedliche Sammelsysteme für gebrauchte Elektrik- und Elektronikgeräte.

Bitte helfen Sie uns, die Umwelt zu erhalten, in der wir leben!

## Français

Votre produit Mitsubishi Electric est conçu et fabriqué avec des matériels et des composants de qualité supérieure qui peuvent être recyclés et réutilisés.

Ce symbole signifie que les équipements électriques et électroniques, à la fin de leur durée de service, doivent être éliminés séparément des ordures ménagères.

Nous vous prions donc de confier cet équipement à votre centre local de collecte/recyclage.

Dans l'Union Européenne, il existe des systèmes sélectifs de collecte pour les produits électriques et électroniques usagés.

Aidez-nous à conserver l'environnement dans lequel nous vivons !

Les machines ou appareils électriques et électroniques contiennent souvent des matières qui, si elles sont traitées ou éliminées de manière inappropriée, peuvent s'avérer potentiellement dangereuses pour la santé humaine et pour l'environnement.

Cependant, ces matières sont nécessaires au bon fonctionnement de votre appareil ou de votre machine. Pour cette raison, il vous est demandé de ne pas vous débarrasser de votre appareil ou machine usagé avec vos ordures ménagères.

## Nederlands

Mitsubishi Electric producten zijn ontwikkeld en gefabriceerd uit eerste kwaliteit materialen. De onderdelen kunnen worden gerecycled en worden hergebruikt.

Het symbool betekent dat de elektrische en elektronische onderdelen op het einde van de gebruiksduur gescheiden van het huishoudelijk afval moeten worden ingezameld.

Breng deze apparatuur dan naar het gemeentelijke afvalinzamelingspunt.

In de Europese Unie worden elektrische en elektronische producten afzonderlijk ingezameld.

Help ons mee het milieu te beschermen!

## Español

Su producto MITSUBISHI ELECTRIC está diseñado y fabricado con materiales y componentes de alta calidad que pueden ser reciclados y reutilizados.

Este símbolo significa que el aparato eléctrico y electrónico, al final de su ciclo de vida, se debe tirar separadamente del resto de sus residuos domésticos.

Por favor, deposite este aparato en el centro de recogida/reciclado de residuos de su comunidad local cuando quiera tirarlo.

En la Unión Europea existen sistemas de recogida específicos para productos eléctricos y electrónicos usados.

¡Ayúdenos a conservar el medio ambiente!

## Italiano

Questo prodotto MITSUBISHI ELECTRIC è stato fabbricato con materiali e componenti di alta qualità, che possono essere riciclati e riutilizzati.

Questo simbolo significa che i prodotti elettrici ed elettronici devono essere smaltiti separatamente dai rifiuti casalinghi alla fine della loro vita di servizio.

Per disfarsi di questo prodotto, portarlo al centro di raccolta/riciclaggio dei rifiuti solidi urbani locale.

Nell'Unione Europea ci sono sistemi di raccolta differenziata per i prodotti elettrici ed elettronici usati.

Aiutateci a conservare l'ambiente in cui viviamo!

## Ελληνικά

Το προϊόν MITSUBISHI ELECTRIC που διαθέτετε είναι σχεδιασμένο και κατασκευασμένο από υλικά και εξαρτήματα υψηλής ποιότητας, τα οποία μπορούν να ανακυκλωθούν και να χρησιμοποιηθούν ξανά.

Το σύμβολο αυτό σημαίνει ότι ο ηλεκτρολογικός και ηλεκτρικός εξοπλισμός, στο τέλος της διάρκειας ζωής του, θα πρέπει να απορριφτεί ξεχωριστά από τα υπόλοιπα οικιακά απορρίμμάτα σας.

Παρακαλούμε διαθέστε (εξαλείψτε) τον εξοπλισμό αυτό στον τοπικό σας κοινοτικό κέντρο συλλογής/ανακύκλωσης απορριμμάτων.

Στην Ευρωπαϊκή Ένωση υπάρχουν ξεχωριστά συστήματα συλλογής για τα χρησιμοποιημένα ηλεκτρολογικά και ηλεκτρικά προϊόντα.

Βοηθήστε μας να προστατεύσουμε το περιβάλλον στο οποίο ζούμε!

## Português

O seu produto MITSUBISHI ELECTRIC foi concebido e produzido com materiais e componentes de alta qualidade que podem ser reciclados e reutilizados.

Este símbolo significa que o equipamento eléctrico e electrónico no final da sua vida útil deve ser deixado fora separadamente do lixo doméstico.

Por favor, entregue este equipamento no seu ponto local de recolha/reciclagem.

Na União Europeia existem sistemas de recolha separados para produtos eléctricos e electrónicos usados.

Por favor, ajude-nos a conservar o ambiente em que vivemos!

## Dansk

Dit produkt fra MITSUBISHI ELECTRIC er designet og fremstillet med kvalitetsmaterialer og -komponenter, der kan genbruges.

Dette symbol viser, at elektrisk eller elektronisk udstyr ikke må bortskaffes sammen med almindeligt husholdningsaffald efter endt levetid.

Bortskaf dette udstyr på en lokal genbrugsplads.

I EU er der særskilte indsamlingsordninger for elektriske og elektroniske produkter.

Hjælp os med at bevare det miljø, vi lever i!

## Svenska

Denna produkt från MITSUBISHI ELECTRIC är designad och tillverkad av material och komponenter med hög kvalitet som kan återvinnas och återanvändas.

Denna symbol betyder att elektriska och elektroniska produkter, efter slutanvändande, skall sorteras och hanteras separat från Ditt hushållsavfall.

Var snäll och lämna denna produkt hos Din lokala mottagningstation för avfall och återvinning.

Inom den Europeiska Unionen finns det separata insamlingsystem för begagnade elektriska och elektroniska produkter.

Var snäll och hjälp oss att bevara miljön vi lever i!

## Türkçe

Bu sembol işaretini sadece AB ülkeleri içindir.

Bu sembol işaretini, direktif 2002/96/EC Madde 10 Kullanıcı bilgileri ve Ek IV'e tabidir.

## Русский

Данный символ применяется только в странах ЕС.

Данный символ соответствует директиве Статьи 10 ЕС 2002/96/, Информация для пользователей, и Приложению IV.



This product is designed and intended for use in the residential, commercial and light-industrial environment.

The product at hand is based on the following EU regulations:

- Low Voltage Directive 2006/95/EC
- Electromagnetic Compatibility Directive 2004/108/EC



HEAD OFFICE: MITSUBISHI DENKI BLDG., 2-2-3, MARUNOUCHI, CHIYODA-KU, TOKYO 100-8310, JAPAN

JG79A086H01