

RU ЭЛЕКТРИЧЕСКИЕ СХЕМЫ, СИСТЕМЫ УПРАВЛЕНИЯ

UA ЕЛЕКТРИЧНІ СХЕМИ, СИСТЕМИ УПРАВЛІННЯ

WING W100-200

WING E 100-200

WING C100-200

WING W100-200
WING E100-200
WING C100-200

RU: СОДЕРЖАНИЕ

- 9.1. ЭЛЕКТРИЧЕСКИЕ СХЕМЫ WING W100-200
- 9.2. ЭЛЕКТРИЧЕСКИЕ СХЕМЫ WING E100
- 9.3. ЭЛЕКТРИЧЕСКИЕ СХЕМЫ WING E150
- 9.4. ЭЛЕКТРИЧЕСКИЕ СХЕМЫ WING E200
- 9.5. ЭЛЕКТРИЧЕСКИЕ СХЕМЫ WING C100-200
- 9.6. ЭЛЕКТРИЧЕСКИЕ СХЕМЫ ПОДКЛЮЧЕНИЯ СИСТЕМЫ УПРАВЛЕНИЯ WING W100-200 - УПРАВЛЕНИЕ С ИСПОЛЬЗОВАНИЕМ НАСТЕННОГО РЕГУЛЯТОРА DX
- 9.7. ЭЛЕКТРИЧЕСКИЕ СХЕМЫ ПОДКЛЮЧЕНИЯ СИСТЕМЫ УПРАВЛЕНИЯ WING W100-200 - УПРАВЛЕНИЕ С ИСПОЛЬЗОВАНИЕМ НАСТЕННОГО РЕГУЛЯТОРА DX И ДАТЧИКА ОТКРЫТИЯ ДВЕРИ
- 9.8. ЭЛЕКТРИЧЕСКИЕ СХЕМЫ ПОДКЛЮЧЕНИЯ СИСТЕМЫ УПРАВЛЕНИЯ WING E100 - УПРАВЛЕНИЕ С ИСПОЛЬЗОВАНИЕМ НАСТЕННОГО РЕГУЛЯТОРА DX
- 9.9. ЭЛЕКТРИЧЕСКИЕ СХЕМЫ ПОДКЛЮЧЕНИЯ СИСТЕМЫ УПРАВЛЕНИЯ WING E100 - УПРАВЛЕНИЕ С ИСПОЛЬЗОВАНИЕМ НАСТЕННОГО РЕГУЛЯТОРА DX И ДАТЧИКА ОТКРЫТИЯ ДВЕРИ
- 9.10. ЭЛЕКТРИЧЕСКИЕ СХЕМЫ ПОДКЛЮЧЕНИЯ СИСТЕМЫ УПРАВЛЕНИЯ WING E100 - УПРАВЛЕНИЕ С ИСПОЛЬЗОВАНИЕМ НАСТЕННОГО РЕГУЛЯТОРА DX
- 9.11. ЭЛЕКТРИЧЕСКИЕ СХЕМЫ ПОДКЛЮЧЕНИЯ СИСТЕМЫ УПРАВЛЕНИЯ WING E100 - УПРАВЛЕНИЕ С ИСПОЛЬЗОВАНИЕМ НАСТЕННОГО РЕГУЛЯТОРА DX И ДАТЧИКА ОТКРЫТИЯ ДВЕРИ
- 9.12. ЭЛЕКТРИЧЕСКИЕ СХЕМЫ ПОДКЛЮЧЕНИЯ СИСТЕМЫ УПРАВЛЕНИЯ WING WING E150-200 - УПРАВЛЕНИЕ С ИСПОЛЬЗОВАНИЕМ НАСТЕННОГО РЕГУЛЯТОРА DX
- 9.13. ЭЛЕКТРИЧЕСКИЕ СХЕМЫ ПОДКЛЮЧЕНИЯ СИСТЕМЫ УПРАВЛЕНИЯ WING WING E150-200 - УПРАВЛЕНИЕ С ИСПОЛЬЗОВАНИЕМ НАСТЕННОГО РЕГУЛЯТОРА DX И ДАТЧИКА ОТКРЫТИЯ ДВЕРИ
- 9.14. ЭЛЕКТРИЧЕСКИЕ СХЕМЫ ПОДКЛЮЧЕНИЯ СИСТЕМЫ УПРАВЛЕНИЯ WING WING C100-200 - УПРАВЛЕНИЕ С ИСПОЛЬЗОВАНИЕМ НАСТЕННОГО РЕГУЛЯТОРА DX
- 9.15. ЭЛЕКТРИЧЕСКИЕ СХЕМЫ ПОДКЛЮЧЕНИЯ СИСТЕМЫ УПРАВЛЕНИЯ WING WING C100-200 - УПРАВЛЕНИЕ С ИСПОЛЬЗОВАНИЕМ НАСТЕННОГО РЕГУЛЯТОРА DX И ДАТЧИКА ОТКРЫТИЯ ДВЕРИ
- 9.16. ПОДКЛЮЧЕНИЕ НЕСКОЛЬКИХ ВОДЯНЫХ ЗАВЕС WING W100-200 К ОДНОМУ НАСТЕННОМУ БЛОКУ УПРАВЛЕНИЯ DX
- 9.17. ПОДКЛЮЧЕНИЕ НЕСКОЛЬКИХ ЭЛЕКТРИЧЕСКИХ ЗАВЕС E100 К ОДНОМУ НАСТЕННОМУ БЛОКУ УПРАВЛЕНИЯ DX
- 9.18. ПОДКЛЮЧЕНИЕ НЕСКОЛЬКИХ ЭЛЕКТРИЧЕСКИХ ЗАВЕС E150-200 К ОДНОМУ НАСТЕННОМУ БЛОКУ УПРАВЛЕНИЯ DX
- 9.19. ПОДКЛЮЧЕНИЕ НЕСКОЛЬКИХ ТЕПЛОВЫХ ЗАВЕС C100-200 К ОДНОМУ НАСТЕННОМУ БЛОКУ УПРАВЛЕНИЯ DX
10. ГАРАНТИЙНАЯ КАРТА
11. ТАБЛИЦА ОСМОТРОВ, ТЕХНИЧЕСКОГО ОБСЛУЖИВАНИЯ И КОНСЕРВАЦИИ

UA: ЗМІСТ

- 9.1. ЕЛЕКТРИЧНІ СХЕМИ WING W100-200
- 9.2. ЕЛЕКТРИЧНІ СХЕМИ WING E100
- 9.3. ЕЛЕКТРИЧНІ СХЕМИ WING E150
- 9.4. ЕЛЕКТРИЧНІ СХЕМИ WING E200
- 9.5. ЕЛЕКТРИЧНІ СХЕМИ WING C100-200
- 9.6. ЕЛЕКТРИЧНІ СХЕМИ ПІДКЛЮЧЕННЯ СИСТЕМИ УПРАВЛІННЯ WING W100-200 - УПРАВЛІННЯ З ВИКОРИСТАННЯМ НАСТІННОГО КОНТРОЛЕРА DX
- 9.7. ЕЛЕКТРИЧНІ СХЕМИ ПІДКЛЮЧЕННЯ СИСТЕМИ УПРАВЛІННЯ WING W100-200 - УПРАВЛІННЯ З ВИКОРИСТАННЯМ НАСТІННОГО КОНТРОЛЕРА DX ТА ДАВАЧА ВІДКРИТТЯ ДВЕРЕЙ
- 9.8. ЕЛЕКТРИЧНІ СХЕМИ ПІДКЛЮЧЕННЯ СИСТЕМИ УПРАВЛІННЯ WING E100 - УПРАВЛІННЯ З ВИКОРИСТАННЯМ НАСТІННОГО КОНТРОЛЕРА DX
- 9.9. ЕЛЕКТРИЧНІ СХЕМИ ПІДКЛЮЧЕННЯ СИСТЕМИ УПРАВЛІННЯ WING E100 - УПРАВЛІННЯ З ВИКОРИСТАННЯМ НАСТІННОГО КОНТРОЛЕРА DX ТА ДАВАЧА ВІДКРИТТЯ ДВЕРЕЙ
- 9.10. ЕЛЕКТРИЧНІ СХЕМИ ПІДКЛЮЧЕННЯ СИСТЕМИ УПРАВЛІННЯ WING E100 - УПРАВЛІННЯ З ВИКОРИСТАННЯМ НАСТІННОГО КОНТРОЛЕРА DX
- 9.11. ЕЛЕКТРИЧНІ СХЕМИ ПІДКЛЮЧЕННЯ СИСТЕМИ УПРАВЛІННЯ WING E100 - УПРАВЛІННЯ З ВИКОРИСТАННЯМ НАСТІННОГО КОНТРОЛЕРА DX ТА ДАВАЧА ВІДКРИТТЯ ДВЕРЕЙ
- 9.12. ЕЛЕКТРИЧНІ СХЕМИ ПІДКЛЮЧЕННЯ СИСТЕМИ УПРАВЛІННЯ WING E150-200 - УПРАВЛІННЯ З ВИКОРИСТАННЯМ НАСТІННОГО КОНТРОЛЕРА DX
- 9.13. ЕЛЕКТРИЧНІ СХЕМИ ПІДКЛЮЧЕННЯ СИСТЕМИ УПРАВЛІННЯ WING E150-200 - УПРАВЛІННЯ З ВИКОРИСТАННЯМ НАСТІННОГО КОНТРОЛЕРА DX ТА ДАВАЧА ВІДКРИТТЯ ДВЕРЕЙ
- 9.14. ЕЛЕКТРИЧНІ СХЕМИ ПІДКЛЮЧЕННЯ СИСТЕМИ УПРАВЛІННЯ WING C100-200 - УПРАВЛІННЯ З ВИКОРИСТАННЯМ НАСТІННОГО КОНТРОЛЕРА DX
- 9.15. ЕЛЕКТРИЧНІ СХЕМИ ПІДКЛЮЧЕННЯ СИСТЕМИ УПРАВЛІННЯ WING C100-200 - УПРАВЛІННЯ З ВИКОРИСТАННЯМ НАСТІННОГО КОНТРОЛЕРА DX ТА ДАВАЧА ВІДКРИТТЯ ДВЕРЕЙ
- 9.16. ПІДКЛЮЧЕННЯ КІЛЬКОХ ВОДЯНИХ ЗАВІС WING W100-200 ДО ОДНОГО НАСТІННОГО КОНТРОЛЕРА DX
- 9.17. ПІДКЛЮЧЕННЯ КІЛЬКОХ ЕЛЕКТРИЧНИХ ЗАВІС WING W100-200 ДО ОДНОГО НАСТІННОГО КОНТРОЛЕРА DX
- 9.18. ПІДКЛЮЧЕННЯ КІЛЬКОХ ЕЛЕКТРИЧНИХ ЗАВІС WING W150-200 ДО ОДНОГО НАСТІННОГО КОНТРОЛЕРА DX
- 9.19. ПІДКЛЮЧЕННЯ КІЛЬКОХ ЗАВІС БЕЗ НАГРІВАЧА WING C100-200 ДО ОДНОГО НАСТІННОГО КОНТРОЛЕРА DX
10. ГАРАНТИЙНА КАРТА
11. ТАБЛИЦЯ ПЕРЕВІРКИ ТА ТЕХНІЧНОГО ОБСЛУГОВУВАННЯ

WING W100-200
WING E100-200
WING C100-200

9.1. ЭЛЕКТРИЧЕСКИЕ СХЕМЫ WING W100-200 / ЕЛЕКТРИЧНІ СХЕМИ WING W100-200

RU

UA

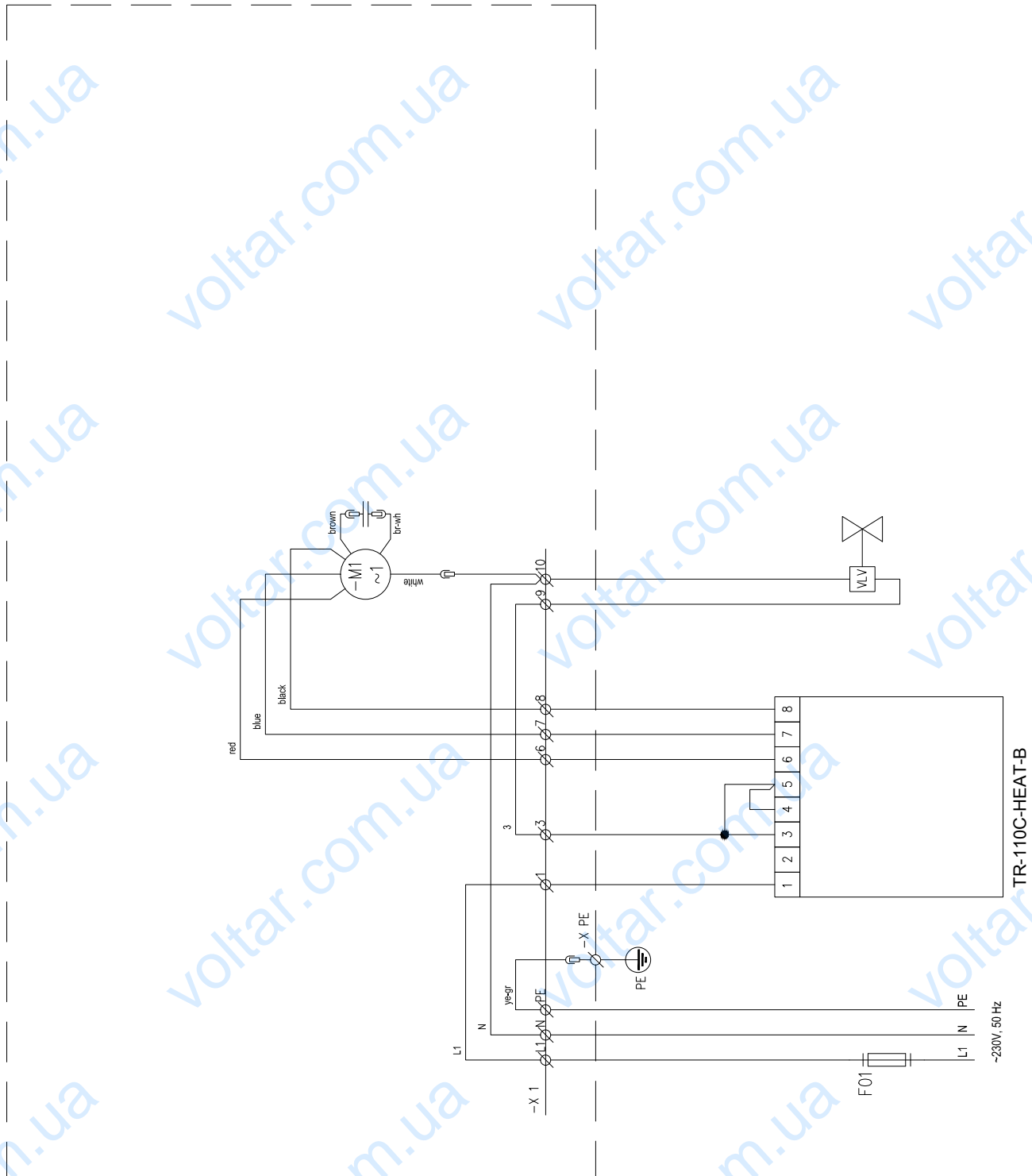

9.2. ЭЛЕКТРИЧЕСКИЕ СХЕМЫ WING E100 / ЕЛЕКТРИЧНІ СХЕМИ WING E100

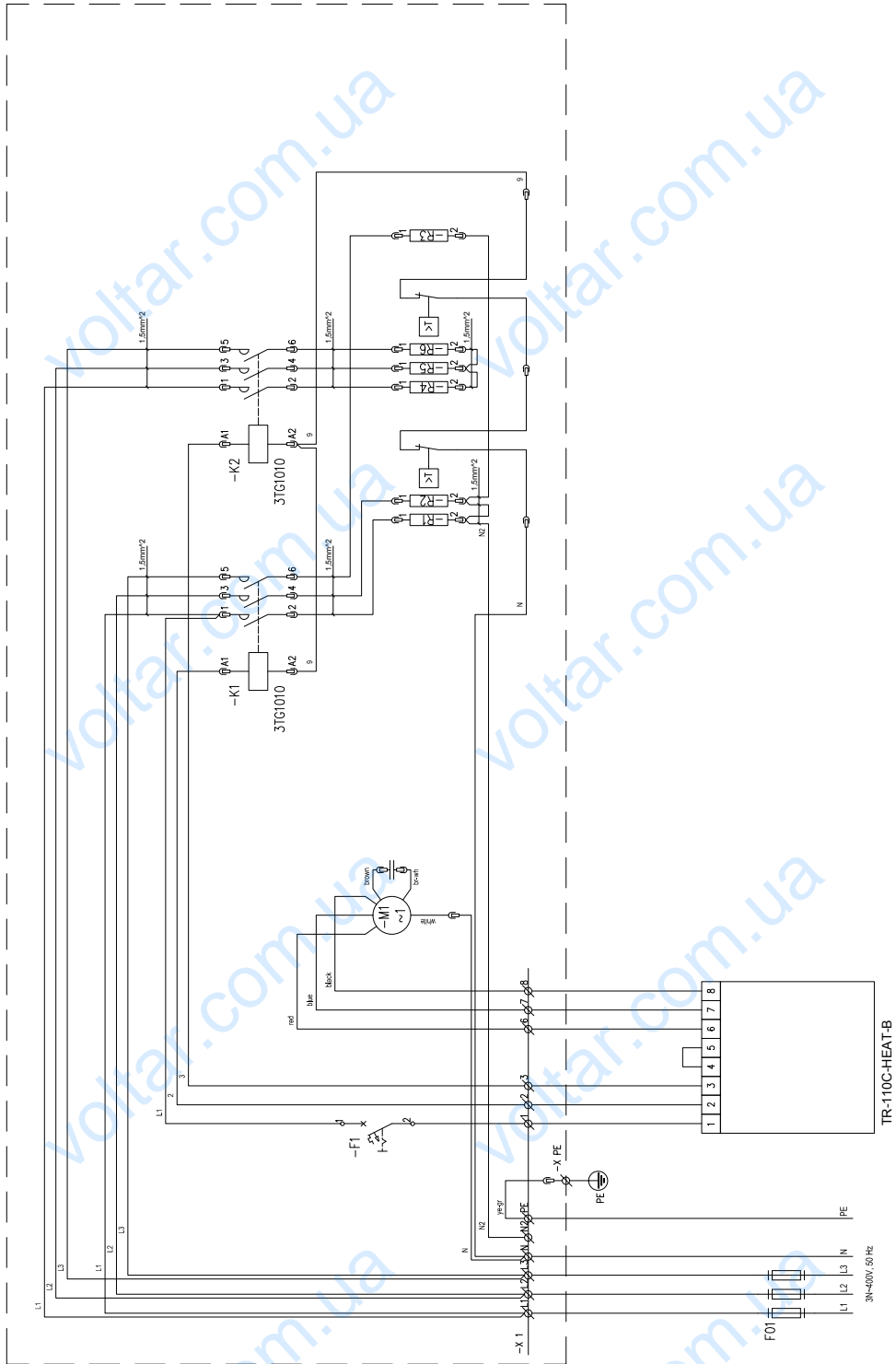

RU

UA

WING W100-200
 WING E100-200
 WING C100-200

9.3. ЭЛЕКТРИЧЕСКИЕ СХЕМЫ WING E150 / ЕЛЕКТРИЧНІ СХЕМИ WING E150

RU

UA

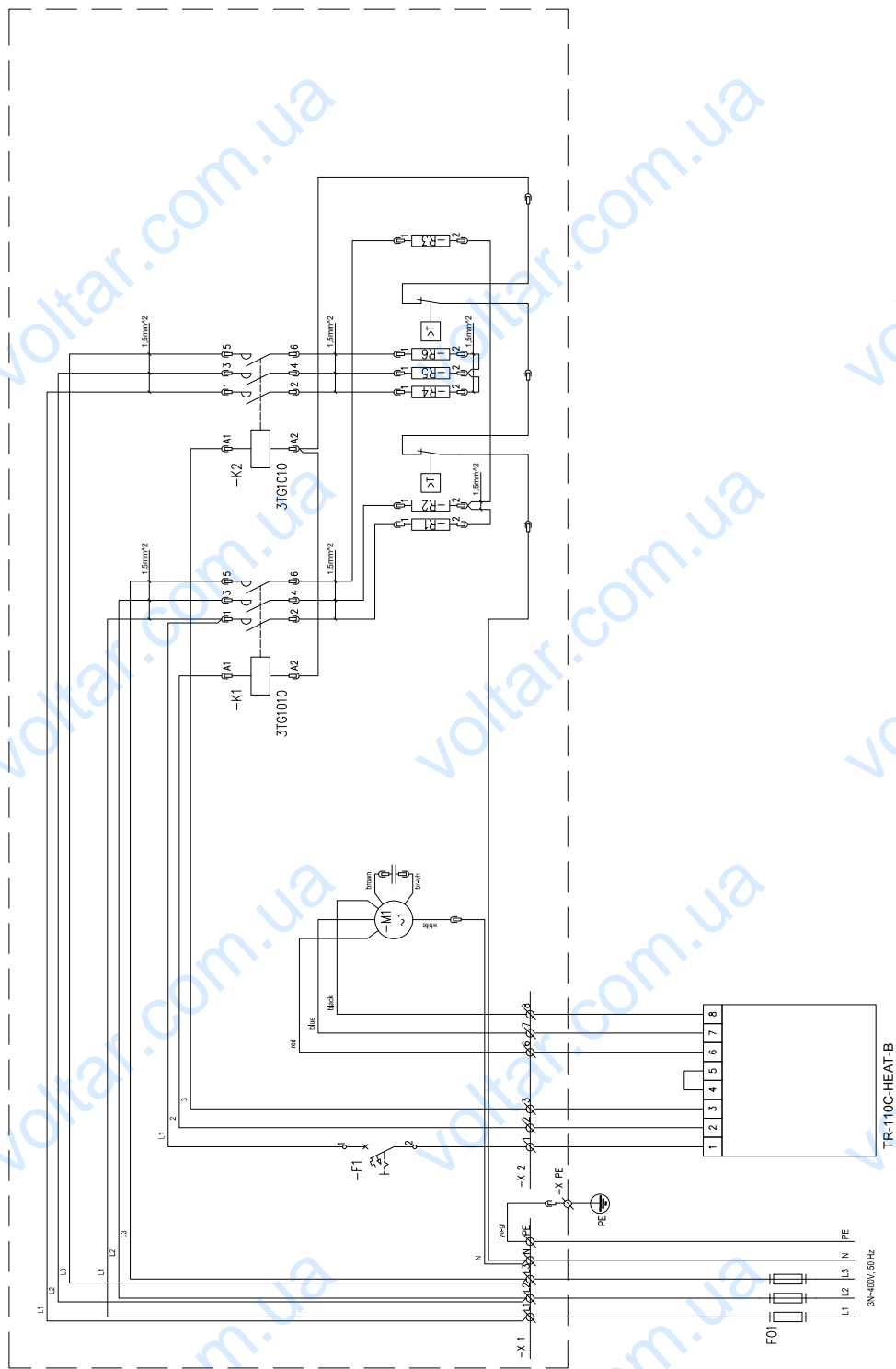

9.4. ЭЛЕКТРИЧЕСКИЕ СХЕМЫ WING E200 / ЕЛЕКТРИЧНІ СХЕМИ WING E200

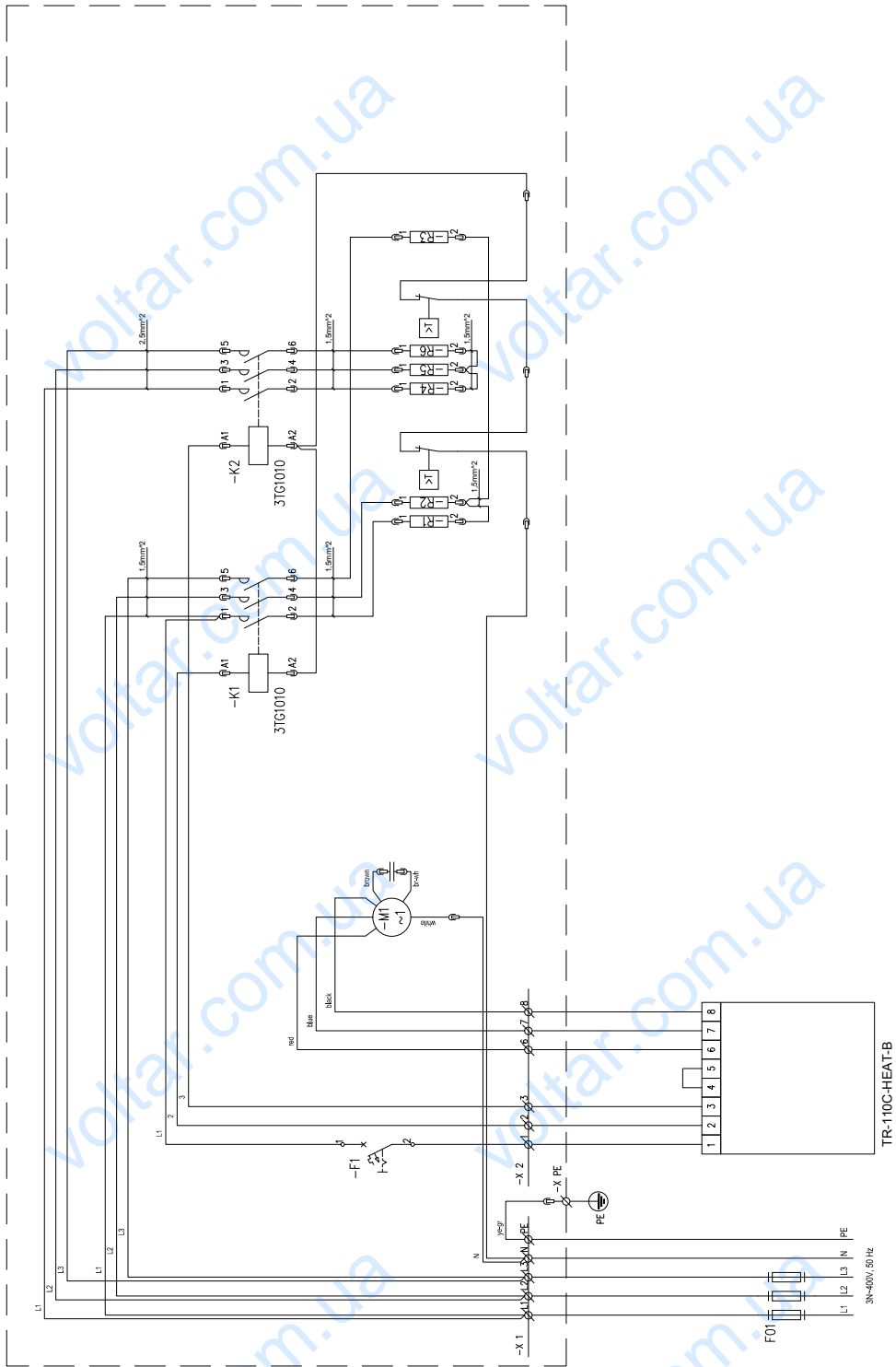

RU

UA

WING W100-200
WING E100-200
WING C100-200

9.5. ЭЛЕКТРИЧЕСКИЕ СХЕМЫ WING C100-200 / ЕЛЕКТРИЧНІ СХЕМИ WING C100-200

RU

UA

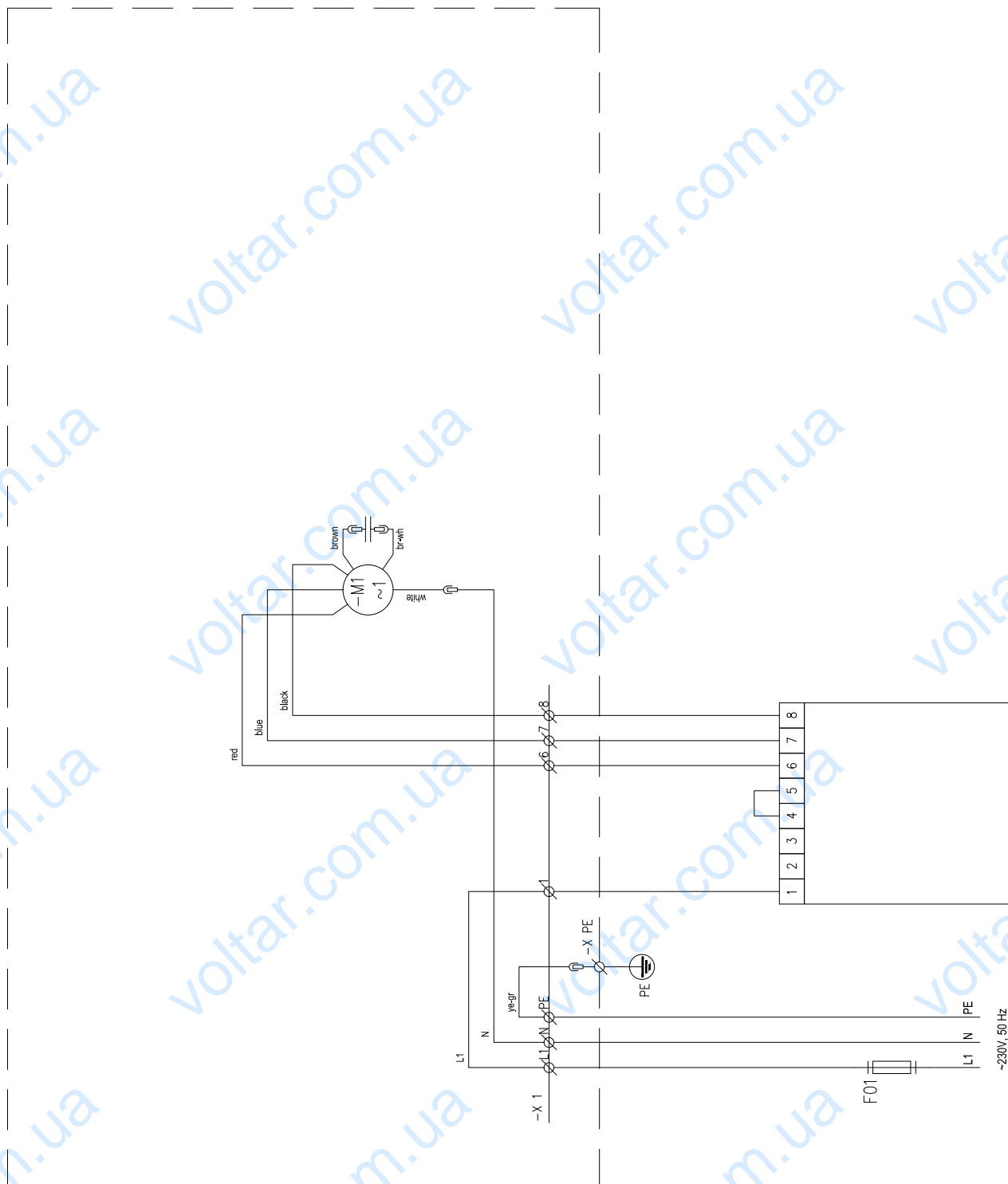

9.6 . ЭЛЕКТРИЧЕСКИЕ СХЕМЫ ПОДКЛЮЧЕНИЯ СИСТЕМЫ УПРАВЛЕНИЯ WING W100-200 - УПРАВЛЕНИЕ С ИСПОЛЬЗОВАНИЕМ НАСТЕННОГО РЕГУЛЯТОРА DX / ЕЛЕКТРИЧНІ СХЕМИ ПІДКЛЮЧЕННЯ СИСТЕМИ УПРАВЛІННЯ WING W100-200 - УПРАВЛІННЯ З ВИКОРИСТАННЯМ НАСТІННОГО КОНТРОЛЕРА DX

RU: Управление работой вентилятора не зависит от настроек термостата
 UA: Управління роботою вентилятора не залежить від налаштувань термостата

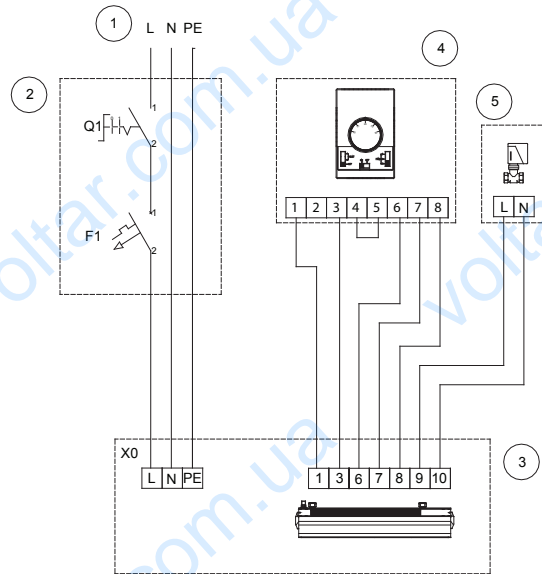

- RU:
1. напряжение питания 230В, 50 Гц*
 2. главный выключатель оборудования, предохранители*
 3. WING W100-200
 4. настенный регулятор DX
 5. клапан с приводом

- UA:
1. напруга живлення 230В, 50 Гц*
 2. головний вимикач обладнання, запобіжники*
 3. WING W100-200
 4. настінний контролер DX
 5. клапан з приводом

RU: Управление работой вентилятора зависит от настроек термостата
 UA: Управління роботою вентилятора залежить від налаштувань термостата

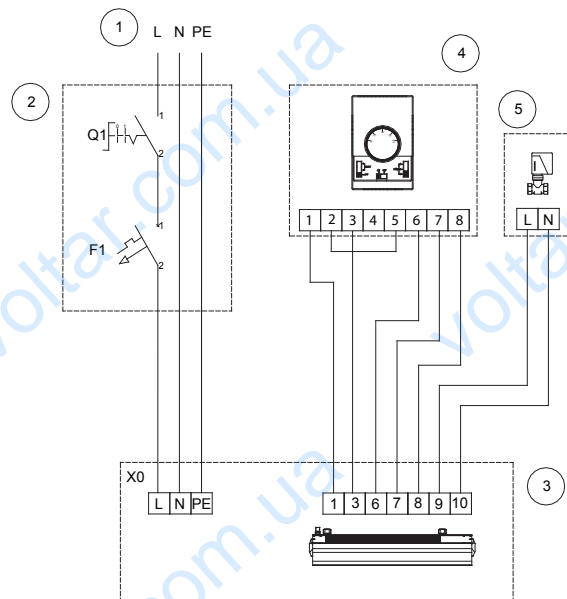

WING W100-200
WING E100-200
WING C100-200

9.7. ЭЛЕКТРИЧЕСКИЕ СХЕМЫ ПОДКЛЮЧЕНИЯ СИСТЕМЫ УПРАВЛЕНИЯ WING W100-200 - УПРАВЛЕНИЕ С ИСПОЛЬЗОВАНИЕМ НАСТЕННОГО РЕГУЛЯТОРА DX И ДАТЧИКА ОТКРЫТИЯ ДВЕРИ / ЕЛЕКТРИЧНІ СХЕМИ ПІДКЛЮЧЕННЯ СИСТЕМИ УПРАВЛІННЯ WING W100-200 - УПРАВЛІННЯ З ВИКОРИСТАННЯМ НАСТІННОГО КОНТРОЛЕРА DX ТА ДАВАЧА ВІДКРИТТЯ ДВЕРЕЙ

RU

UA

RU: Управление работой вентилятора не зависит от настроек термостата
UA: Управління роботою вентилятора не залежить від настроювань термостата

RU:

1. напряжение питания 230В, 50 Гц*
 2. главный выключатель оборудования, предохранители*
 3. WING W100-200
 4. настенный регулятор DX
 5. датчик открытия дверей
- Un=230VAC
 - In= min. 3A
 - NC цель
 - IP min. 44

UA:

1. напруга живлення 230В, 50 Гц*
 2. головний вимикач обладнання, запобіжники*
 3. WING W100-200
 4. настінний контролер DX
 5. датчик відкриття дверей
- Un=230VAC
 - In= min. 3A
 - NC коно
 - IP min. 44

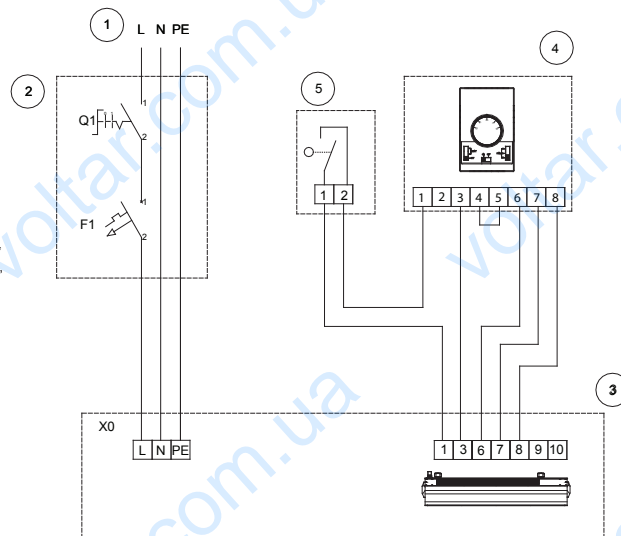

RU: Управление работой вентилятора зависит от настроек термостата
UA: Управління роботою вентилятора залежить від настроювань термостата

RU: ВНИМАНИЕ! Не рекомендуется при подключении датчика открытия дверей использовать клапан с приводом в связи с его неэффективной работой в данном случае.

UA: УВАГА! Не рекомендується при підключенні датчика відкриття дверей використовувати клапан із приводом у зв'язку з його неефективною роботою в цьому випадку.

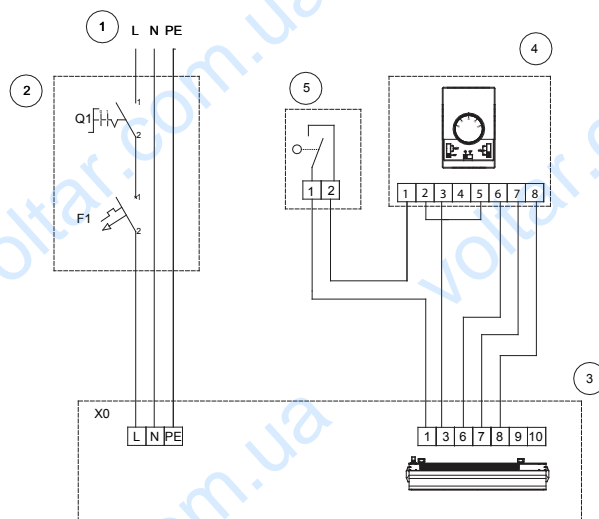

9.8. ЭЛЕКТРИЧЕСКИЕ СХЕМЫ ПОДКЛЮЧЕНИЯ СИСТЕМЫ УПРАВЛЕНИЯ WING E100 - УПРАВЛЕНИЕ С ИСПОЛЬЗОВАНИЕМ НАСТЕННОГО РЕГУЛЯТОРА DX / ЕЛЕКТРИЧНІ СХЕМИ ПІДКЛЮЧЕННЯ СИСТЕМИ УПРАВЛІННЯ WING E100 - УПРАВЛІННЯ З ВИКОРИСТАННЯМ НАСТІННОГО КОНТРОЛЕРА DX

RU: Управление работой вентилятора не зависит от настроек термостата
 UA: Управління роботою вентилятора не залежить від настроювань термостата

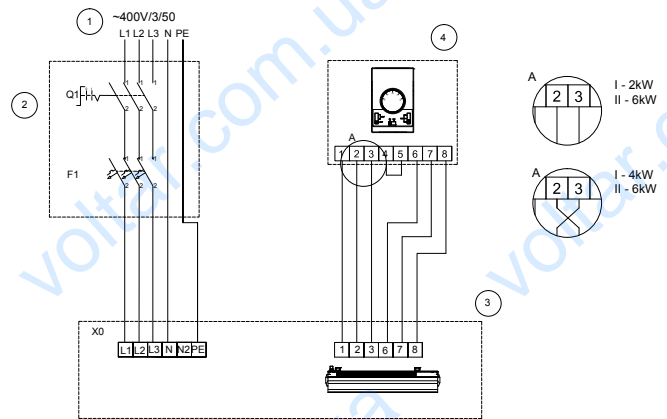

RU

UA

- RU:
1. напряжение питания ~230В/1/50*
 2. главный выключатель оборудования, предохранители*
 3. WING E100
 4. настенный регулятор DX

- UA:
1. напруга живлення ~230В/1/50*
 2. головний вимикач обладнання, запобіжники*
 3. WING E100
 4. настінний контролер DX

RU: Управление работой вентилятора зависит от настроек термостата
 UA: Управління роботою вентилятора залежить від настроювань термостата

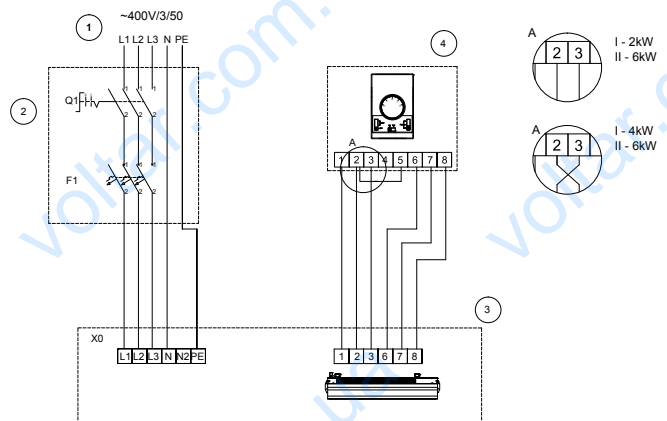

WING W100-200
WING E100-200
WING C100-200

9.9. ЭЛЕКТРИЧЕСКИЕ СХЕМЫ ПОДКЛЮЧЕНИЯ СИСТЕМЫ УПРАВЛЕНИЯ WING E100 - УПРАВЛЕНИЕ С ИСПОЛЬЗОВАНИЕМ НАСТЕННОГО РЕГУЛЯТОРА DX И ДАТЧИКА ОТКРЫТИЯ ДВЕРИ / ЕЛЕКТРИЧНІ СХЕМИ ПІДКЛЮЧЕННЯ СИСТЕМИ УПРАВЛІННЯ WING E100 - УПРАВЛІННЯ З ВИКОРИСТАННЯМ НАСТІННОГО КОНТРОЛЕРА DX ТА ДАВАЧА ВІДКРИТТЯ ДВЕРЕЙ

RU: Управление работой вентилятора не зависит от настроек термостата
UA: Управління роботою вентилятора не залежить від настроювань термостата

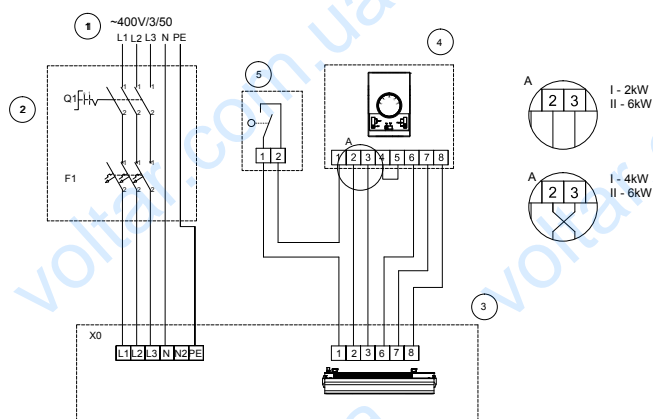

- RU:
1. напряжение питания ~230В/1/50*
 2. главный выключатель оборудования, предохранители*
 3. WING E100
 4. настенный регулятор DX
 - Un=230VAC
 - In= min. 3A
 - NC цель
 - IP min. 44
 5. датчик открытия дверей

- UA:
1. напруга живлення ~230В/1/50*
 2. головний вимикач обладнання, запобіжники*
 3. WING E100
 4. настінний контролер DX
 - Un=230VAC
 - In= min. 3A
 - NC коло
 - IP min. 44
 5. датчик відкриття дверей

RU: Управление работой вентилятора зависит от настроек термостата
UA: Управління роботою вентилятора залежить від настроювань термостата

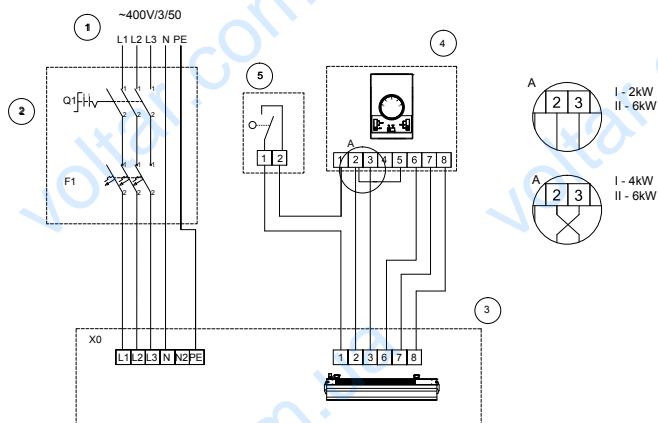

9.10. ЭЛЕКТРИЧЕСКИЕ СХЕМЫ ПОДКЛЮЧЕНИЯ СИСТЕМЫ УПРАВЛЕНИЯ WING E100 - УПРАВЛЕНИЕ С ИСПОЛЬЗОВАНИЕМ НАСТЕННОГО РЕГУЛЯТОРА DX / ЕЛЕКТРИЧНІ СХЕМИ ПІДКЛЮЧЕННЯ СИСТЕМИ УПРАВЛІННЯ WING E100 - УПРАВЛІННЯ З ВИКОРИСТАННЯМ НАСТІННОГО КОНТРОЛЕРА DX

RU: Управление работой вентилятора не зависит от настроек термостата
 UA: Управління роботою вентилятора не залежить від настроювань термостата

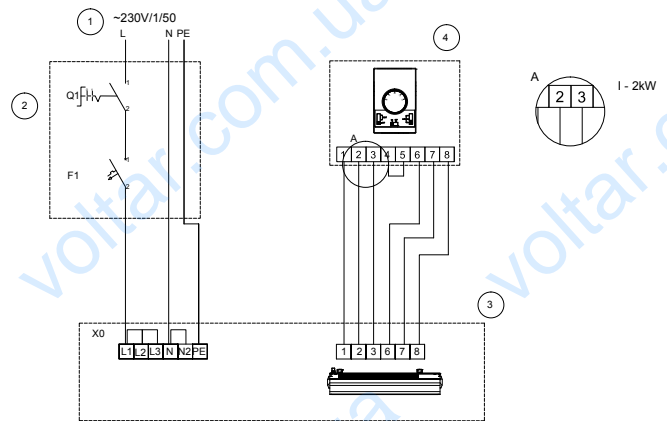

- RU:
1. напряжение питания ~230В/1/50*
 2. главный выключатель оборудования, предохранители*
 3. WING E100
 4. настенный регулятор DX

- UA:
1. напруга живлення ~230В/1/50*
 2. головний вимикач обладнання, запобіжники*
 3. WING E100
 4. настінний контролер DX

RU: Управление работой вентилятора зависит от настроек термостата
 UA: Управління роботою вентилятора залежить від настроювань термостата

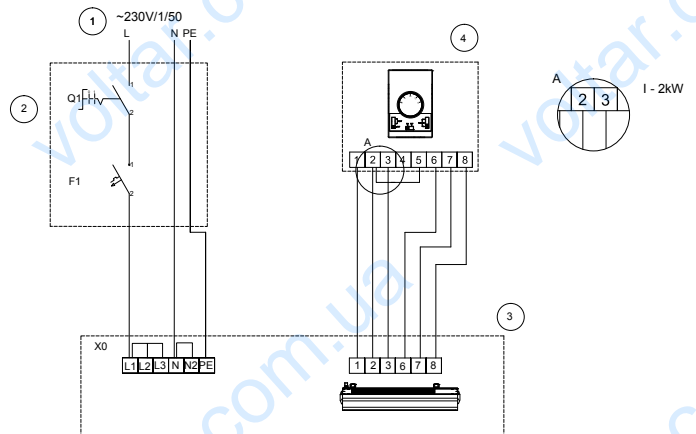

WING W100-200
WING E100-200
WING C100-200

9.11. ЭЛЕКТРИЧЕСКИЕ СХЕМЫ ПОДКЛЮЧЕНИЯ СИСТЕМЫ УПРАВЛЕНИЯ WING E100 - УПРАВЛЕНИЕ С ИСПОЛЬЗОВАНИЕМ НАСТЕННОГО РЕГУЛЯТОРА DX И ДАТЧИКА ОТКРЫТИЯ ДВЕРИ / ЕЛЕКТРИЧНІ СХЕМИ ПІДКЛЮЧЕННЯ СИСТЕМИ УПРАВЛІННЯ WING E100 - УПРАВЛІННЯ З ВИКОРИСТАННЯМ НАСТІННОГО КОНТРОЛЕРА DX ТА ДАВАЧА ВІДКРИТТЯ ДВЕРЕЙ

RU: Управление работой вентилятора не зависит от настроек термостата
UA: Управління роботою вентилятора не залежить від настроювань термостата

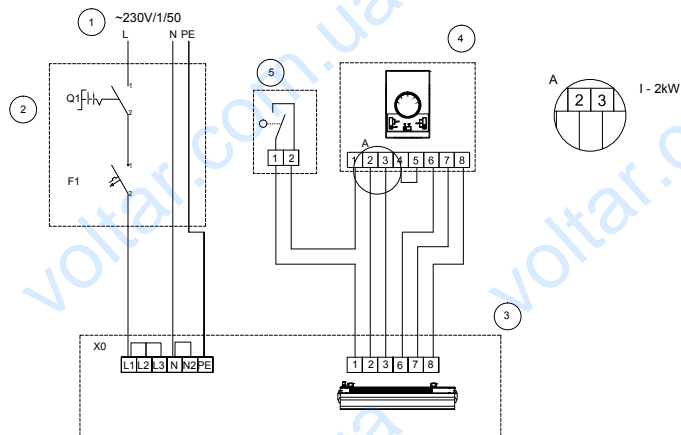

- RU:
1. напряжение питания ~230В/1/50*
 2. главный выключатель оборудования, предохранители*
 3. WING E100
 4. настенный регулятор DX
 - Un=230VAC
 - In= min. 3A
 - NC цель
 - IP min. 44
 5. датчик открытия дверей

- UA:
1. напруга живлення ~230В/1/50*
 2. головний вимикач обладнання, запобіжники*
 3. WING E100
 4. настінний контролер DX
 - Un=230VAC
 - In= min. 3A
 - NC коло
 - IP min. 44
 5. датчик відкриття дверей

RU: Управление работой вентилятора зависит от настроек термостата
UA: Управління роботою вентилятора залежить від настроювань термостата

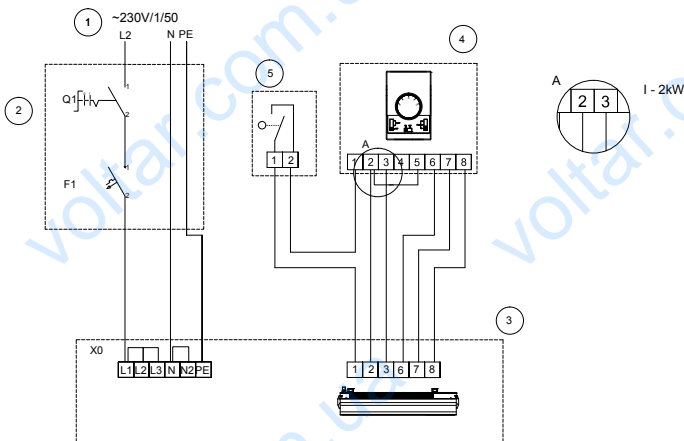

9.12. ЭЛЕКТРИЧЕСКИЕ СХЕМЫ ПОДКЛЮЧЕНИЯ СИСТЕМЫ УПРАВЛЕНИЯ WING E150-200 - УПРАВЛЕНИЕ С ИСПОЛЬЗОВАНИЕМ НАСТЕННОГО РЕГУЛЯТОРА DX / ЕЛЕКТРИЧНІ СХЕМИ ПІДКЛЮЧЕННЯ СИСТЕМИ УПРАВЛІННЯ WING E150-200 - УПРАВЛІННЯ З ВИКОРИСТАННЯМ НАСТІННОГО КОНТРОЛЕРА DX

RU: Управление работой вентилятора не зависит от настроек термостата
 UA: Управління роботою вентилятора не залежить від настроювань термостата

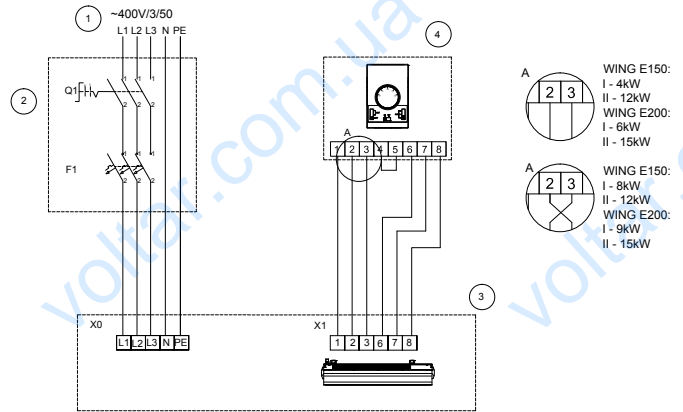

RU

UA

- RU:
1. напряжение питания ~400В/3/50*
 2. главный выключатель оборудования, предохранители*
 3. WING E150-200
 4. настенный регулятор DX

- UA:
1. напруга живлення ~400В/3/50*
 2. головний вимикач обладнання, запобіжники*
 3. WING E150-200
 4. настінний контролер DX

RU: Управление работой вентилятора зависит от настроек термостата
 UA: Управління роботою вентилятора залежить від настроювань термостата

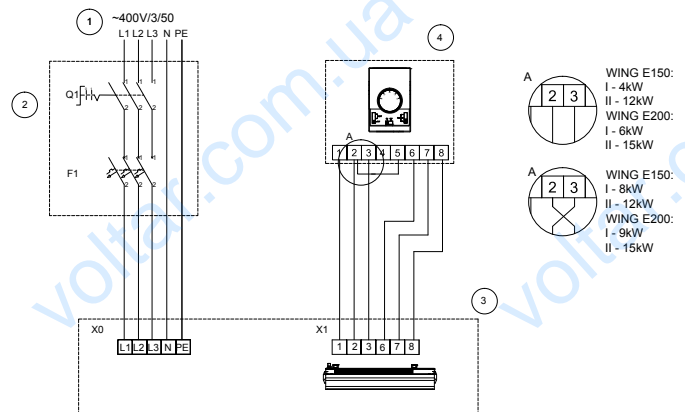

WING W100-200
WING E100-200
WING C100-200

9.13. ЭЛЕКТРИЧЕСКИЕ СХЕМЫ ПОДКЛЮЧЕНИЯ СИСТЕМЫ УПРАВЛЕНИЯ WING E150-200 - УПРАВЛЕНИЕ С ИСПОЛЬЗОВАНИЕМ НАСТЕННОГО РЕГУЛЯТОРА DX И ДАТЧИКА ОТКРЫТИЯ ДВЕРИ / ЕЛЕКТРИЧНІ СХЕМИ ПІДКЛЮЧЕННЯ СИСТЕМИ УПРАВЛІННЯ WING E150-200 - УПРАВЛІННЯ З ВИКОРИСТАННЯМ НАСТІННОГО КОНТРОЛЕРА DX ТА ДАВАЧА ВІДКРИТТЯ ДВЕРЕЙ

RU
UA

р а у у
RU: Управление работой вентилятора не зависит от настроек термостата
UA: Управління роботою вентилятора не залежить від настроювань термостата

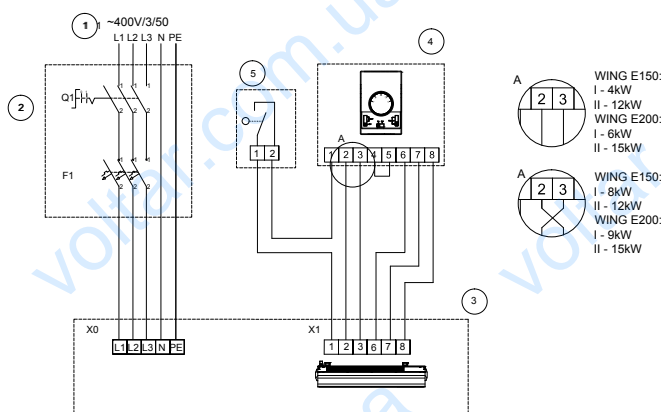

- RU:
1. напряжение питания ~400В/3/50*
 2. главный выключатель оборудования, предохранители*
 3. WING E150-200
 4. настенный регулятор DX
 5. датчик открытия дверей
- Un=230VAC
 - In= min. 3A
 - NC цепь
 - IP min. 44

- UA:
1. напруга живлення ~400В/3/50*
 2. головний вимикач обладнання, запобіжники*
 3. WING E150-200
 4. настінний контролер DX
 5. датчик відкриття дверей
- Un=230VAC
 - In= min. 3A
 - NC коло
 - IP min. 44

RU: Управление работой вентилятора зависит от настроек термостата
UA: Управління роботою вентилятора залежить від настроювань термостата

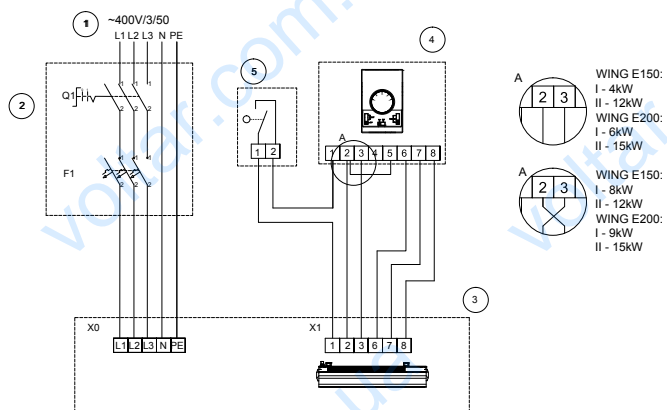

9.14. ЭЛЕКТРИЧЕСКИЕ СХЕМЫ ПОДКЛЮЧЕНИЯ СИСТЕМЫ УПРАВЛЕНИЯ WING C100-200 - УПРАВЛЕНИЕ С ИСПОЛЬЗОВАНИЕМ НАСТЕННОГО РЕГУЛЯТОРА DX / ЕЛЕКТРИЧНІ СХЕМИ ПІДКЛЮЧЕННЯ СИСТЕМИ УПРАВЛІННЯ WING C100-200 - УПРАВЛІННЯ З ВИКОРИСТАННЯМ НАСТІННОГО КОНТРОЛЕРА DX

RU: Управление работой вентилятора не зависит от настроек термостата
 UA: Управління роботою вентилятора не залежить від налаштувань термостата

RU:
 1. напряжение питания 230В, 50 Гц*
 2. главный выключатель
 оборудования, предохранители*
 3. WING E100-200N
 4. настенный регулятор DX

UA:
 1. напруга живлення 230В, 50 Гц
 2. головний вимикач обладнання
 запобіжники*
 3. WING E100-200N
 4. настінний контролер DX

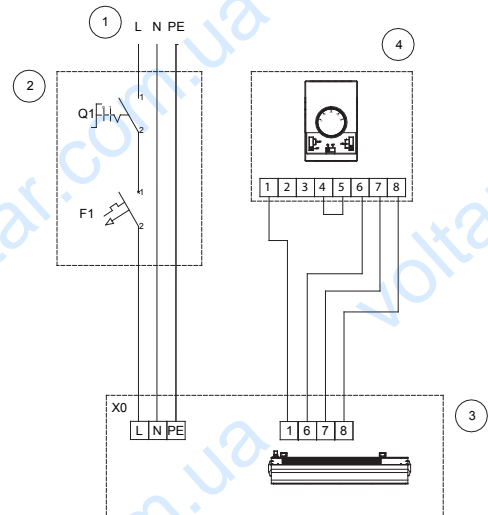

RU

UA

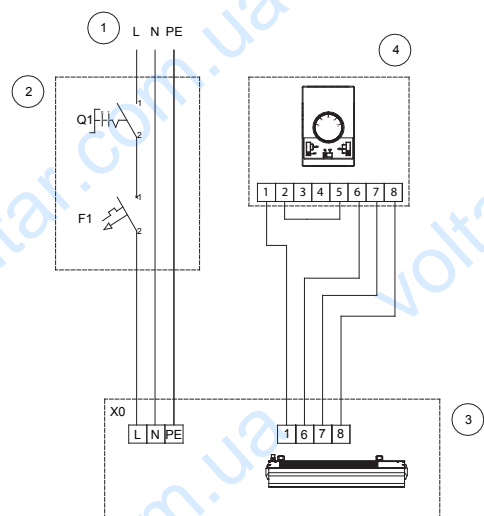

RU: Управление работой вентилятора зависит от настроек термостата
 UA: Управління роботою вентилятора залежить від налаштувань термостата

WING W100-200
WING E100-200
WING C100-200

9.15. ЭЛЕКТРИЧЕСКИЕ СХЕМЫ ПОДКЛЮЧЕНИЯ СИСТЕМЫ УПРАВЛЕНИЯ WING C100-200 - УПРАВЛЕНИЕ С ИСПОЛЬЗОВАНИЕМ НАСТЕННОГО РЕГУЛЯТОРА DX И ДАТЧИКА ОТКРЫТИЯ ДВЕРИ / ЕЛЕКТРИЧНІ СХЕМИ ПІДКЛЮЧЕННЯ СИСТЕМИ УПРАВЛІННЯ WING C100-200 - УПРАВЛІННЯ З ВИКОРИСТАННЯМ НАСТІННОГО КОНТРОЛЕРА DX ТА ДАВАЧА ВІДКРИТТЯ ДВЕРЕЙ

RU: Управление работой вентилятора не зависит от настроек термостата
UA: Управління роботою вентилятора не залежить від налаштувань термостата

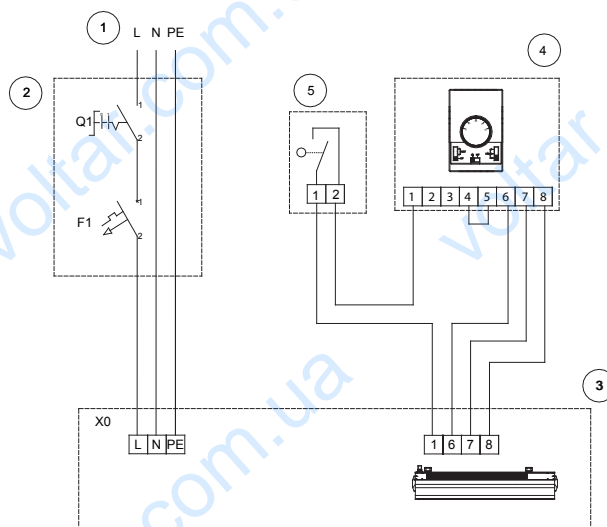

- RU:
1. напряжение питания 230В, 50 Гц*
 2. главный выключатель оборудования, предохранители*
 3. WING C100-200
 4. настенный регулятор DX
 5. датчик открытия дверей
- Un=230VAC
 - In= min. 3A
 - NC цель
 - IP min. 44

- UA:
1. напруга живлення 230В, 50 Гц*
 2. головний вимикач обладнання, запобіжники*
 3. WING C100-200
 4. настінний контролер DX
 5. датчик відкриття дверей
- Un=230VAC
 - In= min. 3A
 - NC коло
 - IP min. 44

RU: Управление работой вентилятора зависит от настроек термостата
UA: Управління роботою вентилятора залежить від налаштувань термостата

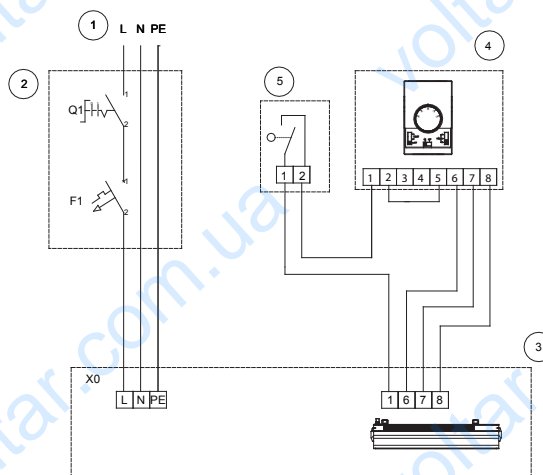

**9.16. ПОДКЛЮЧЕНИЕ НЕСКОЛЬКИХ ВОДЯНЫХ ЗАВЕС WING W100-200 К ОДНОМУ НАСТЕННОМУ БЛОКУ УПРАВЛЕНИЯ DX /
ПІДКЛЮЧЕННЯ КІЛЬКОХ ВОДЯНИХ ЗАВІС WING W100-200 ДО ОДНОГО НАСТІННОГО КОНТРОЛЕРА DX**

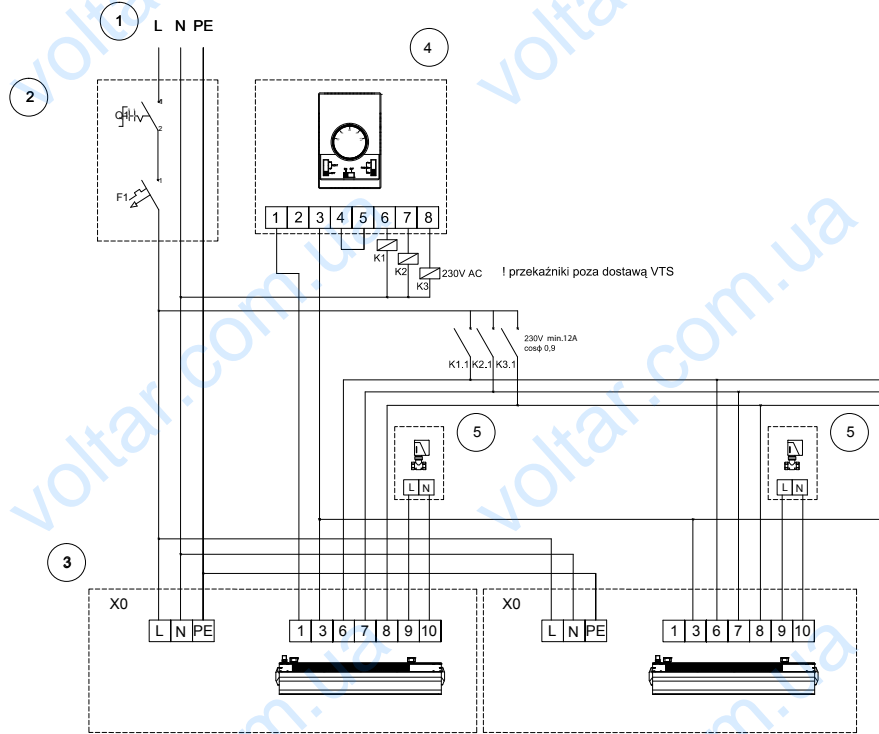

RU

UA

**9.17. ПОДКЛЮЧЕНИЕ НЕСКОЛЬКИХ ЭЛЕКТРИЧЕСКИХ ЗАВЕС E100 К ОДНОМУ НАСТЕННОМУ БЛОКУ УПРАВЛЕНИЯ DX /
ПІДКЛЮЧЕННЯ КІЛЬКОХ ЕЛЕКТРИЧНИХ ЗАВІС WING E100 ДО ОДНОГО НАСТІННОГО КОНТРОЛЕРА DX**

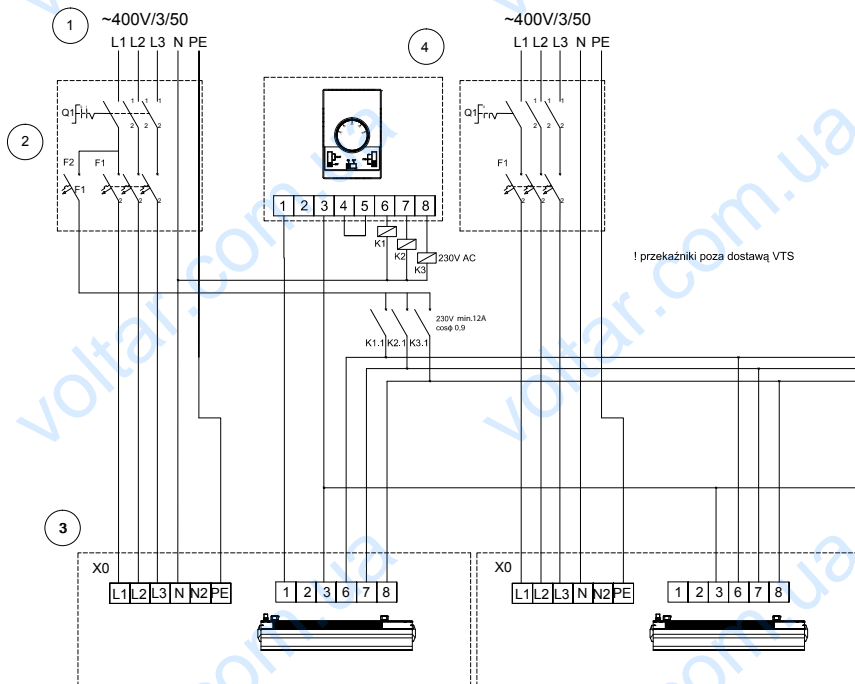

WING W100-200
WING E100-200
WING C100-200

9.18. ПОДКЛЮЧЕНИЕ НЕСКОЛЬКИХ ЭЛЕКТРИЧЕСКИХ ЗАВЕС E150-200 К ОДНОМУ НАСТЕННОМУ БЛОКУ УПРАВЛЕНИЯ DX /
ПІДКЛЮЧЕННЯ КІЛЬКОХ ЕЛЕКТРИЧНИХ ЗАВІС WING E150-200 ДО ОДНОГО НАСТІННОГО КОНТРОЛЕРА DX

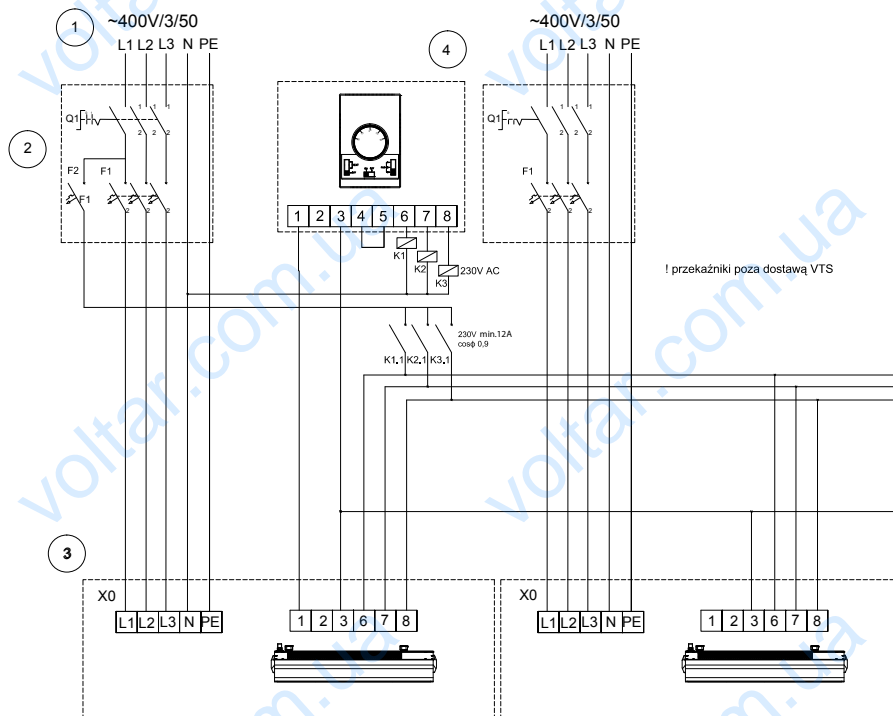

9.19. ПОДКЛЮЧЕНИЕ НЕСКОЛЬКИХ ТЕПЛОВЫХ ЗАВЕС C100-200 К ОДНОМУ НАСТЕННОМУ БЛОКУ УПРАВЛЕНИЯ DX /
ПІДКЛЮЧЕННЯ КІЛЬКОХ ЗАВІС БЕЗ НАГРІВАЧА WING C100-200 ДО ОДНОГО НАСТІННОГО КОНТРОЛЕРА DX

